



Security Tech Germany

INSTRUCTION MANUAL

HYP-E HYP-E ACE HYP-E BL.ACE

DE	Gebrauchsanleitung	3 - 8
GB	Instruction manual	9 - 14
FR	Mode d'emploi	15 - 20
NL	Gebruiksaanwijzing	21 - 26
ES	Instrucciones de uso	27 - 32
PT	Instruções de utilização	33 - 38
IT	Istruzioni per l'uso	39 - 44
DK	Brugsanvisning	45 - 50
SE	Bruksanvisning	51 - 56
NO	Bruksanvisning	57 - 62
FI	Käyttöohje	63 - 68
PL	Instrukcja użytkowania	69 - 74
CZ	Návod k použití	75 - 80
SK	Návod na použitie	81 - 86
HU	Használati utasítás	87 - 92
EE	Kasutusjuhend	93 - 98

HYP-E

Helmet
Remote Control Indicator Light
USB-C-Cable

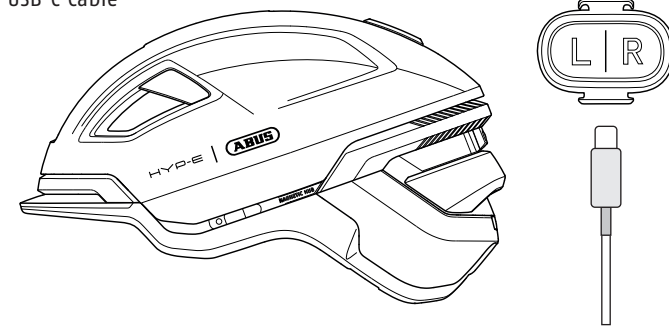

HYP-E ACE

+ Visor
+ Earpads

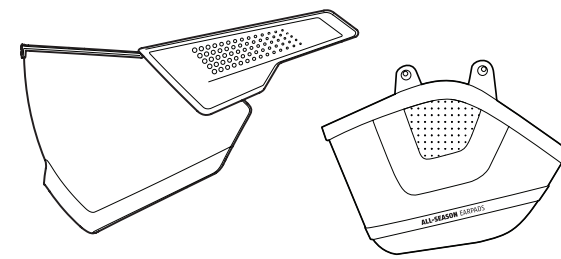

HYP-E BL.ACE

+ Remote Control
Brake Light

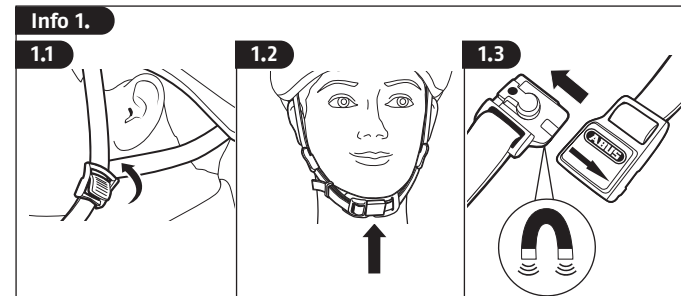
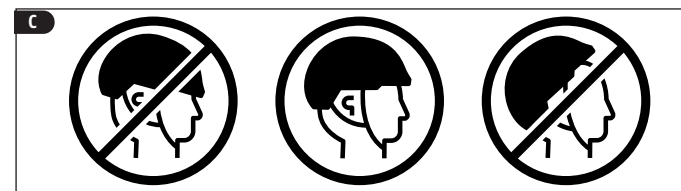
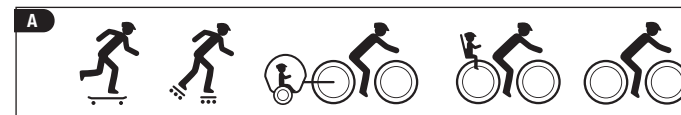
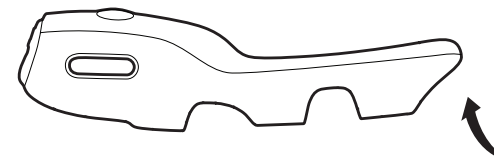

WEEE-Reg.-Nr. DE79663011



Points de collecte sur www.quefairedemesdechets.fr
Privilégiez la réparation ou le don de votre appareil !

© ABUS

August Bremicker Söhne KG
D 58292 Wetter
E-Mail: mobile@abus.de
Tel: +49 2335 - 634 0
Fax: +49 2335 - 634 300
www.abus.com

UK-Importer:
ABUS (UK) Ltd.
Unit 30, Portishead Bus. Park
Old Mill Road, Portishead
BS20 7BX, BRISTOL, UK
Tel.: +44 117 204 70 00
info@abus-uk.com



EN 1078:2012+A1:2012



NTA 8776



Info 2. On / Off

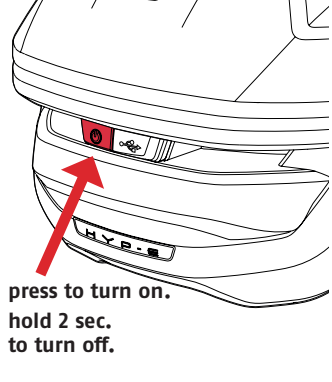

Info 4. Remote Control Indicator Light

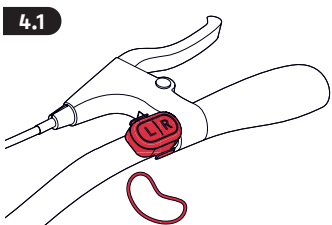

Info 5. Vent Slider

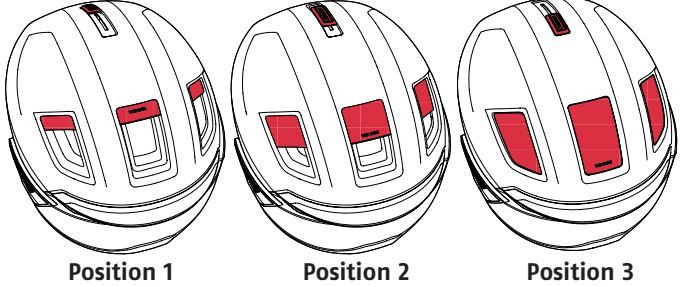

Info 3. Pairing

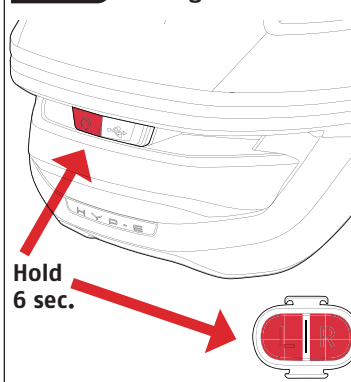

Info 6. Visor

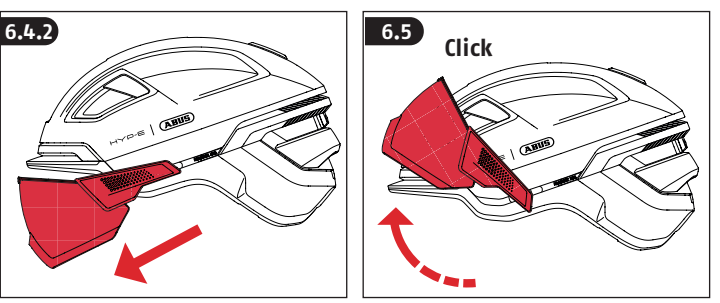
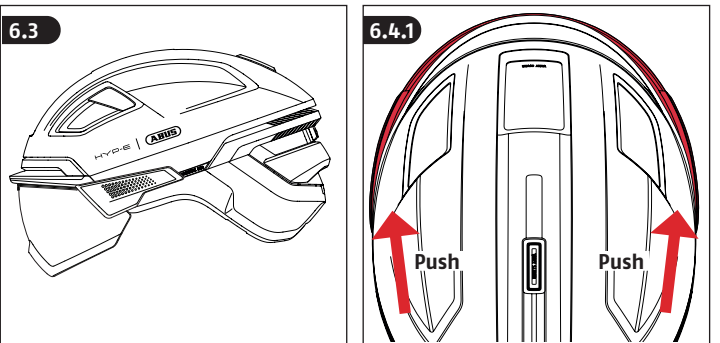
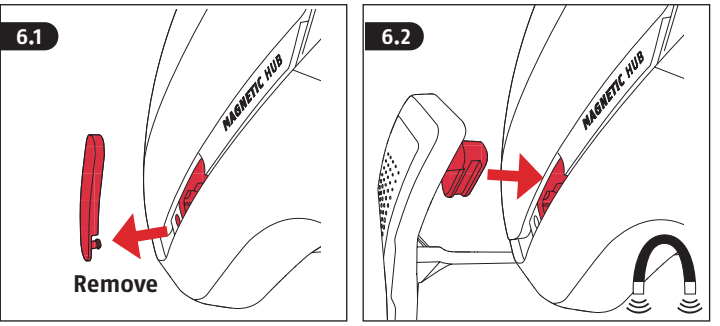

Info 7. Replacing battery and light using spare parts from ABUS

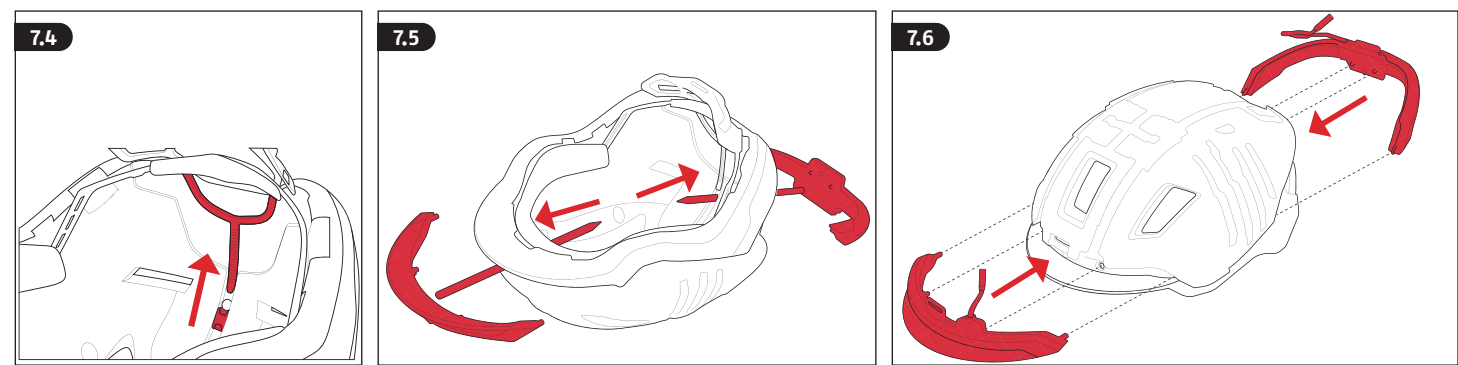
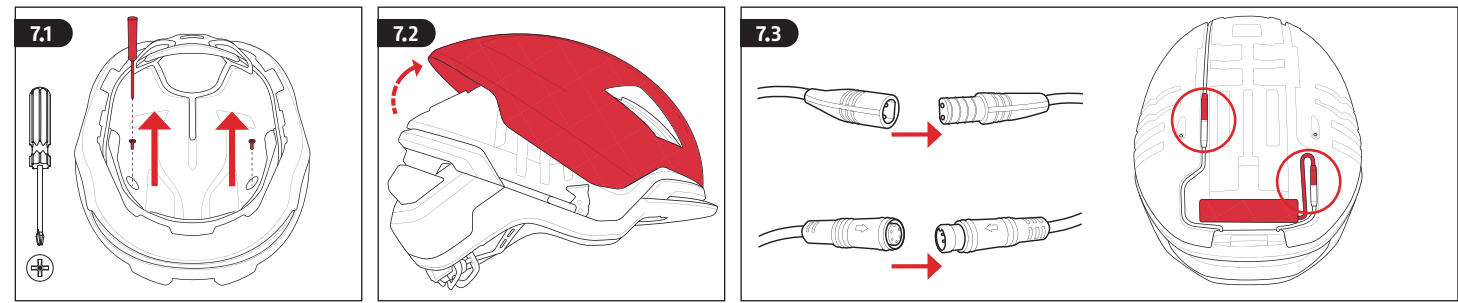

Info 8. Ear Pads

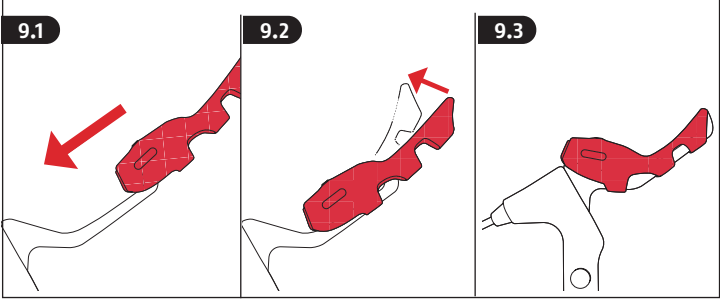
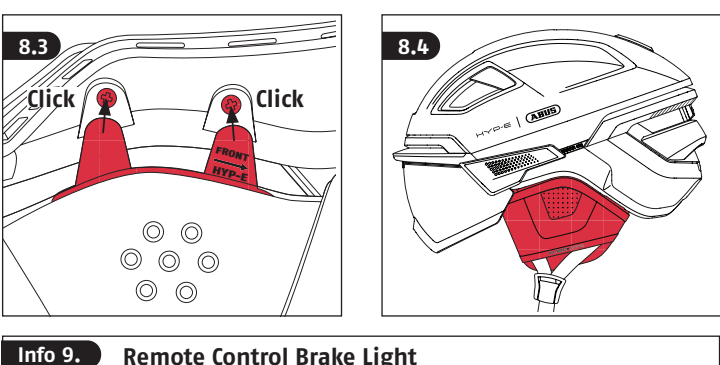
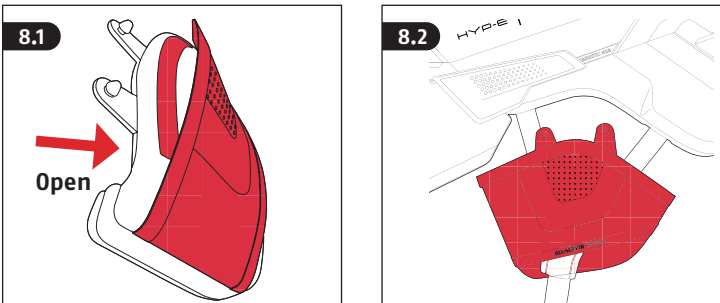

Info 9. Remote Control Brake Light

Wir beglückwünschen Sie zum Kauf eines Qualitäts-Fahrradhelmes des Sicherheits-spezialisten ABUS, der streng nach den aktuell gültigen Sicherheitsnormen hergestellt und zertifiziert wurde.

- Lesen Sie diese Sicherheitshinweise durch und befolgen Sie diese. Das Nichtbeachten kann zu einem Brand und / oder Personen- und Sachschäden führen!
- **Achtung:** Verpackungsmaterial und verschluckbare Kleinteile von Kindern fernhalten: Erstickungsgefahr!
- Hiermit erklärt ABUS August Bremicker Söhne KG, dass dieser Helm eine persönliche Schutzausrüstung (PSA) der Kategorie II ist und der Verordnung EU 2016/425 entspricht.
- Hiermit erklärt ABUS August Bremicker Söhne KG, dass der Funkanlagentyp HYP-E, Remote Control Indicator Light und Remote Control Brake Light (OxiBrake) den Richtlinien 2014/53/EU und 2011/65/EU entspricht. Der vollständige Text der EU-Konformitätserklärung ist unter der folgenden Internetadresse verfügbar: docs.abus.com
- Dieser Helm ist zertifiziert nach EN 1078:2012+A1:2012 – Norm für Helme für Radfahrer und Benutzer von Skateboards und Inline-Skates sowie NTA 8776.
- Dieser Helm wurde von **KIWA Nederland B.V.**, Wilmersdorf 50, 7327 AC Apeldoorn, The Netherlands, NB 0063 zertifiziert.

Achtung: Auch nach Richtlinien und Normen geprüfte Helme bieten keine Garantie für Unzerstörbarkeit und für den Ausschluss von Verletzungen.

Für höchsten Schutz sind folgende Hinweise dringend zu beachten:

1. Verwendung

Dieser Helm ist als wichtiges Bestandteil der Schutzausrüstungen ausschließlich bei folgenden Aktivitäten zu empfehlen (Abb. A).

Für folgende Aktivitäten ist dieser Helm nicht geeignet (Abb. B).

Achtung: Kinder müssen ihren Schutzhelm vor Betreten eines Kinderspielplatzes unbedingt abnehmen! Dieser Helm sollte nicht von Kindern beim Klettern oder anderen Aktivitäten verwendet werden, wenn ein Risiko besteht, sich zu strangulieren/hängen zu bleiben, falls sich das Kind mit dem Helm verfangt.

2. Optimaler Sitz

- Der Helm sollte nicht zu weit in die Stirn gezogen werden, damit die Sicht nicht beeinträchtigt wird.
- Die Stirn muss geschützt sein. Deshalb sollte der Helm nicht zu weit über den Hinterkopf geschoben werden.
- Der Helm ist richtig angepasst, wenn er waagrecht auf dem Kopf sitzt. Die Voraussetzung dafür, dass Ihr Helm eine Schutzfunktion übernehmen kann, ist, dass er richtig passt. Probieren Sie deshalb verschiedene Größen aus und wählen die, bei der der Helm fest und komfortabel auf dem Kopf sitzt (Abb. C).

3. Einstellung des Kopfrings

ABUS-Schutzhelme sind meistens in drei Schalengrößen erhältlich. Die Anpassung des Helmes auf die individuelle Kopfgröße kann, je nach Typ, z.B. mit folgenden, sehr komfortablen Einstellsystemen vorgenommen werden:

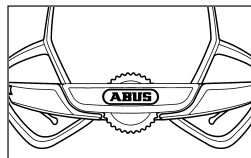





4. Einstellen der Gurtbänder (Abbildungen Info 1.)

Grundsätzlich sind die Gurtbänder beim ersten Tragen anzupassen, dass sie straff und bequem unterhalb der Ohren zusammenlaufen, ohne diese zu berühren. Dabei helfen Ihnen die bequem bedienbaren beidseitigen Gurtverteiler, mit optionaler Fixiereinheit. Diese muss vor der ersten Benutzung nach dem Justieren der Riemen mit einem hörbaren Klick gegen unbeabsichtigtes Verstellen (Kindersicherung) fest verriegelt werden und einrasten. Beim Justieren des Kinnverschlusses, der vor der Fahrt auf jeden Fall geschlossen werden muss, ist zu beachten, dass er nicht in Höhe des Kieferknochens sitzt. Nach dem Einstellen können die überstehenden Gurtbänder mit dem Gurtclip gesichert werden. Falls die Gurtbänder zu lang sind, besteht die Möglichkeit, die Enden individuell abzulängen und mit einer Streichholzflamme gegen Ausfransen zu versiegeln.

5. Ein- und Ausschalten des Helmlichts (Abbildungen Info 2.)

Zum Einschalten den Ein-/Ausschaltknopf an der Rückseite des Helmes einmal kurz drücken. Zum Ausschalten den Ein-/Ausschaltknopf 2 Sek. gedrückt halten bis die Ausschalt-animation das Ausschalten des Helmes einleitet. Die Remote Control Brake Light und Remote Control Indicator Light sind automatisch funktionsfähig, sobald der Helm eingeschaltet wurde. Somit ist kein gesondertes Ein-/Ausschalten notwendig.

6. Visier (Abbildungen Info 6.)

	Filterkategorie	Beschreibung	Verwendung	Symbol
ISO 12312-3:2022	0	Leicht getönte Sonnenbrille	Sehr begrenzte Verminderung der Sonnenstrahlung Eingeschränkter UV-Schutz	 IEC 60417-5955
	1		Eingeschränkter Schutz vor Sonnenstrahlung Moderater UV-Schutz	 ISO 7000-2948
	2	Sonnenbrillen für allgemeine Verwendung	Guter Schutz vor Sonnenstrahlung Guter UV-Schutz	 ISO 7000-2949
	3		Hoher Schutz vor Sonnenstrahlung Guter UV-Schutz	 ISO 7000-2950

Bitte reinigen Sie das Glas mit mildem Seifenwasser. Die Trocknung sollte mit einem weichen Tuch erfolgen. **Achtung: Zerkratzte Gläser bieten keinen ausreichenden Sonnenschutz!** Nicht geeignet für den direkten Blick in die Sonne. Nicht geeignet für den Schutz gegen künstliche Lichtquellen z. B. Solarien. Der Filter verfügt über eine Lichtdurchlässigkeit von min. 8 % bis max. 75 %. Nicht zum Fahren in der Dämmerung oder bei Nacht geeignet.

7. Aufladen

Öffnen Sie die Abdeckung des Ladezugangs an der Rückseite des Helms und stecken Sie das USB-C Kabel in den Ladezugang. Während des Ladens wird der Ladestand durch den mittleren Bereich des Rücklichts angezeigt. Sobald der Akku vollständig aufgeladen ist, erlischt das Licht. Eine vollständige Ladung des Helms dauert abhängig vom verwendeten Ladegerät in der Regel maximal 4 Stunden. Bitte verwenden Sie den Helm während des Ladens nicht.

8. Modi inkl. Laufzeiten

Nr.	Modus	Laufzeit	Lumen vorn	Lumen hinten
1	Steady	6 Std.	8	8,5
2	Power	2 Std.	50	24
3	Flow	11 Std.	9	2-7,5
4	Pulse	27 Std.	0-4	0-6
5	Flash	8 Std.	0-28	0-40
6	Eco	40 Std.	0	0-6

Hinweis: bei Verwendung der Bremse verringert sich die Laufzeit um ca. 20% bei durchschnittlicher Nutzung. Die tatsächliche Akkulaufzeit kann je nach Temperatur, Umwelteinflüssen und Nutzungsverhalten variieren.

9. Fernbedienungen

a) Remote Control Indicator Light (Blinker) Abbildungen Info 4.

- **Koppeln:** Eine Kopplung der Fernbedienung mit dem Helm ist nach Kauf nicht notwendig, da diese bereits gekoppelt sind. Zum Koppeln zusätzlicher Fernbedienungen den Helm einschalten, An-/Aussschaltknopf gedrückt halten, auf der Fernbedienung die L- und R-Taste gedrückt halten. Helm und Fernbedienung blinken und sind gekoppelt. Mit einem HYP-E Helm können bis zu vier Fernbedienungen gekoppelt werden. Mit einer Fernbedienung können beliebig viele HYP-E Helme gekoppelt werden.
- **Befestigung am Lenker:** Für die Befestigung der Fernbedienung am Lenker werden elastische Gummiringe mitgeliefert. Wählen Sie den Gummiring mit der am besten geeigneten Länge aus, damit die Fernbedienung fest und sicher am Lenker befestigt ist.
- **Aufladen:** Die Fernbedienung wird durch einen integrierten Akku betrieben. Wenn der Akku leer ist (permanent rot leuchtende LED), muss dieser mittels USB-C Kabel aufgeladen werden. Die Ladebuchse befindet sich an der Unterseite der Fernbedienung. Je nach Nutzung muss die Fernbedienung circa alle 2-4 Monate geladen werden.
- **Aktivieren:** Durch Betätigen der Tasten (L: links, R: rechts) auf der Fernbedienung aktivieren Sie den Blinker als Fahrtrichtungsanzeige. Achten Sie daher während der Montage auf eine korrekte Links-Rechts-Zuordnung. Solange der Blinker eingeschaltet ist, blinkt ein Licht auf der Fernbedienung und ertönt ein Signalton als Erinnerung.
- **Ein-/Aussschalten des Signaltons:** Der Signalton des Blinkers kann ausgeschaltet werden, wenn Sie im ausgeschalteten Zustand den Ein-/Aussschaltknopf 5 Sekunden halten bis ein Signalton ertönt. Zum Wiedereinschalten des Signaltons Vorgang wiederholen.
- **Entkoppeln:** L- und R-Taste der Fernbedienung gedrückt halten bis die LED orange leuchten, danach zweimal die linke und zweimal die rechte Taste drücken. Die LED leuchtet rot, um zu bestätigen, dass die Fernbedienung und der Helm entkoppelt sind.

ACHTUNG: Die Blinkfunktion des Helmes ist eine Ergänzung und ersetzt nicht die vorgeschriebenen Handzeichen beim Abbiegen. Achten Sie beim Auslösen des Blinkers darauf, dass Sie die richtige Seite verwenden. Schalten Sie den Blinker unbedingt nach dem Abbiegen durch erneutes Drücken der Taste wieder aus. Bei Nichtaussschalten schaltet sich der Blinker nach 40 Sekunden automatisch aus. Die Verwendung von Blinklichtern kann in verschiedenen Ländern gesetzlich geregelt sein. Beachten Sie die Gesetze des jeweiligen Landes!

b) Remote Control Brake Light (OxiBrake; Bremslicht) Abbildungen Info 9.

- **Koppeln:** Vor der erstmaligen Nutzung muss der Bremsensor mit dem Helm gekoppelt werden (Varianten HYP-E und HYP-E ACE). Schalten Sie die Beleuchtung des Helms ein. Drücken Sie den An-/Aussschaltknopf mindestens 6 Sekunden, bis das Rücklicht orange blinkt. Drücken Sie dann den Knopf am Bremsensor mindestens 6 Sekunden, bis die Status-LED rot und grün blinkt. Das Rücklicht des Helmes leuchtet einige Sekunden orange auf und schaltet sich aus. Die Status-LED des Bremsensors leuchtet einige Sekunden rot und grün und schaltet sich dann aus. Helm und Bremsensor sind gekoppelt.
- **Befestigung:** Schieben Sie die Silikonmanschette der Remote Control Brake Light (OxiBrake) über den Bremshebel am Lenker. Passen Sie die Remote Control Brake Light (OxiBrake) durch Biegen zwischen 0° und 45° zunächst der Form des Bremshebels an und schieben Sie anschließend die Silikonmanschette der Remote Control Brake Light (OxiBrake) über den Bremshebel am Lenker. **ACHTUNG!** Biegen Sie die Remote Control Brake Light (OxiBrake) nicht mehrfach. Zu häufiges Biegen kann dazu führen, dass das Material Schaden nimmt.
- **Aufladen:** Laden Sie vor der Inbetriebnahme des Bremsensors den Akku vollständig auf. Während des Ladens blinkt die Status-LED rot. Wenn die Status-LED erlischt, ist der Akku vollständig geladen. Um den Batteriestand während des Gebrauchs zu prüfen, drücken Sie die Taste auf der Remote Control Brake Light (OxiBrake). Das Licht leuchtet grün, wenn der Akku ausreichend geladen ist - und rot, wenn der Ladezustand niedrig ist. Bei niedrigem Batteriestand blinkt das Licht außerdem dreimal rot, wenn die Remote Control Brake Light (OxiBrake) nicht mehr benutzt wird. Je nach Nutzung muss die Fernbedienung circa alle 2-4 Wochen geladen werden.
- **Aktivieren:** Der Bremsensor schaltet sich automatisch ein, wenn Sie beim Betätigen des Bremshebels die Sensorfläche berühren.
- **Entkoppeln:** Drücken Sie den Ein-/Aussschaltknopf an der Remote Control Brake Light (OxiBrake) für mindestens 6 Sekunden, bis er rot und grün blinkt. Drücken Sie danach innerhalb von 4 Sekunden den Knopf dreimal schnell hintereinander.

c) Entkoppeln aller Fernbedienungen

Alle mit dem Helm verbundenen Fernbedienungen können entkoppelt werden. Schalten Sie die Beleuchtung des Helms ein. Drücken Sie den An-/Aussschaltknopf mindestens 6 Sekunden, bis das Rücklicht orange blinkt. Drücken Sie nun dreimal schnell binnen 6 Sekunden. Der Vorgang wird durch ein schnelles Blinken bestätigt.

ACHTUNG: Stellen Sie vor jedem Fahrtbeginn sicher, dass die Bremsfunktion des Bremshebels einwandfrei wie im ursprünglichen Auslieferungszustand funktioniert. Prüfen Sie vor jedem Fahrtbeginn die korrekte Position der Remote Control Brake Light (OxiBrake).

10. Ohrenschützer (Abbildungen Info 8.)

Die nachträglich montierbaren Ohrenschützer dürfen nur angebracht oder entfernt werden, wenn der Helm nicht in Benutzung ist. Achten Sie dabei auf ein korrektes und sicheres Zusammensetzen der Komponenten, um eine einwandfreie Funktion zu gewährleisten.

11. Sachgemäße Handhabung und Pflege

- Prüfen Sie den Helm in regelmäßigen Abständen auf sichtbare Mängel.
- Verändern, umgestalten oder zweckentfremden Sie den Helm niemals oder entfernen Originalteile, weil dies die Schutzwirkung des Helmes vermindert.
- Bemalen und bekleben Sie den Helm nicht, weil schädigende Inhaltsstoffe die Stabilität

und Schutzwirkung vermindern können.

- Der Helm darf keinesfalls Temperaturen über 50°C (122°F) ausgesetzt werden, weil er sonst schützende Eigenschaften verlieren kann. Nicht hinter Glasscheiben, z.B. im Auto (Brennglaseffekt), oder in der Nähe von Heiz- oder Wärmequellen aufbewahren.
- Ist der Helm einem stärkeren Stoß ausgesetzt worden, muss er sofort ersetzt werden, weil auch ohne sichtbare Hinweise die Schutzwirkung stark beeinträchtigt sein kann.
- In Abhängigkeit des Nutzungsgrades und den konkreten Einsatzbedingungen muss ein Fahrradhelm spätestens 4 - 5 Jahre ab der ersten Nutzung ausgetauscht werden. Angesichts der nicht vermeidbaren Materialermüdung muss der Helm spätestens 8 Jahre nach Produktionsdatum auch dann ausgetauscht werden, wenn er keine offensichtlichen optischen oder technischen Mängel aufweist.
- Helmschale, Verstellring und herausnehmbare Innenpolster können von Hand (lauwarmes Wasser, weiche Tücher, lösungsmittelfreier Reiniger) gereinigt werden. Dies gilt auch für Sonnenschutzschirme. Tauchen Sie den Helm und Zubehörkomponenten nicht in Wasser.
- Die Helmlichter sind eine Ergänzung und ersetzen nicht die vorgeschriebene licht-technische Einrichtung an Fahrrädern.
- Verwenden Sie ausschließlich Ersatzteile von ABUS.

12. Batteriehinweise

Diese Produkte enthalten:

- Helm HYP-E: 3,7 V Lithium Polymer-Akku (Kapazität 1600 mAh)
 - Remote Control Indicator Light: 3,7 V Lithium Polymer-Akku (Kapazität 70 mAh)
 - Remote Control Brake Light: 3,7 V Lithium Polymer-Akku (Kapazität 70 mAh)
- Funkfrequenz 2,4 GHz, Sendeleistung 0dBm.

- Laden und benutzen Sie die Produkte nicht in Umgebungen, in denen Explosionsgefahr besteht, z.B. durch brennbare Flüssigkeiten, Gase oder Staub. Verbrennen Sie die Produkte niemals! Die Akkus können im Feuer explodieren. Außerdem entstehen dadurch giftige Stoffe.
- Verwenden Sie zum Aufladen ausschließlich ein geeignetes USB-C Kabel in Verbindung mit einem geeigneten Ladegerät (Netzteil 5V DC)! Lassen Sie die Produkte während des Aufladens nicht unbeaufsichtigt!
- Lagern und benutzen Sie die Produkte nicht in Bereichen, in denen die Temperatur >20°C unterschreiten oder +50°C überschreiten kann. Setzen Sie die Produkte nicht für längere Zeit direkter Sonneneinstrahlung aus!

13. Austausch von Akku und Licht unter Verwendung von ABUS Ersatzteilen, Abbildungen Info 7.

Für eine sichere Verwendung des Helms muss sich dieser nach dem Austausch wieder in seinem ursprünglichen Zustand befinden. Das Verstellsystem muss wieder fixiert und die Helmschale fest und an den vorgesehenen Stellen mit dem Inneren des Helms verbunden sein. Bei Fragen wenden Sie sich bitte an Ihren Fachhändler oder den ABUS Kundenservice unter Telefon: (+49) 2335/634-1270, Mail: mobile@abus.de

Abb. 7.1: Lösen und entfernen Sie die Schrauben mit einem Kreuzschlitzschraubendreher.
Abb. 7.2: Entnehmen Sie die Schale von hinten nach vorne, da sie vorne eingehakt ist.
Abb. 7.3: Lösen Sie beide Steckverbindungen indem Sie sie herausziehen und nicht drehen
Abb. 7.4: Bewegen Sie das Verstellsystem nach ganz unten, um an das Loch zum Entfernen der Lichter zu kommen. Ziehen Sie die „Rail“ aus der Führung, da das Loch sonst nicht erreichbar ist.

Abb. 7.5: Drücken Sie mit einem stumpfen Gegenstand z.B. einem Stift durch die vorhandenen Löcher vorne und hinten die Lichter heraus. Verwenden Sie keinen spitzen

Gegenstand, da dieser die Lichter beschädigen kann

Abb. 7.6: Das neue Licht kann eingebaut werden. Stecken Sie die Lichter in die dafür vorgesehene Vorrichtung. Gleiches gilt für den Akku.

Abb. 7.7: Führen Sie beide Steckverbindungen wieder zusammen (drücken, nicht drehen!)

Abb. 7.8: Die Schale kann von vorne nach hinten wieder aufgebracht werden.

Stecken Sie die Schale in die dafür vorgesehene Vorrichtung.

Abb. 7.9: Bringen Sie die Schrauben mit dem Kreuzschlitzschraubendreher wieder an.

Ziehen Sie sie mit 0,3 – 0,5 Nm fest.

14. Vorsicht im Umgang mit Magneten

ACHTUNG: Magnete können Karten mit Magnetstreifen sowie Herzschrittmarker und sonstige implantierte Geräte beeinflussen.

Halten Sie daher immer einen ausreichenden Abstand (ca. 20 cm) zwischen Magnet und implantiertem Gerät ein – Lebensgefahr!



15. Entsorgung

Dieses Produkt enthält wertvolle Rohstoffe. Entsorgen Sie das Produkt am Ende seiner Lebensdauer gemäß den geltenden gesetzlichen Bestimmungen. Elektrogeräte, Akkus und Batterien dürfen nicht über den Hausmüll entsorgt werden. Die Entsorgung muss gemäß Richtlinie 2012/19/EU über Elektro- und Elektronik-Altgeräte (WEEE), bzw. gemäß Richtlinie 2006/66/EG über Batterien und Akkumulatoren sowie Altbatterien und Altkumulatoren erfolgen. Bitte wenden Sie sich bei Rückfragen an die für die Entsorgung zuständige kommunale Behörde. Informationen zu Rücknahmestellen für Ihre Altgeräte erhalten Sie z.B. bei der örtlichen Gemeinde- bzw. Stadtverwaltung, den örtlichen Entsorgungsunternehmen oder bei Ihrem Fachhändler. Entsorgen Sie die Verpackung sortenrein. Geben Sie Pappe und Karton zum Altpapier, Folien und Kunststoffteile in die Wertstoff-Sammlung.

16. Gewährleistung

ABUS Produkte sind mit größter Sorgfalt konzipiert, hergestellt und nach geltenden Vorschriften geprüft. Die Gewährleistung erstreckt sich ausschließlich auf Mängel, die auf Material- oder Herstellungsfehler zurückzuführen sind. Falls nachweislich ein Material- oder Herstellungsfehler vorliegt, wird das Produkt nach Ermessen von ABUS repariert oder ersetzt. Die Gewährleistung endet in diesen Fällen mit dem Ablauf der ursprünglichen Gewährleistungslaufzeit. Weitergehende Ansprüche sind ausdrücklich ausgeschlossen. ABUS haftet nicht für Mängel und Schäden, die durch äußere Einwirkungen (z.B. Transport, Gewalteinwirkung), unsachgemäße Bedienung, normalen Verschleiß und Nichtbeachtung dieser Anleitung entstanden sind. Bei Geltendmachung eines Gewährleistungsanspruchs ist dem zu beanstandenden Produkt der originale Kaufbeleg mit Kaufdatum und eine kurze schriftliche Fehlerbeschreibung beizufügen.

Technische Änderungen vorbehalten. Für Druckfehler und Irrtümer keine Haftung.

Congratulations! You are now the owner of a top quality ABUS bicycle helmet. This helmet has been produced under strict conditions and is certified according to the following standards:

- Please read and follow these safety instructions. Non-observance of these instructions could lead to fire, injury to persons and/or device damage!
- Attention: Keep packaging material and small parts away from children: Danger of suffocation!
- ABUS August Bremicker Söhne KG hereby declares that this helmet is Category II personal protective equipment (PPE), and complies with Regulation (EU) 2016/425.
- ABUS August Bremicker Söhne KG hereby declares that the radio equipment type HYP-E, Remote Control Indicator Light and Remote Control Brake Light (OxiBrake) is in compliance with Directives 2014/53/EU and 2011/65/EU. The full Declaration of Conformity can be found online at: docs.abus.com
- EN 1078:2012+A1:2012 – European standard for cyclists, skateboarders and inline skaters.
- This helmet has been certified by **KIWA Nederland B.V.**, Wilmersdorf 50, 7327 AC Apeldoorn, The Netherlands, NB 0063.

Attention: Please note that no helmet is indestructible and will not prevent all head injuries.

For the best possible protection, please observe the following guidelines:

1. Usage

This helmet is recommended as protective equipment for the following activities (fig. A). It is not suitable for the following activities (fig. B).

Attention: Please note that it is necessary for children to remove their helmets before entering playgrounds. This helmet should not be used by children while climbing or doing other activities when there is a risk of strangulation/hanging if the child gets trapped with the helmet.

2. Optimum fit

- The helmet should not be pulled too far down the forehead so that visibility is not impaired.
 - The forehead must be protected. The helmet should therefore not be pushed too far over the back of the head.
 - The helmet is correctly fitted when it sits horizontally on the head.
- The prerequisite for your helmet to fulfil a protective function is that it fits correctly. You should therefore try out different sizes and choose the one that sits firmly and comfortably on your head (fig. C).

3. Adjustment of the head ring

Almost all ABUS helmets are available in three sizes. Adjusting the helmet to the individual head size can be achieved, depending on the type, with the following easy to use fitting systems.

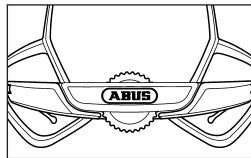

4. Adjustment of the straps (fig. Info 1)

When wearing the helmet for the first time, please adjust the straps so that they meet tautly and comfortably beneath the ears. The easily adjustable triangular locks on both sides, with their optional fastener help you in doing so. The child proof lock must be engaged properly, before first use, with an audible “click” to prevent accidental displacement. Make sure the chin-guard, which must be locked before every ride, doesn't lie on the jaw-bone. After adjustment, the overlapping straps can be secured with the strap clip. Should the straps be too long, please cut them down to the required length and seal the ends with a match flame to prevent fraying.





5. Switching the helmet light on and off (fig. Info 2)

To switch on, briefly press the On/Off button on the back of the helmet once.

To switch off, press and hold the On/Off button for 2 seconds until the switch-off animation initiates switching off the helmet.

The Remote Control Brake Light and Remote Control Indicator Light are automatically operational as soon as the helmet is switched on. This means that no separate switching on/off is necessary.

6. Visor (fig. Info 6.)

	Filter category	Description	Usage	Symbol
ISO 12312-3:2022	0	Light tint sunglasses	Very limited reduction of sunglare Limited UV protection	 IEC 60417-5955
	1		Limited protection against sunglare Moderate UV protection	 ISO 7000-2948
	2	General purpose Sunglasses	Good protection against sunglare Good UV protection	 ISO 7000-2949
	3		High protection against sunglare Good UV protection	 ISO 7000-2950

Please clean the lenses with mild soapy water. Drying should be done with a soft cloth.
Note: Scratched lenses cannot provide adequate protection from the sun! Not suitable for direct observation of the sun. Not suitable for protection against radiation from artificial light sources, such as those used in solaria. The filter has a luminous transmittance lower than 75% and higher than 8%. Not suitable for driving in twilight or at night.

7. Charging

Open the charging port cover on the back of the helmet and plug the USB-C cable into the charging port. During charging, the charging status is indicated by the centre area of the rear light. As soon as the battery is fully charged, the light goes out. A full charge of the helmet usually takes a maximum of 4 hours, depending on the charger used. Please do not use the helmet while charging.

8. Modes incl. running times

No.	Mode	Running time	Lumen at front	Lumen at rear
1	Steady	6 h.	8	8,5
2	Power	2 h.	50	24
3	Flow	11 h.	9	2-7,5
4	Pulse	27 h.	0-4	0-6
5	Flash	8 h.	0-28	0-40
6	Eco	40 h.	0	0-6

Note: When the brake is used, the running time is reduced by approx. 20% with average use. The actual battery life can vary depending on temperature, environmental influences and usage behaviour.

9. Remote controls

a) Remote Control Indicator Light, fig. Info 4.

- **Pairing:** It is not necessary to pair the remote control with the helmet after purchase as they are already paired. To pair additional remote controls, switch on the helmet, press and hold the On/Off button and press and hold the L and R buttons on the remote control. The helmet and remote control flash and are paired. Up to four remote controls can be paired with one HYP-E helmet. Any number of HYP-E helmets can be paired with one remote control.
- **Mounting on the handlebar:** Elastic rubber rings are supplied for attaching the remote control to the handlebar. Select the rubber ring with the most suitable length so that the remote control is firmly and securely attached to the handlebar.
- **Charging:** The remote control is powered by an integrated rechargeable battery. If the battery is empty (LED continuously lit up red), it must be charged using the USB-C cable. The charging socket is located on the underside of the remote control. Depending on use, the remote control must be charged approximately every 2-4 months.
- **Activating:** Press the buttons (L: left, R: right) on the remote control to activate the indicator light. It is therefore important to ensure correct left-right assignment during installation. As long as the indicator light is switched on, a light flashes on the remote control and an acoustic signal sounds as a reminder.
- **Switching the acoustic signal on/off:** The acoustic signal of the indicator light can be switched off by holding the On/Off button for 5 seconds when the system is switched off until an acoustic signal sounds. Repeat the procedure to switch the acoustic signal back on.
- **Unpairing:** Press and hold the L and R buttons on the remote control until the LEDs light up orange, then press the left button twice and the right button twice. The LED lights up red to confirm that the remote control and helmet are unpaired.

ATTENTION: The direction indicator function of the helmet is a supplementary feature and does not replace legally required hand signals when turning. Make sure that you use the correct side when activating the indicator light. Be sure to switch off the indicator light after turning by pressing the button again. If the indicator light is not switched off, it will switch itself off automatically after 40 seconds. The use of direction indicator

lights may be regulated by law in different countries. Observe the laws of the respective country!

b) Remote Control Brake Light (OxiBrake), fig. Info 9.

- **Pairing:** Before using for the first time, the brake sensor must be paired with the helmet (HYP-E and HYP-E ACE variants). Switch on the helmet lighting. Press the On/Off button for at least 6 seconds until the rear light flashes orange. Then press the button on the brake sensor for at least 6 seconds until the status LED flashes red and green. The rear light of the helmet lights up orange for a few seconds and then switches off. The status LED of the brake sensor lights up red and green for a few seconds and then switches off. The helmet and brake sensor are now paired.
- **Mounting:** Slide the silicone sleeve of the Remote Control Brake Light (OxiBrake) over the brake lever on the handlebar. First adapt the Remote Control Brake Light (OxiBrake) to the shape of the brake lever by bending it between 0° and 45° and then slide the silicone sleeve of the Remote Control Brake Light (OxiBrake) over the brake lever on the handlebars **ATTENTION!** Do not bend the Remote Control Brake Light (OxiBrake) multiple times. Bending too often can damage the material.
- **Charging:** Fully charge the battery before starting up the brake sensor. The status LED flashes red during charging. When the status LED goes out, the battery is fully charged. To check the battery level during use, press the button on the Remote Control Brake Light (OxiBrake). The light lights up green when the battery is sufficiently charged – and red when the charge level is low. When the battery charge is low, the light also flashes red three times when the Remote Control Brake Light (OxiBrake) is no longer being used. Depending on use, the remote control must be charged approximately every 2-4 weeks.
- **Activating:** The brake sensor switches on automatically when you touch the sensor surface when operating the brake lever.
- **Unpairing:** Press the On/Off button on the Remote Control Brake Light (OxiBrake) for at least 6 seconds until it flashes red and green. Then press the button three times in quick succession within 4 seconds.

c) Unpairing all remote controls

All remote controls connected to the helmet can be unpaired. Switch on the helmet lighting. Press the on/off button for at least 6 seconds until the rear light flashes orange. Now press three times quickly within 6 seconds. The process is confirmed by rapid flashing.

ATTENTION: Before the start of every ride, make sure that the brake function of the brake lever works without faults as it did in the original delivery state. Check the correct position of the Remote Control Brake Light (OxiBrake) before the start of every ride.

10. Ear pads (fig. Info 8.)

The retrofittable ear pads must be fitted or removed only when the helmet is not in use. Make sure that the components are assembled correctly and securely to ensure that they function properly.

11. Proper maintenance and care

- Check the helmet at regular intervals for visible defects.
- Never modify, alter or misuse the helmet or remove original parts, as this reduces the protective effect of the helmet.
- Do not paint or stick anything on the helmet, as harmful substances can reduce its

stability and protective effect.

- The helmet must never be exposed to temperatures above 50°C (122°F), otherwise it may lose its protective properties. Do not store behind glass, e.g. in a car (burning glass effect), near heaters etc.
- If you suspect that the helmet has received a large impact, even if there is no visible damage, please purchase a new helmet.
- Depending on the frequency of use and the specific operational conditions, a bicycle helmet must be replaced 4 - 5 years after the first time it is used. In view of the unavoidable material fatigue, the helmet must, however, be replaced at most 8 years after its production date even if it displays no clear visible or technical defects
- The helmet shell, adjustment wheel and removable inner pads can be cleaned by hand (lukewarm water, soft cloths, solvent-free cleaner). This also applies to sun visors. Do not immerse the helmet and accessory components in water.
- The helmet lights are a supplementary feature and do not replace the legally required lighting equipment on bikes.
- Only use spare parts from ABUS.

12. Battery instructions

These products contain:

- Helmet HYP-E: 3.7 V lithium polymer battery (capacity 1600 mAh)
- Remote Control Indicator Light: 3.7 V lithium polymer battery (capacity 70 mAh)
- Remote Control Brake Light: 3.7 V lithium polymer battery (capacity 70 mAh)

Radio frequency: 2,4 GHz, transmission power 0dBm.

- Do not charge or use the product in environments where there is a risk of explosion, e.g. from flammable liquids, gases or dust. Never burn the product! The battery could explode in the fire. This would also release toxic substances.
- Only use a suitable standard micro USB C charging cable in conjunction with a suitable charger (5V DC power supply unit) for charging! Do not leave the product unattended while it is charging!
- Do not use or store the products in areas where the temperature could reach below -20°C or above +50°C. Do not expose the product to direct sunlight for long periods of time.

13. Replacement of battery and light using ABUS spare parts, fig. Info 7.

For safe use of the helmet, it must be in its original condition again after replacement.

The adjustment system must be fixed again and the helmet shell must be securely connected to the inside of the helmet at the intended points. If you have any questions, please contact your specialist dealer or ABUS customer service

Fig. 7.1: Undo and remove the screws with a Phillips screwdriver.

Fig. 7.2: Remove the shell from the back to the front, as it is hooked in at the front.

Fig. 7.3: Disconnect both plug connections by pulling them out and not turning them

Fig. 7.4: Move the adjustment system all the way down to access the hole for removing the lights. Pull the rail out of the guide, otherwise the hole cannot be reached.

Fig. 7.5: Use a blunt object, e.g. a pencil, to push the lights out through the existing holes at the front and rear. Do not use a sharp object as this can damage the lights

Fig. 7.6: The new light can be installed. Insert the lights into the device provided. The same applies to the battery.

Fig. 7.7: Reconnect both plug connections (press, do not twist!)

Fig. 7.8: The shell can be reattached from front to back.

Insert the shell into the device provided.

Fig. 7.9: Replace the screws using the Phillips screwdriver. Tighten them to 0.3 – 0.5 Nm.

14. Be careful when using magnets

ATTENTION: Magnets can damage credit cards or other cards with magnetic strips. Magnets can also have an adverse effect on pacemakers or other implanted devices. So ensure sufficient distance (approx. 20 cm) between the magnet and the implanted devices – Danger to life!



15. Disposal

This product contains valuable raw materials. At the end of its service life, dispose of the product in accordance with the applicable legal requirements. Electrical appliances, rechargeable batteries and batteries must not be disposed of with household waste. Disposal must be carried out in accordance with Directive 2012/19/EU on waste electrical and electronic equipment (WEEE), or Directive 2006/66/EC on batteries and accumulators and waste batteries and accumulators. Please contact the local authority responsible for disposal if you have any queries. You can obtain information on collection points for your old appliances, for example, from the local municipal or city administration, the local waste disposal companies, or your specialist dealer. Dispose of the packaging according to type. Separate the cardboard, foil and plastic elements for recycling.

16. Warranty

ABUS products are designed, manufactured and tested in accordance with applicable regulations with great care. The warranty exclusively covers faults that are caused by material or manufacturing defects. If a material or manufacturing defect can be proven, the product will be repaired or replaced at the discretion of the warrant. In such cases, the warranty ends with the termination of the original warranty period. Any further claims are expressly excluded.

ABUS assumes no liability for defects or damage that has been caused by external influences (e.g. transport, external forces), improper use, normal wear and tear or non-compliance with this operating and installation instructions document. If a warranty claim is asserted, the product must be returned with the original receipt with date of purchase and a brief written description of the fault.

Information regarding ICES certification for Canada

CAN ICES-003 (B)	Contains IC: 33614-HYPE
	Contains IC: 33614-RCIL
	Contains IC: 33615-0XB2 (only for BL.ACE)

This device contains licence-exempt transmitter(s)/receiver(s) that comply with Innovation, Science and Economic Development Canada's licence-exempt RSS(s). Operation is subject to the following two conditions:

1. This device may not cause interference.
2. This device must accept any interference, including interference that may cause undesired operation of the device.

Subject to technical alterations. No liability for mistakes and printing errors.

Félicitations! Vous venez d'acheter un casque vélo ABUS haut de gamme. Ce casque a été fabriqué selon un processus strict et est certifié selon les normes suivantes :

- Lisez et suivez ces consignes de sécurité. Leur non-respect peut conduire à un incendie et/ou des dommages matériels et corporels !
- Attention: Gardez le matériel d'emballage et les petites pièces hors de portée des enfants : Risque d'asphyxie !
- ABUS August Bremicker Söhne KG déclare par la présente que ce casque est un équipement de protection individuelle (EPI) de catégorie II et qu'il est conforme au règlement UE 2016/425.
- ABUS August Bremicker Söhne KG déclare par la présente que le système radio de type HYP-E, Remote Control Indicator Light et Remote Control Brake Light (OxiBrake) est conforme aux directives 2014/53/UE et 2011/65/UE. Le texte intégral de la déclaration de conformité de l'UE est disponible à l'adresse Internet suivante : docs.abus.com
- EN 1078:2012+A1:2012 : Norme européenne pour cyclistes et pour utilisateurs de planches à roulettes et de patins à roulettes.
- Ce casque a été certifié par **KIWA Nederland B.V.**, Wilmersdorf 50, 7327 AC Apeldoorn, The Netherlands, NB 0063.

Attention: Veuillez noter qu'aucun casque n'est indestructible et qu'il n'offre pas toujours une protection contre les blessures.

Pour une protection aussi efficace que possible, veuillez respecter les instructions suivantes :

1. Utilisation

Ce casque est recommandé comme équipement de protection pour les activités suivantes (schéma A).

Il ne convient pas aux activités suivantes (schéma B).

Attention: Veuillez noter que les enfants doivent enlever leur casque avant d'entrer dans une aire de jeux. Il convient que les enfants n'utilisent pas ce casque alors qu'ils grimpent ou s'adonnent à des activités induisant un risque de pendaison au cas où ils resteraient accrochés par leur casque.

2. Position optimale

- Le casque ne doit pas être trop enfoncé sur le front afin de ne pas gêner la vue.
 - Le front doit être protégé. C'est pourquoi le casque ne doit pas être trop enfoncé sur l'arrière de la tête.
 - Le casque est correctement ajusté lorsqu'il est placé à l'horizontale sur la tête.
- Pour que votre casque puisse jouer un rôle de protection, il faut qu'il soit correctement ajusté. Essayez donc différentes tailles et choisissez celle qui permet au casque de tenir fermement et confortablement sur la tête (schéma C).

3. Réglage de la molette

La majorité des casques ABUS sont disponibles en 2 tailles. Régler le casque à la taille de la tête de l'utilisateur peut se faire, en fonction du modèle, à l'aide des systèmes suivants très faciles d'utilisation.

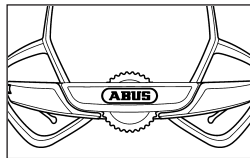

4. Réglage des sangles (schémas Info 1.)





Quand vous mettez le casque pour la première fois, veuillez régler les sangles de sorte qu'elles soient tendues, ne recouvrent pas les oreilles et se rejoignent confortablement sous les oreilles. Les sangles et la boucle doivent être réglées pour serrer fermement sans gêner. Les sangles de réglage faciles à utiliser sur les deux côtés et équipées d'une fixation optionnelle vous aideront à ajuster au mieux votre casque. Après l'ajustement des lanières mais avant la première utilisation, cette fixation doit être sécurisée par un « clic » audible pour éviter tout dérèglement accidentel. Assurez-vous que la boucle de mentonnière (qui doit être fermée avant chaque utilisation), ne repose pas sur la mâchoire. Après le réglage, les sangles qui dépassent peuvent être sécurisées grâce aux passants prévus à cet effet. Si les sangles sont trop longues, découpez-les à la longueur voulue et soudez les extrémités avec la flamme d'une allumette pour éviter l'effilochage.

5. Allumage et extinction de l'éclairage du casque (schémas Info 2.)

Pour l'allumer, appuyer une fois brièvement sur le bouton marche/arrêt situé à l'arrière du casque.

Pour éteindre le casque, maintenir le bouton marche/arrêt enfoncé pendant 2 secondes jusqu'à ce que l'animation d'extinction déclenche l'extinction du casque. Le Remote Control Brake Light et le Remote Control Indicator Light sont automatiquement opérationnels dès que le casque a été allumé. Il n'est donc pas nécessaire de les allumer/éteindre séparément.

6. Visière (schémas Info 6.)

	Catégorie de filtre	Description	Utilisation	icône
ISO 12312-3:2022	0	Lunettes de soleil légèrement teintées	Réduction très limitée de l'éblouissement Protection UV limitée	 IEC 60417-5955
	1		Protection limitée contre l'éblouissement Protection UV modérée	 ISO 7000-2948
	2		Bonne protection contre l'éblouissement	 ISO 7000-2949
	3	Lunettes de soleil pour usage général	Bonne protection UV Haute protection contre l'éblouissement Bonne protection UV	 ISO 7000-2950

Veuillez nettoyer les verres avec de l'eau savonneuse tiède. Séchez-les avec un chiffon doux. **Attention : les verres rayés ne protègent pas correctement contre les rayons du soleil !** Produit non adapté pour regarder directement le soleil. Produit non adapté pour protection contre les lumières artificielles, par ex. solarium. Le filtre présente une transmission lumineuse inférieure à 75 % et supérieure à 8 %. Ne convient pas pour la conduite au crépuscule ou la nuit.

7. Chargement

Ouvrez le couvercle de l'accès au chargeur à l'arrière du casque et insérez le câble USB-C dans l'accès au chargeur. Pendant la charge, le niveau de charge est indiqué par la zone centrale du feu arrière. Dès que la batterie est complètement chargée, la lumière s'éteint.

Une charge complète du casque dure généralement 4 heures maximum, en fonction du chargeur utilisé. Veuillez ne pas utiliser le casque pendant le chargement.

8. Modes et durées

N°	Mode	Durée	Lumen à l'avant	Lumen à l'arrière
1	Steady	6 h.	8	8,5
2	Power	2 h.	50	24
3	Flow	11 h.	9	2-7,5
4	Pulse	27 h.	0-4	0-6
5	Flash	8 h.	0-28	0-40
6	Éco	40 h.	0	0-6

Remarque : en cas d'utilisation du frein, la durée de fonctionnement diminue d'environ 20 % pour une utilisation moyenne. L'autonomie réelle de la batterie peut varier en fonction de la température, des conditions environnementales et du comportement d'utilisation

9. Télécommandes

a) Remote Control Indicator Light (Clignotant) schémas Info 4.

- **Couplage** : Il n'est pas nécessaire de coupler la télécommande avec le casque après l'achat, car elle est déjà couplée. Pour coupler des télécommandes supplémentaires, allumez le casque, maintenez le bouton marche/arrêt enfoncé, maintenez les boutons L et R de la télécommande enfoncés. Le casque et la télécommande clignotent et sont couplés. Un casque HYP-E permet de coupler jusqu'à quatre télécommandes. Il est possible de coupler autant de casques HYP-E que l'on veut avec une seule télécommande.
- **Fixation sur le guidon** : Des anneaux élastiques en caoutchouc sont fournis pour fixer la télécommande au guidon. Choisissez les anneaux en caoutchouc de la longueur la plus appropriée pour que la télécommande soit fermement et sûrement fixée au guidon.
- **Chargement** : La télécommande est alimentée par une batterie intégrée. Si la batterie est vide (LED rouge allumée en permanence), elle doit être rechargée au moyen d'un câble USB-C. La prise de charge se trouve sur la partie inférieure de la télécommande. Selon l'utilisation, la télécommande doit être rechargée tous les 2 à 4 mois environ.
- **Activation** : En actionnant les touches (L : gauche, R : droite) de la télécommande, vous activez le clignotant pour indiquer le sens de la marche. Veillez donc à une affectation gauche-droite correcte pendant le montage. Tant que le clignotant est activé, une lumière clignote sur la télécommande et un signal sonore retentit en guise de rappel.
- **Activation/désactivation du signal sonore** : Le signal sonore du clignotant peut être désactivé si, à l'état désactivé, vous maintenez le bouton marche/arrêt enfoncé pendant 5 secondes jusqu'à ce qu'un signal sonore retentisse. Pour réactiver le signal sonore, répétez la procédure.
- **Découplage** : Maintenir les touches L et R de la télécommande enfoncées jusqu'à ce que les LED s'allument en orange, puis appuyer deux fois sur la touche gauche et deux fois sur la touche droite. La LED s'allume en rouge pour confirmer que la télécommande et le casque sont bien découplés.

ATTENTION : La fonction de clignotement du casque est un complément et ne remplace pas les signes de la main prescrits lorsque l'on tourne. Lorsque vous déclenchez le clignotant, veillez à utiliser le bon côté. Éteignez impérativement le clignotant après

avoir tourné en appuyant à nouveau sur le bouton. S'il n'est pas éteint, le clignotant s'éteint automatiquement au bout de 40 secondes. L'utilisation des feux clignotants peut être réglementée par la loi dans différents pays. Respectez les lois du pays concerné !

b) Remote Control Brake Light (OxiBrake; Feu de stop) schémas Info 9.

- **Couplage** : Avant la première utilisation, le capteur de freinage doit être couplé au casque (variantes HYP-E et HYP-E ACE). Allumez l'éclairage du casque. Appuyez sur le bouton marche/arrêt pendant au moins 6 secondes, jusqu'à ce que le feu arrière clignote en orange. Appuyez ensuite sur le bouton du capteur de freinage pendant au moins 6 secondes, jusqu'à ce que la LED d'état clignote en rouge et en vert. Le feu arrière du casque s'allume en orange pendant quelques secondes et s'éteint. La LED d'état du capteur de freinage s'allume en rouge et en vert pendant quelques secondes, puis s'éteint. Le casque et le capteur de freinage sont couplés.
- **Fixation** : Faites glisser le manchon en silicone du Remote Control Brake Light (OxiBrake) sur le levier de frein du guidon. Adaptez d'abord la Remote Control Brake Light (OxiBrake) à la forme du levier de frein en la pliant entre 0° et 45°, puis faites glisser le manchon en silicone de la Remote Control Brake Light (OxiBrake) sur le levier de frein au guidon. ATTENTION ! Ne pliez pas plusieurs fois le Remote Control Brake Light (OxiBrake). Un pliage trop fréquent peut entraîner une détérioration du matériau.
- **Chargement** : Avant la mise en service du capteur de freinage, chargez complètement la batterie. Pendant le chargement, la LED d'état clignote en rouge. Lorsque la LED d'état s'éteint, la batterie est complètement chargée. Pour vérifier le niveau de la batterie en cours d'utilisation, appuyez sur le bouton du Remote Control Brake Light (OxiBrake). Le voyant s'allume en vert lorsque la batterie est suffisamment chargée - et en rouge lorsque le niveau de charge est faible. Lorsque le niveau de charge est faible, le voyant clignote également trois fois en rouge si le Remote Control Brake Light (OxiBrake) n'est plus utilisé. Selon l'utilisation, la télécommande doit être rechargée toutes les 2 à 4 semaines environ.
- **Activation** : Le capteur de freinage s'active automatiquement si vous touchez la surface du capteur en actionnant le levier de frein.
- **Découplage** : Appuyez sur le bouton marche/arrêt du Remote Control Brake Light (OxiBrake) pendant au moins 6 secondes, jusqu'à ce qu'il clignote en rouge et vert. Ensuite, dans les 4 secondes, appuyez rapidement sur le bouton trois fois de suite.

c) Découplage de toutes les télécommandes

Toutes les télécommandes associées au casque peuvent être découplées. Allumez l'éclairage du casque. Appuyez sur le bouton marche/arrêt pendant au moins 6 secondes, jusqu'à ce que le feu arrière clignote en orange. Appuyez maintenant trois fois rapidement en l'espace de 6 secondes. L'opération est confirmée par un clignotement rapide.

ATTENTION : Avant de commencer à rouler, assurez-vous que la fonction de freinage du levier de frein fonctionne parfaitement comme à l'état de livraison initial. Avant chaque départ, vérifiez la position correcte du Remote Control Brake Light (OxiBrake).

10. Cache-oreilles (schémas Info 8.)

Les cache-oreilles pouvant être montés ultérieurement ne doivent être mis en place ou retirés que lorsque le casque n'est pas utilisé. Veillez à ce que les composants soient assemblés correctement et en toute sécurité afin de garantir un fonctionnement parfait.

11. Utilisation et entretien corrects

- Inspectez le casque à intervalles réguliers pour détecter les défauts visibles.
- Ne modifiez jamais le casque, ne le transformez pas, ne le détournez pas de sa fonction première ou ne retirez pas les pièces d'origine, car cela réduit l'effet protecteur du casque.
- Ne peignez pas et ne collez pas d'autocollants sur le casque, car des substances nocives peuvent réduire la stabilité et l'effet protecteur.
- Le casque ne doit en aucun cas être exposé à des températures supérieures à 50 °C (122 °F), car il pourrait perdre ses propriétés protectrices.
- Ne pas le poser derrière une vitre comme par ex. dans une voiture (effet loupe), ni à proximité d'une source de chaleur (radiateurs etc.).
- Il convient de mettre au rebut et détruire un casque ayant subi un choc sévère ou suspecté d'avoir subi un choc sévère, même s'il n'y a aucun dégât visible. Veuillez alors vous procurer un nouveau casque.
- Selon le degré d'utilisation et les conditions d'utilisation concrètes, il faut remplacer un casque de vélo tous les 4 à 5 ans après la première utilisation. Compte tenu de la fatigue inévitable du matériau, il faut remplacer le casque au plus tard 8 ans après la date de production, même s'il ne présente aucun défaut visuel ou technique apparent
- La coque du casque, la bague de réglage et les rembourrages intérieurs amovibles peuvent être nettoyés à la main (eau tiède, chiffons doux, produit de nettoyage sans solvant). Cela concerne également la visière pare-soleil. N'immergez pas le casque ni les accessoires dans l'eau. Les éclairages de casque sont un complément et ne remplacent pas le dispositif d'éclairage obligatoire sur les vélos.
- Utilisez exclusivement des pièces de rechange d'ABUS.

12. Remarques concernant les piles

Ces produits contiennent :

- Casque HYP-E : batterie rechargeable au lithium polymère de 3,7 V (capacité de 1600 mAh)
 - Remote Control Indicator Light : batterie rechargeable au lithium polymère 3,7 V (cap. 70 mAh)
 - Remote Control Brake Light : batterie au lithium polymère 3,7 V (capacité 70 mAh)
- Fréquence radio 2,4 GHz, puissance d'émission 0dBm.
- Ne chargez pas et n'utilisez pas le produit dans des environnements où il existe un risque d'explosion, par exemple à cause de liquides, de gaz ou de poussières inflammables. Ne jamais brûler le produit ! La batterie peut exploser dans le feu. Cela dégage en outre des substances toxiques.
 - Utilisez uniquement un câble de recharge micro-USB-C standard approprié avec un chargeur approprié (bloc d'alimentation 5 V CC) ! Ne laissez pas le produit sans surveillance pendant la recharge !
 - Ne stockez et n'utilisez pas le produit dans des endroits où la température peut être inférieure à -20°C ou supérieure à +50°C. N'exposez pas le produit au rayonnement direct du soleil pour une période prolongée !

13. Remplacement de la batterie et de l'éclairage en utilisant des pièces de rechange ABUS, schémas Info 7.

Pour une utilisation sûre du casque, celui-ci doit être remis dans son état d'origine après le remplacement. Le système de réglage doit être à nouveau fixé et la coque du casque doit être solidement reliée à l'intérieur du casque aux endroits prévus. Si vous avez des questions, veuillez vous adresser à votre revendeur spécialisé ou au service clientèle ABUS.

Sch. 7.1 : Desserrez et retirez les vis à l'aide d'un tournevis cruciforme.

Sch. 7.2 : Retirez la coque de l'arrière vers l'avant, car elle est accrochée à l'avant.

Sch. 7.3 : Débranchez les deux connecteurs en les retirant sans les tourner

Sch. 7.4 : Déplacez le système de réglage tout en bas pour accéder au trou permettant d'enlever les lumières. Retirez le rail du guide, sinon le trou ne sera pas accessible.

Sch. 7.5 : À l'aide d'un objet émoussé, par exemple un stylo, faites sortir les lumières par les trous existants à l'avant et à l'arrière. N'utilisez pas d'objet pointu, car cela pourrait endommager les lumières

Sch. 7.6 : La nouvelle lumière peut être installée. Insérez les lumières dans le dispositif prévu à cet effet. Il en va de même pour la batterie.

Sch. 7.7 : Réunissez à nouveau les deux connecteurs (appuyez, ne tournez pas !)

Sch. 7.8 : La coque peut être réappliquée de l'avant vers l'arrière.

Insérez la coque dans le dispositif prévu à cet effet.

Sch. 7.9 : Remettez les vis en place à l'aide du tournevis cruciforme. Serrez-les à 0,3 - 0,5 Nm

14. Attention lors du manie ment de l'aimant

ATTENTION : L'aimant peut endommager les cartes de crédit ou d'autres cartes à bande magnétique. L'aimant peut également avoir un effet néfaste sur les stimulateurs cardiaques ou autres dispositifs implantés. Veillez donc à respecter une distance de sécurité suffisante (env. 20 cm) entre l'aimant et les dispositifs implantés – Danger de mort !



15. Mise au rebut : Ce produit contient des matières premières précieuses. À la fin de sa durée de vie, éliminez le produit conformément aux exigences légales applicables. Les appareils électriques, les piles rechargeables et les batteries ne doivent pas être éliminés avec les déchets ménagers. L'élimination doit être effectuée conformément à la directive 2012/19/UE relative aux déchets d'équipements électriques et électroniques (DEEE), ou à la directive 2006/66/CE relative aux piles et accumulateurs et aux déchets de piles et d'accumulateurs. Pour toute question, veuillez contacter l'autorité locale responsable de la mise au rebut. Vous pouvez obtenir des informations sur les points de collecte de vos anciens appareils, par exemple auprès de l'administration communale ou municipale, des entreprises locales de collecte des déchets ou de votre revendeur spécialisé. Éliminez les emballages séparément selon leur nature. Éliminez le carton-pâte et le carton avec le papier recyclé, les films et les pièces en plastique avec les matières recyclables.

16. Garantie : Les produits ABUS sont conçus, fabriqués et testés avec beaucoup de soin et selon la réglementation applicable. La garantie couvre uniquement les vices résultant de défauts matériels ou de fabrication présents au moment de la vente. En présence d'un défaut matériel ou de fabrication prouvé, le produit est réparé ou remplacé au gré du donneur de garantie. La garantie se termine, dans de tels cas, à expiration de la durée d'origine de la garantie. Toute revendication au-delà de cette date est explicitement exclue. ABUS décline toute responsabilité pour des vices et dommages résultant des influences extérieures (p.ex. avaries de transport, emploi de la force), d'une utilisation incorrecte, de l'usure normale ou du non-respect de cette notice d'utilisation. En cas d'une demande dans le cadre de la garantie, l'article réclamé doit être accompagné du justificatif mentionnant la date d'achat et d'une description du défaut.

Informations concernant la certification NMB pour le Canada

CAN NMB-003 (B)

Contient IC : 33614-HYPE

Contient IC : 33614-RCIL

Contient IC : 33615-0XB2 (seulement BL.ACE)

L'émetteur/récepteur exempt de licence contenu dans le présent appareil est conforme aux CNR d'Innovation, Sciences et Développement économique Canada applicables aux appareils radio exempts de licence. L'exploitation est autorisée aux deux conditions suivantes :

1. L'appareil ne doit pas produire de brouillage ;
2. L'appareil doit accepter tout brouillage radioélectrique subi, même si le brouillage est susceptible d'en compromettre le fonctionnement.

Nous nous réservons le droit de toutes modifications techniques. Nous n'assumons aucune responsabilité pour des erreurs ou défauts d'impression éventuels.

Gefeliciteerd met de aankoop van uw hoogwaardige ABUS-fietshelm. Deze helm is vervaardigd volgens strenge richtlijnen en gecertificeerd volgens de volgende bepalingen:

- Lees deze veiligheidsinstructies en volg ze op. Het niet opvolgen van deze instructie kan tot brand en/of letsel en materiële schade leiden!
- Let op: Houd verpakkingsmateriaal en kleine onderdelen uit de buurt van kinderen: Verstikkingsgevaar!
- ABUS August Bremicker Söhne KG verklaart hierbij dat deze helm een persoonlijk beschermingsmiddel (PBM) van de categorie II is en voldoet aan de Eu-verordening 2016/425.
- ABUS August Bremicker Söhne KG verklaart hierbij dat het radiosysteem type HYP-E, Remote Control Indicator Light en Remote Control Brake Light (OxiBrake) voldoet aan de richtlijnen 2014/53/EU en 2011/65/EU. De volledige tekst van de EU-conformiteitsverklaring is beschikbaar op het volgende internetadres: docs.abus.com
- EN 1078:2012+A1:2012 – Helmen voor fietsers en voor gebruikers van skateboards en rolschaatsen.
- Deze helm is gecertificeerd door **KIWA Nederland B.V.**, Wilmersdorf 50, 7327 AC Apeldoorn, The Netherlands, NB 0063.

Let op! Zelfs de beste helm is niet onverwoestbaar en biedt nooit volledige bescherming tegen alle hoofdletsels.

Voor de best mogelijke bescherming dienen de onderstaande instructies in acht te worden genomen.

1. Gebruik

Deze helm is aanbevolen als bescherming bij de activiteiten die in Afb. A zijn weergegeven. Hij is niet geschikt voor de activiteiten die in Afb. B zijn afgebeeld.

Let op! Kinderen moeten hun helm afnemen voordat ze een speelplaats betreden. Deze helm mag niet door kinderen worden gebruikt bij het klimmen of in situaties waarin het kind zich zou kunnen verhangen of wurgen als het met de helm komt vast te zitten.

2. Optimale pasvorm

- De helm mag niet te ver over het voorhoofd worden getrokken zodat het zicht niet wordt belemmerd.
- Het voorhoofd moet beschermd zijn. De helm mag daarom niet te ver over het achterhoofd worden geschoven.
- De helm is correct geplaatst en ingesteld als hij horizontaal op het hoofd zit. Een helm kan alleen zijn beschermende functie vervullen als hij past en goed zit. Probeer daarom verschillende maten uit en kies de maat die stevig en comfortabel op uw hoofd zit (afb. C).

3. Afstellen van de binnenring

De meeste ABUS-helmen zijn verkrijgbaar in twee maten. De helm kan, naargelang het type, met de volgende gebruiksvriendelijke verstelsystemen aan elke hoofdvorm worden aangepast.

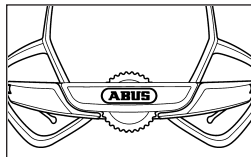

4. Afstellen van de riemen (Afbeeldingen Info 1)

Wanneer u de helm voor de eerste keer draagt, dient u de riemen zo af te stellen, dat deze strak en comfortabel onder uw oren samenkomen. De gemakkelijk te verstellen driehoekige klemmen met optionele sluiting (fig. 1) helpen u hierbij. Vóór gebruik dient de kindveilige sluiting met een duidelijk hoorbare klik te worden vastgezet, om te voorkomen dat de helm ongewild kan verschuiven. Controleer voor elke tocht of de kinband gesloten is en niet op uw kaakbeen ligt. Na het afstellen kunnen de overlappende riemen met de klem worden vastgezet. Indien de riemen te lang zijn, kunt u deze tot de gewenste lengte afsnijden en de uiteinden met een brandende lucifer verzegelen, om uitrafelen te voorkomen.

5. De helmverlichting in- en uitschakelen (Afbeeldingen Info 2.)

Om in te schakelen drukt u een keer kort op de aan/uit-knop aan de achterzijde van de helm.

Om uit te schakelen houdt u de aan/uit-knop 2 seconden ingedrukt tot de uitschakelaniematie de helm uitschakelt.

Het remlicht met afstandsbediening en het indicatielampje ervan zijn automatisch operationeel zodra de helm wordt ingeschakeld. Dit betekent dat er geen aparte in- en uitschakeling nodig is.

6. Vizier (Afbeeldingen Info 6.)

	Filtercategorie	Beschrijving	Gebruik	Symbol
ISO 12312-3:2022	0	Licht getinte zonnebrillen	Zeer beperkte reductie van zonlichtschittering Beperkte UV-bescherming	IEC 60417-5955
	1		Beperkte bescherming tegen zonlichtschittering Gemiddelde UV-bescherming	ISO 7000-2948
	2	Zonnebrillen voor algemeen doeleinden	Goede bescherming tegen zonlichtschittering Goede UV-bescherming	ISO 7000-2949
	3		Sterke bescherming tegen zonlichtschittering Goede UV-bescherming	ISO 7000-2950

Reinig het glas met mild zeepsoep. Gebruik voor het drogen een zachte doek.

Let op! Gekraste glazen bieden geen voldoende bescherming tegen de zon!

Niet geschikt om direct naar de zon te kijken. Niet geschikt als bescherming tegen kunstmatige lichtbronnen, bijv. zonnebanken. Het filter heeft een lichtdoorlatendheid van minder dan 75% en meer dan 8%. Niet geschikt voor rijden in de schemering of nacht.

7. Opladen

Open de afdekking van de laadtoegang aan de achterzijde van de helm en sluit de USB-C-kabel aan op de oplaadtoegang. Tijdens het opladen wordt de laadstatus aangegeven door het middelste gedeelte van het achterlicht. Zodra de accu volledig opgeladen is, gaat het lampje uit. Een volledige oplading van de helm duurt in de regel maximaal 4 uur, afhankelijk van de gebruikte oplader. Gebruik de helm niet tijdens het opladen.

8. Modi incl. looptijden

Nr.	Modus	Looptijd	Lumen voorzijde	Lumen achterzijde
1	Steady	6 uur	8	8,5
2	Power	2 uur	50	24
3	Flow	11 uur	9	2-7,5
4	Pulse	27 uur	0-4	0-6
5	Flash	8 uur	0-28	0-40
6	Eco	40 uur	0	0-6

Opmerking: bij gebruik van de rem wordt de looptijd ongeveer 20% korter bij middelzwaar gebruik. De werkelijke levensduur van de batterij kan variëren afhankelijk van temperatuur, omgevingsinvloeden en gebruikersgedrag.

9. Afstandsbedieningen

a) Remote Control Indicator Light (Knipperen) Afbeeldingen Info 4.

- **Koppeling:** Het is niet nodig om na aankoop de afstandsbediening met de helm te koppelen, omdat ze al gekoppeld zijn. Om extra afstandsbedieningen te koppelen, schakelt u de helm in, houdt u de aan/uit-knop ingedrukt en houdt u de L- en R-knoppen op de afstandsbediening ingedrukt. De helm en afstandsbediening knipperen en zijn gekoppeld. Er kunnen maximaal vier afstandsbedieningen worden gekoppeld aan één HYP-E-helm. Er kan een willekeurig aantal HYP-E-helmen gekoppeld worden aan één afstandsbediening.
- **Bevestiging aan het stuur:** Er worden elastische rubberen ringen meegeleverd om de afstandsbediening aan het stuur te bevestigen. Selecteer de rubberen ringen met de meest geschikte lengte zodat de afstandsbediening stevig aan het stuur vastzit.
- **Opladen:** De afstandsbediening wordt gevoed door een geïntegreerde accu. Als de accu leeg is (permanent rode LED), moet deze worden opgeladen met een USB-C-kabel. De laadaansluiting bevindt zich aan de onderzijde van de afstandsbediening. Afhankelijk van het gebruik moet de afstandsbediening ongeveer eens per 2-4 maanden worden opgeladen.
- **Activeren:** Druk op de knoppen (L: links, R: rechts) op de afstandsbediening om het knipperlicht (de richtingaanwijzer) te activeren. Zorg daarom voor een correcte links-rechts-toewijzing tijdens de montage. Zolang het knipperlicht ingeschakeld is, knippert er een lampje op de afstandsbediening en klinkt er een signaaltoon als herinnering.
- **De signaaltoon in-/uitschakelen:** De signaaltoon van het knipperlicht kan worden uitgeschakeld door in de uitgeschakelde toestand de aan/uit-knop 5 seconden ingedrukt te houden tot er een signaaltoon klinkt. Herhaal de procedure om de signaaltoon weer in te schakelen.
- **Ontkoppeling:** Houd de knoppen L en R op de afstandsbediening ingedrukt tot de LED's oranje oplichten en druk dan twee keer op de knop links en twee keer op de knop rechts. De LED brandt rood om te bevestigen dat de afstandsbediening en de helm ontkoppeld zijn.

LET OP: De knipperfunctie van de helm is een aanvulling en vervangt niet de voorgescreven handsignalen bij het nemen van een bocht. Let erop dat u de juiste richting

kiest, wanneer u de richtingaanwijzer activeert. Denk eraan dat u het knipperlicht (richtingaanwijzer) na het nemen van de bocht uitschakelt door nogmaals op de knop te drukken. Als het knipperlicht (richtingaanwijzer) niet wordt uitgeschakeld, schakelt deze na 40 seconden automatisch uit. Het gebruik van knipperlichten kan in verschillen- de landen wettelijk geregeld zijn. Houd u aan de wetten van het land in kwestie!

b) Remote Control Brake Light (OxiBrake; Remlicht) Afbeeldingen Info 9.

- **Koppeling:** Voordat u de remsensor voor het eerst gebruikt, moet deze gekoppeld worden aan de helm (HYP-E- en HYP-E ACE-varianten). Schakel de helmverlichting in. Druk minstens 6 seconden op de aan/uit-knop tot het achterlicht oranje knippert. Druk vervolgens minstens 6 seconden op de knop op de remsensor totdat de status-LED rood en groen knippert. Het achterlicht van de helm brandt een paar seconden oranje en schakelt dan uit. De status-LED van de remsensor brandt een paar seconden rood en groen en schakelt dan uit. Helm en remsensor zijn gekoppeld.
- **Bevestiging:** Schuif de siliconenmanchet van het remlicht met afstandsbediening (Oxi-Brake) over de remhendel op het stuur. Pas eerst het Remote Control Brake Light (OxiBrake) aan de vorm van de remhendel aan door deze tussen 0° en 45° te buigen en schuif vervolgens de siliconenmanchet van het Remote Control Brake Light (OxiBrake) over de remhendel aan het stuur. **LET OP!** Buig het remlicht met afstandsbediening (OxiBrake) niet meer dan één keer. Te vaak buigen kan het materiaal beschadigen.
- **Opladen:** Laad de accu volledig op voordat u de remsensor in gebruik neemt. De status-LED knippert rood tijdens het opladen. Als de status-LED uitgaat, is de accu volledig opgeladen. Om het accuniveau tijdens het gebruik te controleren, drukt u op de knop op de remlichtafstandsbediening (OxiBrake). Het lampje brandt groen als de accu voldoende opgeladen is - en rood als het laadniveau laag is. Wanneer de accu bijna leeg is, knippert het lampje ook drie keer rood wanneer het remlicht met afstandsbediening (OxiBrake) niet meer wordt gebruikt. Afhankelijk van het gebruik moet de afstandsbediening ongeveer eens per 2-4 weken worden opgeladen.
- **Activeren:** De remsensor wordt automatisch ingeschakeld, wanneer u het sensoroppervlak aanraakt bij het bedienen van de remhendel.
- **Ontkoppeling:** Druk minstens 6 seconden op de aan/uit-knop van het remlicht met afstandsbediening (OxiBrake) tot het lampje rood en groen knippert. Druk vervolgens binnen 4 seconden drie keer snel achter elkaar op de knop.

c) Ontkoppel alle afstandsbedieningen

Alle met de helm verbonden afstandsbedieningen kunnen worden ontkoppeld. Schakel de helmverlichting in. Druk minstens 6 seconden op de aan/uit-knop totdat het achterlicht oranje knippert. Druk nu binnen 6 seconden drie keer snel op de knop. Het proces wordt bevestigd door een snel knipperen.

LET OP: Controleer voor elke rit of de remfunctie van de remhendel perfect werkt zoals bij de oorspronkelijke toestand bij levering. Controleer voor elke rit de correcte positie van het remlicht met afstandsbediening (OxiBrake).

10. Oorbeschermers (Afbeeldingen Info 8.)

De achteraf te monteren oorbeschermers mogen alleen worden aangebracht of verwijderd terwijl de helm niet in gebruik is. Zorg ervoor dat de componenten correct en stevig in elkaar worden gezet om een goede werking te garanderen.

11. Onderhoud en verzorging

- Controleer de helm met regelmatige tussenpozen op zichtbare defecten.
 - Verander niets aan de helm, wijzig of misbruik hem niet en verwijder nooit originele onderdelen, omdat dit het beschermende effect van de helm vermindert.
 - Verf of plak niets op de helm, want schadelijke stoffen kunnen de stabiliteit en beschermende werking verminderen.
 - De helm mag nooit worden blootgesteld aan temperaturen boven 50°C (122°F), anders kan hij zijn beschermende eigenschappen verliezen.
 - Na een hevige schok moet de helm in ieder geval worden vervangen, ook indien hij niet zichtbaar beschadigd is.
 - Deze helm heeft een beperkte levensduur en dient te worden vervangen zodra hij tekenen van slijtage vertoont.
 - Afhankelijk van de gebruiksfrequentie en de concrete gebruiksomstandigheden moet een fietshelm 4 - 5 jaar na het eerste gebruik worden vervangen.
- Vanwege de onvermijdelijke vermoeiing van het materiaal moet de helm in ieder geval uiterlijk 8 jaar na de productiedatum worden vervangen, ook wanneer hij geen zichtbare of technische gebreken vertoont.
- De helmschaal, draaiknop en uitneembare binnenvoering kunnen met de hand worden gereinigd (lauw water, zachte doeken, schoonmaakmiddel zonder oplosmiddelen). Dit geldt ook voor zonnedoeken. Dompel de helm en accessoires niet onder in water.
 - De helmverlichting is een aanvulling en vervangt niet de voorgeschreven verlichting op fietsen.
 - Gebruik alleen reserve-onderdelen van ABUS.

12. Batterij-instructies

- Deze producten bevatten:
 - Helm HYP-E: 3,7 V lithium-polymeer-accu (capaciteit 1600 mAh)
 - Remote Control Indicator Light: 3,7 V lithium-polymeer-accu (capaciteit 70 mAh)
 - Remote Control Brake Light: 3,7 V lithium-polymeer-accu (capaciteit 70 mAh)
- Radiofrequentie 2,4 GHz, zendvermogen 0dBm.
- Laad het product niet op en gebruik het niet in omgevingen met explosiegevaar, bijv. ontvlambare vloeistoffen, gassen of stof. Verbrand het product nooit! De accu kan in vuur exploderen. Bovendien ontstaan daardoor giftige stoffen.
 - Gebruik voor het opladen uitsluitend een geschikte standaard Micro-USB-C oplaadkabel in combinatie met een geschikte lader (voeding 5V DC)!
 - Laat het product tijdens het opladen niet onbeheerd achter!
 - Bewaar en gebruik het product niet in omgevingen waarin temperaturen lager dan -20°C of hoger dan +50°C kunnen heersen. Stel het product niet gedurende langere tijd bloot aan zonnestralen!

13. Vervanging van accu en lamp met behulp van ABUS-reserveonderdelen, Afbeeldingen Info 7.

Voor een veilig gebruik van de helm moet deze zich na vervanging weer in de originele staat bevinden. Het verstelsysteem moet opnieuw worden bevestigd en de helmschaal moet op de daarvoor bestemde punten stevig met de binnenkant van de helm verbonden zijn. Neem bij vragen telefonisch contact op met uw vakhandelaar of de klantenservice van ABUS.

Afb. 7.1: Draai de schroeven los en verwijder ze met een kruiskopschroevendraaier.

Afb. 7.2: Verwijder de schaal van achteren naar voren, omdat deze aan de voorkant is ingehaakt.

Afb. 7.3: Maak beide insteekverbindingen los door ze uit te trekken zonder ze te draaien

Afb. 7.4: Beweeg het verstelsysteem helemaal naar beneden om toegang te krijgen tot het gat voor verwijdering van de lampjes. Trek de rail uit de geleider, anders kan het gat niet worden bereikt.

Afb. 7.5: Gebruik een stomp voorwerp, bijvoorbeeld een stift, om de lampjes door de bestaande gaten aan de voor- en achterkant naar buiten te duwen. Gebruik geen scherp voorwerp, want dit kan de lampjes beschadigen

Afb. 7.6: Het nieuwe lampje kan worden ingebouwd. Steek de lampjes in de daarvoor bestemde inrichting. Hetzelfde geldt voor de accu.

Afb. 7.7: Verbind de beide insteekverbindingen weer (samendrukken, niet draaien!)

Afb. 7.8: De schaal kan weer worden aangebracht van voor naar achter.

Steek de schaal in de daarvoor bestemde inrichting.

Afb. 7.9: Draai de schroeven weer aan met de kruiskopschroevendraaier. Draai ze vast met 0,3 - 0,5 Nm.

14. Voorzichtig bij het gebruik van de magneet

OPGELET: magneten kunnen creditcards of andere kaarten met magneetstrips beschadigen. Magnetten kunnen ook een negatief effect hebben op pacemakers of andere geïmplanteerde apparaten. Zorg dus voor voldoende afstand (ca. 20 cm) tussen de magneet en de geïmplanteerde apparaten - levensgevaarlijk!



15. Afvoer

Dit product bevat waardevolle grondstoffen. Voer het product aan het einde van de levensduur af volgens de geldende wettelijke bepalingen.

Elektrische apparaten, oplaadbare accu's en batterijen mogen niet met het huisvuil worden weggegooid. Afvoer en verdere verwerking moet gebeuren in overeenstemming met Richtlijn 2012/19/EU betreffende afgedankte elektrische en elektronische apparatuur (WEEE) of volgens Richtlijn 2006/66/EG inzake batterijen en accu's, alsmede afgedankte batterijen en accu's.

Neem bij vragen contact op met de gemeente die verantwoordelijk is voor de afvalverwijdering. Informatie over inzamel punten voor uw oude apparaten kunt u bijvoorbeeld krijgen bij het plaatselijke gemeente- of stadsbestuur, de plaatselijke afvalverwerkingsbedrijven of bij uw vakdealer.

Voer de verpakking gesorteerd af. Karton behoort bij het oud papier, folies en plastic onderdelen bij de recyclebare materialen.

16. Garantie

ABUS producten zijn met de grootste zorgvuldigheid ontworpen, geproduceerd en op basis van de geldende voorschriften getest. De garantie heeft uitsluitend betrekking op gebreken die op materiaal- of fabrieksfouten duiden op het moment van verkoop. Bij bewijs van een materiaal- of fabrieksfout wordt de product na beoordeling van de garantiegever gerepareerd of vervangen. De garantie eindigt in dit geval met het aflopen van de oorspronkelijke garantieperiode. Verdergaande aanspraken zijn uitdrukkelijk uitgesloten. ABUS is niet aansprakelijk voor gebreken en schade die zijn veroorzaakt door inwerking van buitenaf (bijvoorbeeld door transport, inwerking van geweld), onjuist gebruik, normale slijtage of het niet in acht nemen van deze handleiding. Bij het indienen van een garantieclaim moet bij de product het originele aankoopbewijs met daten van de aankoop en een korte schriftelijke beschrijving van de fout worden gevoegd.

Technische wijzigingen voorbehouden. Geen aansprakelijkheid voor vergissingen en drukfouten.

¡Enhorabuena! Ahora usted es propietario de un casco para ciclistas ABUS de la más alta calidad. Este artículo ha sido fabricado bajo estrictas condiciones de control y está certificado en conformidad con las siguientes normas:

- Lea atentamente estos avisos de seguridad y téngalos en cuenta en todo momento. El incumplimiento podría provocar un incendio y/o causar daños personales y materiales.
- Atención: Mantenga el material de embalaje y las piezas pequeñas fuera del alcance de los niños: ¡Peligro de asfixia!
- ABUS August Bremicker Söhne KG declara por la presente que este casco es un equipo de protección individual (EPI) de categoría II y cumple con el Reglamento UE 2016/425.
- ABUS August Bremicker Söhne KG declara por la presente que el sistema de radiocomunicación tipo HYP-E, Remote Control Indicator Light y Remote Control Brake Light (OxiBrake) cumple con las Directivas 2014/53/UE y 2011/65/UE. El texto completo de la declaración de conformidad CE está disponible en la siguiente dirección de Internet: docs.abus.com
- EN 1078:2012+A1:2012: Estándares europeos para ciclistas y patinadores.
- Este casco ha sido certificado por **KIWA Nederland B.V.**, Wilmersdorf 50, 7327 AC Apeldoorn, The Netherlands, NB 0063.

Atención: Por favor, tenga en cuenta que ningún casco es indestructible ni capaz de proteger la cabeza contra todo tipo de lesiones.

Para la mayor protección posible se deben seguir los siguientes consejos:

1. Uso

Este casco se recomienda como protección para las actividades indicadas en la II. A. Por otra parte, no se recomienda para las actividades mostradas en la II. B.

Atención: Por favor, tenga en cuenta que es necesario que los niños se quiten el casco antes de ingresar a zonas de juegos infantiles, puesto que no lo deben llevar puesto al escalar o realizar otro tipo de actividades en las que exista riesgo de estrangulamiento en el caso de que quedaran atrapados debido al casco.

2. Ajuste óptimo

- El casco no debe bajarse demasiado en la zona de la frente para no perjudicar la visibilidad.
- La frente debe estar protegida. Por lo tanto, el casco no debe echarse demasiado hacia atrás, en la parte posterior de la cabeza.
- El casco debe estar bien ajustado al asentarlo horizontalmente sobre la cabeza. El requisito previo para que su casco cumpla una función protectora es que se ajuste correctamente. Por lo tanto, pruebe diferentes tallas y elija aquella en la que el casco se asiente firme y cómodamente en la cabeza (II. C).

3. Ajuste al perímetro de la cabeza

Casi todos los cascos ABUS están disponibles en dos tallas. El ajuste del casco al tamaño de cada cabeza puede conseguirse, de acuerdo con cada persona, por medio de los siguientes sistemas de aplicación sencilla:

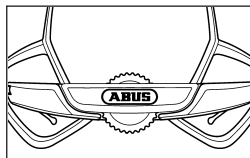

4. Ajuste de las correas (ilustraciones Info 1.)

Cuando se coloque el casco por primera vez, por favor, ajuste las correas de forma que se tensen fija y cómodamente detrás de sus orejas.

A este propósito le ayudaran los cierres triangulares de fácil manejo, ubicados hacia los dos lados de la cabeza y dotados de un cierre opcional especial.

Antes del primer uso, el cierre a prueba de niños se debe fijar correctamente hasta que se escuche un «clic» que indica la imposibilidad de un desajuste accidental.

Asegúrese de que la mentonera, la cual se debe cerrar antes de cada paseo, no se apoye sobre la mandíbula.

Después del ajuste, las correas superpuestas se pueden asegurar por medio del clip.

Si las correas son demasiado largas, por favor córtelas y remate los extremos quemándolos para evitar que se deshíen.

5. Encendido y apagado de la luz del casco (ilustraciones Info 2.)

Para encenderla, pulse brevemente una vez el botón de encendido/apagado de la parte posterior del casco.

Para apagarla, mantenga pulsado el botón de encendido/apagado durante 2 segundos hasta que se inicie la desconexión del casco con la animación de apagado.

La Remote Control Brake Light y la Remote Control Indicator Light funcionan automáticamente en cuanto se enciende el casco. Esto significa que no es necesario encenderlas ni apagarlas por separado.

6. Visera (ilustraciones Info 6.)

	Categoría de filtro	Descripción	Utilización	Símbolo
ISO 12312-3:2022	0	Gafas de sol ligeramente tintadas	Reducción muy limitada de los rayos solares Protección UV limitada	IEC 60417-5955
	1		Protección limitada de los rayos solares Protección UV moderada	ISO 7000-2948
	2	Gafas de sol de uso general	Buena protección de los rayos solares Buena protección UV	ISO 7000-2949
	3		Protección alta de los rayos solares Buena protección UV	ISO 7000-2950

Por favor, limpie las gafas con agua ligeramente jabonosa. Utilice un paño suave para secarlas. **Atención: Las gafas que hayan sufrido rayones no ofrecen suficiente protección contra la luz solar.** Tampoco son aptas para mirar directamente al Sol. No aptas como protección contra fuentes de luz artificial, por ejemplo, la de los solaríos. El filtro tiene una transmitancia luminosa inferior al 75 % y superior al 8 %. No es apto para circular al atardecer o durante la noche.

7. Carga

Abra la tapa del puerto de carga de la parte posterior del casco y conecte el cable USB-C en el puerto de carga. Durante la carga, el estado de carga se indica en la zona central de la luz trasera. Cuando la batería está completamente cargada, la luz se apaga. Una carga completa del casco suele tardar un máximo de 4 horas, dependiendo del

cargador utilizado. No utilice el casco mientras se esté cargando.

8. Modos incl. tiempos de funcionamiento

N.º	Modo	Duración	Lumen frontal	Lumen trasero
1	Steady	6 h.	8	8,5
2	Power	2 h.	50	24
3	Flow	11 h.	9	2-7,5
4	Pulse	27 h.	0-4	0-6
5	Flash	8 h.	0-28	0-40
6	Eco	40 h.	0	0-6

Nota: cuando se utiliza el freno, el tiempo de funcionamiento se reduce aproximadamente un 20 % para un uso medio. La duración real de la batería puede variar en función de la temperatura, las influencias ambientales y el comportamiento de uso.

9. Mandos a distancia

a) Remote Control Indicator Light (Indicador), ilustraciones Info 4.

- **Emparejamiento:** No es necesario emparejar el mando a distancia con el casco después de la compra, ya que ya están emparejados. Para emparejar mandos a distancia adicionales, encienda el casco, mantenga pulsado el botón de encendido/apagado y mantenga pulsados los botones L y R del mando a distancia. El casco y el mando a distancia parpadearán y se emparejarán. Se pueden emparejar hasta cuatro mandos a distancia con un casco HYP-E. Se puede emparejar cualquier número de cascos HYP-E con un mando a distancia.
- **Fijación al manillar:** Se suministran anillos de goma para fijar el mando a distancia al manillar. Seleccione los anillos de goma con la longitud más adecuada para que el mando a distancia quede firme y bien sujeto al manillar.
- **Carga:** El mando a distancia funciona con una batería recargable integrada. Si la batería está vacía (LED rojo encendido permanentemente), debe cargarse con el cable USB-C. La toma de carga se encuentra en la parte inferior del mando a distancia. Dependiendo del uso, el mando a distancia debe cargarse aproximadamente cada 2-4 meses.
- **Activación:** Pulse los botones (L: izquierda, R: derecha) del mando a distancia para activar el indicador como indicador de dirección. Asegúrese de que la asignación izquierda-derecha es correcta durante el montaje. Mientras el indicador está encendido, parpadea una luz en el mando a distancia y suena una señal acústica como recordatorio.
- **Activación/desactivación de la señal acústica:** La señal acústica puede desactivarse manteniendo pulsado el botón de encendido/apagado durante 5 segundos cuando el sistema está apagado hasta que suene una señal acústica. Repita el procedimiento para volver a activar la señal acústica.
- **Desemparejamiento:** Mantenga pulsados los botones L y R del mando a distancia hasta que los LED se iluminen en naranja y, a continuación, pulse dos veces el botón izquierdo y dos veces el botón derecho. El LED se ilumina en rojo para confirmar que el mando a distancia y el casco se han desemparejado.

ATENCIÓN: La función de indicación del casco es un complemento y no sustituye a las señales manuales prescritas al girar. Asegúrese de utilizar el lado correcto al activar el

indicador. Asegúrese de apagar el indicador después de girar pulsando el botón de nuevo. Si el indicador no está apagado, se apagará automáticamente al cabo de 40 segundos. El uso de luces intermitentes puede estar regulado por ley en distintos países. Respete las leyes del país correspondiente.

b) Remote Control Brake Light (Oxi Brake; Luz de freno), ilustraciones Info 9.

- **Emparejamiento:** Antes de utilizar el sensor de freno por primera vez, debe emparejarse con el casco (variantes HYP-E y HYP-E ACE). Encienda la iluminación del casco. Pulse el botón de encendido/apagado durante al menos 6 segundos hasta que la luz trasera parpadee en naranja. A continuación, pulse el botón del sensor de freno durante al menos 6 segundos hasta que el LED de estado parpadee en rojo y verde. La luz trasera del casco se enciende de color naranja durante unos segundos y luego se apaga. El LED de estado del sensor de freno se ilumina en rojo y verde durante unos segundos y luego se apaga. El casco y el sensor de freno están emparejados.
- **Fijación:** Deslice el manguito de silicona de la Remote Control Brake Light (OxiBrake) sobre la maneta de freno del manillar. En primer lugar, adapte la Remote Control Brake Light (OxiBrake) a la forma de la maneta de freno doblándola entre 0° y 45° y, a continuación, deslice el manguito de silicona de la Remote Control Brake Light (OxiBrake) sobre la maneta de freno del manillar. ¡ATENCIÓN! No doble la Remote Control Brake Light (OxiBrake) más de una vez. Doblarla demasiado a menudo puede dañar el material.
- **Carga:** Cargue completamente la batería antes de poner en marcha el sensor de freno. El LED de estado parpadea en rojo durante la carga. Cuando el LED de estado se apaga, la batería está completamente cargada. Para comprobar el nivel de carga de la batería durante el uso, pulse el botón de la Remote Control Brake Light (OxiBrake). La luz se ilumina en verde cuando la batería está suficientemente cargada, y en rojo cuando el nivel de carga es bajo. Cuando la batería está baja, la luz también parpadea en rojo tres veces si no se está utilizando la Remote Control Brake Light (OxiBrake). Dependiendo del uso, el mando a distancia debe cargarse aproximadamente cada 2-4 semanas.
- **Activación:** El sensor de freno se conecta automáticamente al tocar la superficie del sensor al accionar la maneta de freno.
- **Desemparejamiento:** Pulse el botón de encendido/apagado de la Remote Control Brake Light (OxiBrake) durante al menos 6 segundos hasta que parpadee en rojo y verde. Después, pulse el botón tres veces seguidas en un plazo de 4 segundos.

c) Desacoplar todos los mandos a distancia

Todos los mandos a distancia conectados al casco pueden desacoplarse. Encienda la iluminación del casco. Pulse el botón de encendido/apagado durante al menos 6 segundos hasta que la luz trasera parpadee en naranja. Ahora pulse tres veces rápidamente en 6 segundos. El proceso se confirma parpadeando rápidamente.

ATENCIÓN: Antes de cada trayecto, asegúrese de que la función de frenado de la maneta de freno funciona perfectamente, como en el estado original de entrega. Compruebe la correcta posición de la Remote Control Brake Light (OxiBrake) antes de cada trayecto.

10. Almohadillas (ilustraciones Info 8.)

Las almohadillas para los oídos reequipables solo pueden colocarse o quitarse cuando el casco no está en uso. Asegúrese de que los componentes se ensamblan de forma correcta y segura para garantizar un funcionamiento adecuado.

11. Mantenimiento y cuidado correctos

- Compruebe periódicamente si el casco presenta defectos visibles.
- Nunca modifique, altere o utilice indebidamente el casco ni retire las piezas originales, ya que esto reduce el efecto protector del casco.
- No pinte ni pegue nada en el casco, ya que las sustancias nocivas pueden reducir su estabilidad y su efecto protector.
- El casco no debe exponerse nunca a temperaturas superiores a los 50 °C (122 °F), ya que puede perder su capacidad de protección.
- Si sospecha que el casco ha recibido un fuerte impacto, incluso si a simple vista no se ve dañado, por favor, compre uno nuevo.
- Este casco tiene una vida útil limitada y debe reemplazarse cuando muestre señales evidentes de desgaste.
- En función del grado de uso y de las condiciones concretas de empleo, un casco de ciclismo se debe cambiar después de 4 o 5 años de su primera utilización. En vista de la inevitable fatiga del material, también es necesario reemplazar el casco, a más tardar 8 años después de la fecha de producción, incluso aunque este no muestre manifiestas señales ópticas ni técnicas de deterioro
- La calota del casco, el anillo de ajuste y el acolchado interior desmontable puede limpiarse a mano (con agua tibia, paños suaves, limpiador sin disolventes). Esto también se aplica a las pantallas de protección solar. No sumerja el casco ni los accesorios en agua.
- Las luces del casco son un complemento y no sustituyen al equipo de alumbrado reglamentario en las bicicletas.
- Utilice únicamente repuestos de ABUS.

12. Indicaciones de las pilas

Estos productos contienen:

- Casco HYP-E: batería de polímero de litio de 3,7 V (capacidad 1600 mAh)
 - Remote Control Indicator Light: batería de polímero de litio de 3,7 V (capacidad 70 mAh)
 - Remote Control Brake Light : batería de polímero de litio de 3,7 V (capacidad 70 mAh)
- Radiofrecuencia 2,4 GHz, potencia de transmisión 0dBm.
- No cargue ni utilice el producto en entornos con riesgo de explosión, p. ej., a causa de líquidos, gases o polvos inflamables. No queme nunca el producto. La batería puede explotar si se expone al fuego. Además, emite sustancias nocivas en caso de calentamiento.
 - Para la carga, utilice únicamente un cable de carga micro-USB-C estándar adecuado junto con un cargador adecuado (fuente de alimentación de 5 V CC).
 - Vigile el producto en todo momento durante la carga.
 - No almacene ni utilice el producto en espacios cuyas temperaturas no superen los 0°C o sean superiores a +50°C. El producto no debe permanecer expuesto a la luz del sol durante un periodo de tiempo prolongado.

13. Sustitución de la batería y la luz con repuestos ABUS, ilustraciones Info 7.

Para un uso seguro del casco, este debe estar en su estado original tras la sustitución. El sistema de ajuste debe volver a fijarse y la calota del casco debe estar firmemente unida al interior del casco en los puntos previstos. Si tiene alguna duda, póngase en contacto por teléfono con su distribuidor especializado o con el servicio de atención al cliente de ABUS.

II. 7.1: Afloje y retire los tornillos con un destornillador Phillips.

II. 7.2: Retire la calota de atrás hacia delante, ya que está enganchada en la parte delantera.

II. 7.3: Suelte las dos conexiones tirando de ellas sin girarlas

II. 7.4: Mueva el sistema de ajuste hasta el fondo para acceder al orificio de extracción

de las luces. Tire del rail para sacarlo de la guía, de lo contrario no se podrá alcanzar el orificio.

II. 7.5: Utilice un objeto romo, por ejemplo un lápiz, para empujar las luces hacia fuera a través de los orificios de la parte delantera y trasera. No utilice objetos punzantes, ya que podrían dañar las luces

II. 7.6: Se puede instalar la nueva luz. Inserte las luces en el alojamiento previsto. Haga lo mismo con la batería.

II. 7.7: Vuelva a conectar las dos conexiones enchufables (presionando, sin girar)

II. 7.8: La calota puede volver a colocarse de delante hacia atrás.

Introduzca la calota en el alojamiento previsto para ello.

II. 7.9: Vuelva a colocar los tornillos con el destornillador Phillips. Apriételos a 0,3 - 0,5 Nm.

14. Cuidado al manejar los imanes

ATENCIÓN: Los imanes pueden afectar al funcionamiento de las tarjetas de crédito u otras tarjetas con bandas magnéticas, así como al de marcapasos u otros dispositivos implantados.

Por tanto, mantenga siempre una distancia suficiente (aprox. 20 cm) entre el imán y el dispositivo implantado: ¡peligro de muerte!



15. Eliminación

Este producto contiene materias primas valiosas. Al finalizar la vida útil del producto, deséchelo cumpliendo lo establecido por la ley. Los aparatos eléctricos, las pilas recargables y las baterías no deben eliminarse con la basura doméstica. La eliminación debe realizarse de acuerdo con la Directiva 2012/19/UE sobre residuos de aparatos eléctricos y electrónicos (RAEE), o la Directiva 2006/66/CE relativa a las pilas y acumuladores y a los residuos de pilas y acumuladores. Si tiene alguna duda, póngase en contacto con la autoridad local responsable de la eliminación. Puede obtener información sobre los puntos de recogida de aparatos viejos, por ejemplo, a través de la administración municipal o de la ciudad, de las empresas locales de eliminación de residuos o de su distribuidor especializado. Deseche el embalaje en el contenedor correspondiente. Tire el cartón y el papel en el contenedor azul y los films y piezas de plástico en el contenedor amarillo.

16. Garantía

Productos ABUS están diseñados y producidos con gran cuidado y comprobado atendiendo a las disposiciones vigentes. La garantía cubrirá exclusivamente los defectos que estén originados por errores en los materiales o en la fabricación. En caso de que se pueda demostrar un error en los materiales o la fabricación, ABUS decidirá si reparar o reemplazar el producto. La garantía finalizará en dichos caso con la finalización del tiempo de vigencia original de la garantía. Quedan excluidas expresamente las reclamaciones que vayan más allá de lo indicado.

ABUS no se hace responsable por defectos y daños ocasionados por influencias externas (p. ej., el transporte, uso de la fuerza), manejo incorrecto, desgaste normal y la inobservancia del presente manual. Al efectuar una reclamación de garantía se deberá adjuntar al producto en cuestión la facture de compra con la fecha de compra y una descripción breve por escrito del fallo.

Sujeto a modificaciones técnicas. No se aceptan responsabilidades por equivocaciones o errores de imprenta.

Parabéns! Acabou de adquirir um capacete de bicicleta de qualidade superior ABUS. Este capacete foi produzido de acordo com as mais rigorosas exigências e está certificado em conformidade com as seguintes normas:

- Leia e siga estas instruções de segurança. A inobservância pode resultar num incêndio e/ou em ferimentos pessoais e danos materiais!
- Atenção: Manter o material de embalagem e as peças pequenas longe das crianças: Risco de asfixia!
- ABUS August Bremicker Söhne KG declara que este capacete é um equipamento de proteção individual (EPI) de Categoria II e está em conformidade com o Regulamento UE 2016/425.
- ABUS August Bremicker Söhne KG declara que o tipo de sistema de rádio HYP-E, Remote Control Indicator Light e Remote Control Brake Light (OxiBrake) cumpre as Diretivas 2014/53/UE e 2011/65/UE. O texto completo da Declaração de Conformidade UE está disponível no seguinte endereço Internet: docs.abus.com
- EN 1078:2012+A1:2012 – norma europeia para ciclistas, praticantes de skate e patins em linha.
- Este capacete foi certificado pela **KIWA Nederland B.V.**, Wilmersdorf 50, 7327 AC Apeldoorn, The Netherlands, NB 0063.

Atenção: nenhum capacete é indestrutível, nem impede todos os ferimentos na cabeça.

Para a melhor proteção possível, observe as seguintes diretrizes:

1. Utilização

Este capacete é recomendado como equipamento de proteção para as seguintes atividades (fig. A). Não é indicado para as seguintes atividades (fig. B).

Atenção: as crianças têm de tirar o capacete antes de entrarem em parques infantis. Este capacete não deve ser usado por crianças ao trepar ou sempre que exista o risco de estrangulamento ou enforcamento no caso de ficarem presas por ele.

2. Ajuste ideal

- O capacete não deve ser puxado demasiado na direção da testa de forma a não prejudicar a visão.
- A testa deve ser protegida. Por conseguinte, o capacete não deve ser empurrado demasiado para trás da cabeça.
- O capacete encontra-se devidamente ajustado quando se ajusta horizontalmente na cabeça.

O ajuste correto do capacete é um pré-requisito para que este desempenhe a função de proteção. Assim, experimente tamanhos diferentes e escolha o capacete que se ajusta firme e confortavelmente na cabeça (fig. C).

3. Ajuste do anel da cabeça

Quase todos os capacetes ABUS estão disponíveis em 2 tamanhos. Consoante o tipo, o ajuste do capacete ao tamanho da cabeça é feito com os seguintes sistemas de fixação fáceis de usar.

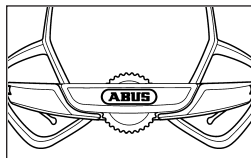

4. Ajuste das tiras (fig. Info 1)

Ao usar o capacete pela primeira vez, ajustar as tiras de forma a que se juntem esticadas e de forma confortável sob as orelhas. Os fechos triangulares de ajuste fácil de ambos os lados com o retentor opcional ajudam nessa tarefa.

Antes da primeira utilização, o fecho à prova de crianças tem de ficar devidamente engatado com um „clique“ audível para impedir o seu deslocamento accidental.

Verificar se a guarda para o queixo, que deve ser bloqueada antes de qualquer atividade, não fica assente no maxilar. Depois do ajuste, as tiras de sobreposição podem ser presas com a respetiva mola. Se as tiras forem demasiado compridas, cortá-las no comprimento certo e selar as extremidades com a chama de um fósforo para que não se desfiem.

5. Ligar e desligar a luz do capacete (fig. Info 2.)

Para ligar, premir brevemente o botão de ligar/desligar uma vez na parte de trás do capacete. Para desligar, premir o botão de ligar/desligar e manter premido durante 2 segundos até que a animação de desligamento inicie o desligamento do capacete.

A Remote Control Brake Light e a Remote Control Indicator Light ficam automaticamente operacionais assim que o capacete é ligado. Isto significa que não necessita de ligar/desligar separadamente.

6. Viseira (fig. Info 6.)

	Categoria de filtro	Descrição	Utilização	Símbolo
ISO 12312-2:3:2022	0	Óculos de sol com lentes claras	Redução muito limitada das radiações solares Proteção UV limitada	IEC 60417-5955
	1		Proteção limitada contra as radiações solares Proteção UV moderada	ISO 7000-2948
	2	Óculos de sol destinados à utilização generalizada	Boa proteção contra as radiações solares Boa proteção UV	ISO 7000-2949
	3		Elevada proteção contra as radiações solares Boa proteção UV	ISO 7000-2950

Limpe as lentes com água de sabão suave. A secagem deve ser feita com um pano macio. **Atenção: As lentes riscadas não proporcionam proteção solar suficiente!** Não adequado para olhar diretamente para o sol. Não adequado para a proteção contra fontes de luz artificiais, p. ex. solários. O filtro possui uma transmitância luminosa inferior a 75% e superior a 8%. Não adequado para a utilização durante o amanhecer/anoitecer ou à noite.

7. Carregar

Abra a tampa do acesso de carregamento na parte de trás do capacete e insira o cabo USB-C no acesso de carregamento. Durante o carregamento, o estado do carregamento é indicado pela área central da luz traseira. Assim que a bateria estiver totalmente carregada, a luz apaga-se. Um carregamento completo do capacete demora normalmente, no máximo, 4 horas, dependendo do carregador utilizado.. Não utilize o capacete durante o carregamento.

8. Modos incl. tempos de funcionamento

N.º	Modo	Tempo de funcionamento	Lúmen à frente	Lúmen atrás
1	Steady	6 h.	8	8,5
2	Power	2 h.	50	24
3	Flow	11 h.	9	2-7,5
4	Pulse	27 h.	0-4	0-6
5	Flash	8 h.	0-28	0-40
6	Eco	40 h.	0	0-6

Nota: quando se utiliza o travão, o tempo de funcionamento diminui em cerca de 20% com utilização média. A duração real da bateria pode variar consoante a temperatura, as influências climáticas e o comportamento de utilização.

9. Controlos remotos

a) Remote Control Indicator Light (Indicador de direção) fig. Info 4.

- **Emparelhar:** não é necessário emparelhar o controlo remoto com o capacete após a compra, uma vez que já estão emparelhados. Para emparelhar controlos remotos adicionais, ligue o capacete, mantenha o botão de ligar/desligar premido, mantenha os botões L e R premidos no controlo remoto. O capacete e o controlo remoto piscam e estão emparelhados. Um capacete HYP-E permite emparelhar até quatro controlos remotos. Um controlo remoto pode ser emparelhado com um número de capacetes HYP-E que quiser.
- **Fixação no guiador:** para a fixação do controlo remoto ao guiador são fornecidos anéis de borracha elástica. Seleccione os anéis de borracha com o comprimento mais adequado para que o controlo remoto fique firme e seguro no guiador.
- **Carregar:** o controlo remoto é alimentado por uma bateria integrada. Se a bateria estiver vazia (LED vermelho permanente aceso), é necessário carregá-la com o cabo USB-C. A tomada de carregamento está localizada na parte inferior do controlo remoto. Dependendo da utilização, o controlo remoto deve ser carregado aprox. a cada 2-4 meses.
- **Ativar:** prima os botões (L: esquerda, R: direita) no controlo remoto para ativar o indicador de mudança de direção. Por isso, assegure a disposição correta entre esquerda-direita durante a montagem. Enquanto o indicador de direção estiver ligado, uma luz pisca no controlo remoto e é emitido um sinal sonoro como lembrete.
- **Ligar/desligar o sinal sonoro:** o sinal sonoro do indicador de direção pode ser desligado mantendo o botão de ligar/desligar premido durante 5 segundos quando o sistema está desligado, até soar o sinal sonoro. Repita o procedimento para voltar a ligar o sinal sonoro.
- **Desemparelhar:** mantenha os botões L e R premidos no controlo remoto até os LED acenderem a laranja e, em seguida, prima duas vezes o botão esquerdo e o botão direito. Os LED acendem a vermelho para confirmar que o controlo remoto e o capacete estão desemparelhados.

ATENÇÃO: A função de indicação de mudança de direção do capacete é um complemento e não substitui os sinais manuais pré-escritos para mudar de direção. Certifique-se

de que utiliza o lado correto ao ativar o indicador de direção. Desligue o indicador de direção sem falta depois de mudar de direção, premindo novamente o botão. Se não desligar o indicador de direção, este desliga-se automaticamente após 40 segundos. A utilização dos indicadores de direção pode estar regulamentada por lei em vários países. Respeite as leis do respetivo país!

b) Remote Control Brake Light (Oxi Brake; Luz de travão) fig. Info 9.

- **Emparelhar:** antes da primeira utilização, o sensor do travão tem de ser emparelhado com o capacete (variantes HYP-E e HYP-E ACE). Ligue a iluminação do capacete. Prima o botão de ligar/desligar durante pelo menos 6 segundos até a luz traseira piscar a laranja. Em seguida, prima o botão no sensor do travão durante pelo menos 6 segundos até o LED de estado piscar a vermelho e verde. A luz traseira do capacete acende-se a cor de laranja durante alguns segundos e depois apaga-se. O LED de estado do sensor do travão acende-se a vermelho e verde durante alguns segundos e depois apaga-se. O capacete e o sensor do travão estão emparelhados.
- **Fixação:** Deslize a manga de silicone da Remote Control Brake Light (OxiBrake) sobre a manete do travão no guiador. Em primeiro lugar, adapte o Remote Control Brake Light (OxiBrake) à forma da manete do travão, dobrando-o entre 0° e 45° e, em seguida, deslize a manga de silicone do Remote Control Brake Light (OxiBrake) sobre a manete do travão no guiador. **ATENÇÃO!** Não dobre a Remote Control Brake Light (OxiBrake) várias vezes. Ao dobrar várias vezes, o material pode ficar danificado.
- **Carregar:** antes da colocação em funcionamento do sensor do travão, carregue a bateria completamente. O LED de estado pisca a vermelho durante o carregamento. Quando o LED de estado se apagar, a bateria está totalmente carregada. Para verificar o nível da bateria durante a utilização, prima o botão na Remote Control Brake Light (OxiBrake). A luz acende-se a verde quando a bateria está suficientemente carregada – e a vermelho quando o nível de carga está baixo. Quando o nível da bateria está baixo, a luz pisca adicionalmente três vezes a vermelho se a Remote Control Brake Light (OxiBrake) não for mais utilizada. Dependendo da utilização, o controlo remoto deve ser carregado aprox. a cada 2-4 semanas.
- **Ativar:** o sensor do travão liga-se automaticamente quando a superfície do sensor é tocada durante o acionamento da manete do travão.
- **Desemparelhar:** prima o botão de ligar/desligar na Remote Control Brake Light (OxiBrake) durante pelo menos 6 segundos até começar a piscar a vermelho e verde. Em seguida, prima rapidamente o botão três vezes seguidas dentro de 4 segundos.

c) Desemparelhar todos os controlos remotos

Todos os controlos remotos emparelhados com o capacete podem ser desemparelhados. Ligue a iluminação do capacete. Prima o botão de ligar/desligar durante pelo menos 6 segundos até a luz traseira piscar a laranja. Agora, prima três vezes rapidamente no espaço de 6 segundos. O processo é confirmado por um piscar rápido.

ATENÇÃO: Antes do início de cada viagem, certifique-se de que a função de travagem da manete do travão funciona perfeitamente com o estado de entrega original. Verifique a posição correta da Remote Control Brake Light (OxiBrake) antes do início de cada viagem.

10. Protetores de orelhas (fig. Info 8.)

Os protetores de orelhas montáveis posteriormente só podem ser colocados ou removidos quando o capacete não estiver a ser utilizado. Certifique-se de que os componentes estão montados de forma correta e segura para garantir um funcionamento impecável.

11. Manutenção e cuidados necessários

- Verifique regularmente se o capacete apresenta defeitos visíveis.
- Nunca modifique, altere ou utilize incorretamente o capacete, nem retire as peças originais, pois isso reduz o efeito de proteção do capacete.
- Não pinte nem cole nada no capacete, pois as substâncias nocivas podem reduzir a sua estabilidade e o seu efeito de proteção.
- O capacete nunca deve ser exposto a temperaturas superiores a 50 °C (122 °F), pois pode perder propriedades de proteção.
- Se se suspeitar de que o capacete sofreu um impacto considerável, mesmo que não sejam visíveis danos, trocá-lo por outro.
- Este capacete tem duração limitada, devendo ser substituído quando apresentar sinais de desgaste evidentes.
- Dependendo do grau e das condições de utilização concretas, um capacete deve ser substituído depois de decorridos 4 a 5 anos contados a partir da primeira utilização. Devido ao envelhecimento inevitável dos materiais, o capacete, no entanto, terá que ser substituído o mais tardar 8 anos depois da data de produção, mesmo quando não apresenta defeitos visuais ou técnicos óbvios.
- A concha do capacete, o anel de ajuste e as almofadas interiores amovíveis podem ser limpos à mão (água morna, panos macios, detergente sem solventes). Isto aplicatambém à viseira de proteção contra o sol. Não mergulhe o capacete e os acessórios em água.
- As luzes do capacete são um complemento e não substituem o equipamento de iluminação prescrito das bicicletas.
- Utilize apenas peças sobressalentes da ABUS.

12. Instruções sobre a bateria

Estes produtos contêm:

- Capacete HYP-E: bateria de polímero de lítio de 3,7 V (capacidade de 1600 mAh)
 - Remote Control Indicator Light: bateria de polímero de lítio de 3,7 V (capacidade de 70 mAh)
 - Remote Control Brake Light: bateria de polímero de lítio de 3,7 V (capacidade de 70 mAh)
- Frequência rádio 2,4 GHz, potência de transmissão 0 dBm
- Para carregamento, utilizar apenas um cabo de carregamento micro USB-C padrão adequado em conjunto com um carregador adequado (unidade de alimentação 5V DC!)
 - Não deixe o produto sem vigilância durante o carregamento!
 - Não armazenar ou utilizar o produto em áreas onde a temperatura possa descer abaixo de -20°C ou exceder os +50°C. Não exponha o produto à luz solar direta durante longos períodos de tempo!

13. Substituição da bateria e da luz utilizando peças sobressalentes ABUS, fig. Info 7.

Para uma utilização segura do capacete, este deve estar novamente no seu estado original após a substituição. O sistema de ajuste deve ser novamente fixado e a concha do capacete deve ser firmemente unida ao interior do capacete nos pontos previstos. Em caso de dúvidas, contacte o seu revendedor ou o serviço de apoio ao cliente da ABUS

Fig. 7.1: desaperte e retire os parafusos com uma chave de fendas Phillips.

Fig. 7.2: retire a concha de trás para a frente, uma vez que está encaixada na parte da frente.

Fig. 7.3: solte ambas as fichas de ligação, puxando-as para fora e não rodando-as

Fig. 7.4: desloque o sistema de ajuste totalmente para baixo para aceder ao orifício da remoção das luzes. Puxe a calha para fora da guia, caso contrário, não é possível alcançar o orifício.

Fig. 7.5: utilize um objeto rombo, por exemplo, um lápis, para pressionar as luzes para fora através dos orifícios existentes à frente e atrás. Não utilize um objeto afiado, pois este pode danificar as luzes

Fig. 7.6: a nova luz pode ser instalada. Insira as luzes no dispositivo previsto para tal. O mesmo se aplica à bateria.

Fig. 7.7: volte a ligar as duas fichas de ligação (pressione, não rode!)

Fig. 7.8: a concha pode ser novamente colocado da frente para trás.

Introduza a concha no dispositivo previsto para tal.

Fig. 7.9: volte a colocar os parafusos utilizando a chave de fendas Phillips.

Aperte-os com 0,3 – 0,5 Nm.

14. Cuidado ao manusear o íman

ATENÇÃO: os ímanes podem afetar os cartões de crédito ou outros cartões com banda magnética, assim como pacemakers e outros dispositivos implantados. Por isso, mantenha sempre uma distância suficiente (aprox. 20 cm) entre o íman e o dispositivo implantado – perigo de morte!



15. Eliminação

Este produto contém matérias-primas valiosas. No final da sua vida útil, eliminar o produto de acordo com os requisitos legais aplicáveis. Os aparelhos elétricos, pilhas recarregáveis e baterias não devem ser eliminados com o lixo doméstico. A eliminação deve ser efetuada em conformidade com a Diretiva 2012/19/UE sobre resíduos de equipamentos elétricos e eletrónicos (REEE), ou com a Diretiva 2006/66/CE sobre pilhas e acumuladores e respetivos resíduos. Contacte a autoridade local responsável pela reciclagem, se tiver alguma dúvida. Informações sobre os pontos de recolha dos seus aparelhos antigos podem ser obtidas, por exemplo, junto da administração municipal ou local, das empresas locais de reciclagem de resíduos ou do seu revendedor especializado.

Eliminar a embalagem de acordo com o tipo. Coloque papelão e cartão no ecoponto para papel, películas e peças plásticas no ecoponto para plásticos.

16. Garantia

Os produtos ABUS são produzidos com grande cuidado e são examinados segundo as normas em vigor. A garantia cobre apenas os danos que sejam derivados de defeitos no material ou derivados de erros ocorridos na produção. Se se comprovar o defeito no material ou erro ocorrido na produção, a ABUS assume se necessário a reparação ou substituição do produto. A garantia prescreve nestes casos com o terminar do período de garantia original. Qualquer reclamação adicional está excluída.

A ABUS não assume qualquer responsabilidade por danos provocados por influências exteriores (p.e.x. transporte, identificação através de golpes violentos), utilização indevida, desgaste normal e a não observação das instruções que constam neste folheto. Em caso de acionamento do direito à garantia deverá ser enviado juntamente com o produto o recibo de compra original onde conste a data de compra e ainda uma curta descrição do mal-funcionamento.

Resalvadas as modificações técnicas. Nenhuma responsabilidade por enganos e erros de impressão.

Congratulazioni! Siete ora possessori di un casco da bici di alta qualità ABUS. Questo casco è stato prodotto secondo rigidi controlli e certificato in conformità ai seguenti standard:

- Leggere e seguire queste istruzioni di sicurezza. La mancata osservanza delle avvertenze può portare a incendi o danni a persone e cose!
- Attenzione: Tenere il materiale di imballaggio e le piccole parti lontano dalla portata dei bambini: Pericolo di soffocamento!
- ABUS August Bremicker Söhne KG dichiara che questo casco è un dispositivo di protezione individuale (DPI) di categoria II ed è conforme al regolamento UE 2016/425.
- ABUS August Bremicker Söhne KG dichiara che il sistema radio HYP-E, Remote Control Indicator Light e Remote Control Brake Light (OxiBrake) è conforme alle direttive 2014/53/UE e 2011/65/UE. Il testo completo della dichiarazione di conformità UE è disponibile al seguente indirizzo Internet: docs.abus.com
- EN 1078:2012+A1:2012 - Norma europea relativa a ciclisti e utilizzatori di skateboard e pattini a rotelle.
- Questo casco è stato certificato da **KIWA Nederland B.V.**, Wilmersdorf 50, 7327 AC Apeldoorn, The Netherlands, NB 0063.

Attenzione: Nessun casco è indistruttibile e non può prevenire completamente eventuali lesioni o traumi alla testa:

Per una protezione ottimale, attenersi alle linee guida riportate di seguito.

1. Utilizzo

Il casco è raccomandato come dispositivo di protezione individuale per le attività indicate (fig. A).

Non è idoneo alle attività riportate (fig. B).

Attenzione: I bambini devono togliere il casco prima di entrare in un'area giochi e non devono utilizzare il casco per arrampicarsi o in situazioni di possibile soffocamento o strangolamento causato dal casco stesso.

2. Vestibilità ottimale

- Il casco non deve essere tirato troppo sulla fronte in modo da non compromettere la visibilità.
- La fronte deve essere protetta. Pertanto, il casco non deve essere spinto troppo oltre la parte posteriore della testa.
- Il casco è montato correttamente quando si trova in posizione orizzontale sulla testa. Il casco deve adattarsi correttamente, affinché possa svolgere la sua funzione protettiva. Perciò, è necessario provare diverse taglie e sceglierne una in cui il casco di adatta saldamente e comodamente alla testa. (fig. C).

3. Regolazione dell'anello di regolazione

Quasi tutti i caschi ABUS sono disponibili in 2 taglie. In base al modello, il casco è regolabile secondo la circonferenza della testa grazie ai pratici sistemi di regolazione riportati di seguito.

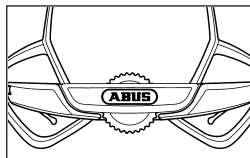

4. Regolazione dei cinturini (Figure Info 1.)

Quando si indossa il casco per la prima volta, regolare i cinturini in modo che risultino ben tesi e confortevoli sotto le orecchie. A tale scopo, utilizzare i pratici cursori triangolari regolabili presenti su entrambi i lati, dotati di sistema di bloccaggio opzionale. Al primo utilizzo, fissare correttamente il sistema di bloccaggio a prova di bambino fino a udire un click, in modo da prevenire un accidentale spostamento del casco. Accertarsi che la chiusura sotto mento sia fissata prima di ogni utilizzo e non preme sulla mandibola. Dopo la regolazione, fissare i cinturini in eccedenza mediante l'apposita clip. Se i cinturini risultano troppo lunghi, tagliarli alla lunghezza desiderata e fondere le estremità con una fiamma adeguata per evitare che si sfilaccino.

5. Accensione e spegnimento della luce del casco (Figure Info 2.)

Per accendere, premere brevemente una volta il pulsante di accensione/spegnimento sul retro del casco. Per spegnere, tenere premuto il pulsante di accensione/spegnimento per 2 secondi, fino a quando l'animazione di spegnimento non avvia lo spegnimento del casco. La Remote Control Brake Light e la Remote Control Indicator Light funzionano automaticamente non appena il casco viene acceso. In questo modo non sono necessari accensione/spegnimento separati.

6. Visiera (Figure Info 6.)

	Categoria filtro	Descrizione	Utilizzo	Simbolo
ISO 12312-3:2022	0	Occhiali da sole con lenti chiare	Riduzione molto limitata della radiazione solare Protezione UV limitata	 IEC 60417-5955
	1		Protezione limitata dalla radiazione solare Protezione UV moderata	 ISO 7000-2948
	2	Occhiali da sole per uso generico	Buona protezione dalla radiazione solare Buona protezione UV	 ISO 7000-2949
	3		Elevata protezione dalla radiazione solare Buona protezione UV	 ISO 7000-2950

Lavare le lenti con acqua e sapone non aggressivo. Asciugare con un panno morbido.
Attenzione: le lenti graffiate non offrono una protezione solare adeguata! Non adatte per l'osservazione diretta della luce solare. Non adatte per la protezione da sorgenti luminose artificiali, quali solarium ecc. Il filtro ha una trasmittanza luminosa inferiore al 75% e superiore all'8%. Non è adatto per la guida al crepuscolo o di notte.

7. Ricarica

Aprire la copertura dell'ingresso di ricarica sul retro del casco e inserire il cavo USB-C nell'ingresso di ricarica. Durante la ricarica, lo stato di carica è indicato dall'area centrale della luce posteriore. Non appena la batteria è completamente carica, la luce si spegne. Una carica completa del casco richiede di norma un massimo di 4 ore, a seconda del caricatore utilizzato.. Non utilizzare il casco durante la ricarica.

8. Modalità e tempi di funzionamento

N.	Modalità	Durata	Lumen davanti	Lumen dietro
1	Steady	6 h.	8	8,5
2	Power	2 h.	50	24
3	Flow	11 h.	9	2-7,5
4	Pulse	27 h.	0-4	0-6
5	Flash	8 h.	0-28	0-40
6	Eco	40 h.	0	0-6

Avvertenza: quando si usa il freno, il tempo di funzionamento si riduce del 20% circa per utilizzo medio. La durata effettiva della batteria può variare a seconda della temperatura, dei fattori ambientali e del comportamento di utilizzo.

9. Telecomandi

a) Remote Control Indicator Light (Lampeggiante), figure Info 4.

- **Accoppiamento:** Non è necessario accoppiare il telecomando con il casco dopo l'acquisto, poiché sono già accoppiati. Per accoppiare altri telecomandi, accendere il casco, tenere premuto il pulsante di accensione/spengimento, tenere premuti i pulsanti L e R sul telecomando. Il casco e il telecomando lampeggiano e sono accoppiati. È possibile abbinare fino a quattro telecomandi a un casco HYP-E. Un numero qualsiasi di caschi HYP-E può essere abbinato a un unico telecomando.
- **Fissaggio al manubrio:** Vengono forniti anelli di gomma elastici per fissare il telecomando al manubrio. Selezionare gli anelli di gomma della lunghezza più adatta, in modo che il telecomando sia fissato saldamente e in modo sicuro al manubrio.
- **Ricarica:** Il telecomando è alimentato da una batteria ricaricabile integrata. Se la batteria è scarica (LED rosso fisso), è necessario ricaricarla con il cavo USB-C. La presa di ricarica si trova sul lato inferiore del telecomando. A seconda dell'uso, il telecomando deve essere ricaricato ogni 2-4 mesi circa.
- **Attivazione:** Premere i tasti (L: sinistra, R: destra) del telecomando per attivare il lampeggiante come indicatore di direzione. Pertanto, durante il montaggio, assicurarsi della corretta associazione destra-sinistra. Fintantoché il lampeggiante è acceso, sul telecomando lampeggia una luce e viene emesso un segnale acustico come promemoria.
- **Attivazione/disattivazione del segnale acustico:** Il segnale acustico del lampeggiante può essere disattivato tenendo premuto il pulsante di accensione/spengimento per 5 secondi nello stato spento, finché non viene emesso un segnale acustico. Ripetere la procedura per riattivare il segnale acustico.
- **Disaccoppiamento:** Tenere premuti i tasti L e R del telecomando fino a quando i LED non si accendono di arancione, quindi premere due volte il tasto sinistro e due volte il tasto destro. Il LED si illumina di rosso per confermare che il telecomando e il casco sono disaccoppiati.

ATTENZIONE: La funzione lampeggiante del casco è un'integrazione e non sostituisce i segnali manuali prescritti durante la svolta. Assicurarsi di utilizzare il lato corretto quando si attiva l'indicatore. Assicurarsi di spegnere sempre l'indicatore dopo la svolta

premo nuovamente il pulsante. Se l'indicatore non viene spento, si spegne automaticamente dopo 40 secondi. L'uso di luci lampeggianti può essere normato in diversi Paesi. Rispettare le leggi del rispettivo Paese!

b) Remote Control Brake Light (Oxi Brake; Luce di frenata), figure Info 9.

- **Accoppiamento:** Prima di utilizzare il sensore di frenata per la prima volta, è necessario abbinarlo al casco (varianti HYP-E e HYP-E ACE). Accendere l'illuminazione del casco. Premere il pulsante di accensione/spengimento per almeno 6 secondi fino a che la luce posteriore non lampeggia in arancione. Quindi premere il pulsante sul sensore di frenata per almeno 6 secondi finché il LED di stato non lampeggia in rosso e verde. La luce posteriore del casco si illumina di arancione per alcuni secondi e poi si spegne. Il LED di stato del sensore del freno si accende in rosso e verde per alcuni secondi e poi si spegne. Il casco e il sensore di frenata sono accoppiati.
- **Fissaggio:** Far scorrere il manicotto in silicone della Remote Control Brake Light (OxiBrake) sopra la leva del freno sul manubrio. Per prima cosa adattare la luce di arresto telecomandata (OxiBrake) alla forma della leva del freno piegandola tra 0° e 45° e poi far scorrere il manicotto in silicone della luce di arresto telecomandata (OxiBrake) sulla leva del freno del manubrio. **ATTENZIONE!** Non piegare la Remote Control Brake Light (OxiBrake) più di una volta. Una piegatura troppo frequente può danneggiare il materiale.
- **Ricarica:** Caricare completamente la batteria prima di mettere in funzione il sensore del freno. Il LED di stato lampeggia in rosso durante la ricarica. Quando il LED di stato si spegne, la batteria è completamente carica. Per controllare il livello della batteria durante l'uso, premere il pulsante sulla Remote Control Brake Light (OxiBrake). La luce si illumina di verde quando la batteria è sufficientemente carica e di rosso quando il livello di carica è basso. Quando la batteria è scarica, la luce lampeggia tre volte in rosso anche quando la Remote Control Brake Light (OxiBrake) non viene più utilizzata. A seconda dell'uso, il telecomando deve essere ricaricato ogni 2-4 settimane circa.
- **Attivazione:** Il sensore del freno si attiva automaticamente quando si tocca la superficie del sensore azionando la leva del freno.
- **Disaccoppiamento:** Premere il pulsante di accensione/spengimento della Remote Control Brake Light (OxiBrake) per almeno 6 secondi, finché non lampeggia in rosso e verde. Quindi premere il pulsante tre volte in rapida successione entro 4 secondi.

c) Disaccoppiamento di tutti i telecomandi

Tutti i telecomandi collegati al casco possono essere disaccoppiati. Accendere l'illuminazione del casco. Premere il pulsante di accensione/spengimento per almeno 6 secondi fino a che la luce posteriore non lampeggia in arancione. Ora premere tre volte rapidamente entro 6 secondi. Il processo viene confermato da un lampeggiare rapido.

ATTENZIONE: Prima di ogni viaggio, accertarsi che la leva del freno funzioni perfettamente come nello stato di consegna originale. Prima di ogni viaggio, verificare la corretta posizione della Remote Control Brake Light (OxiBrake).

10. Paraorecchie (figure Info 8.)

I paraorecchie applicabili in un secondo momento possono essere montati o rimossi solo quando il casco non è in uso. Assicurarsi che i componenti siano assemblati correttamente e in modo sicuro per garantire il perfetto funzionamento.

11. Manutenzione e cura

- Controllare a intervalli regolari che il casco non presenti difetti visibili.
- Mai modificare, alterare o utilizzare in modo improprio il casco o rimuoverne le parti originali, in quanto ciò riduce l'effetto protettivo del casco.
- Non dipingere o incollare nulla sul casco, poiché sostanze dannose possono ridurre la stabilità e l'effetto protettivo.
- Il casco non deve mai essere esposto a temperature superiori ai 50 °C (122 °F) perché potrebbe perdere le proprietà protettive.
- In caso di forte impatto, anche in assenza di danni visibili, acquistare un casco nuovo.
- Il casco ha una durata operativa limitata e dovrà essere sostituito quando mostrerà segni evidenti di usura.
- A prescindere dal grado di utilizzo e dalle concrete condizioni d'uso, il casco da bicicletta deve essere sostituito dopo 4-5 anni a partire dal primo utilizzo. Tuttavia, considerata la non evitabile usura dei materiali, il casco deve essere sostituito al più tardi dopo 8 anni dalla data di produzione del prodotto, se questo non presenta evidenti difetti ottici o tecnici.
- La calotta del casco, l'anello di regolazione e le imbottiture interne rimovibili possono essere pulite a mano (acqua tiepida, panni morbidi, detergente senza solventi). Questo vale anche per i parasole. Non immergere il casco e i componenti accessori in acqua.
- Le luci del casco sono un complemento e non sostituiscono i dispositivi di illuminazione prescritti per le biciclette.
- Utilizzare esclusivamente ricambi ABUS.

12. Note sulle batterie:

Questi prodotti contengono:

- Casco HYP-E: Batteria ai polimeri di litio da 3,7 V (capacità 1600 mAh)
 - Remote Control Indicator Light: Batteria ai polimeri di litio da 3,7 V (capacità 70 mAh)
 - Remote Control Brake Light: Batteria ai polimeri di litio da 3,7 V (capacità 70 mAh)
- Radiofrequenza 2,4 GHz, potenza di trasmissione 0 dBm.
- Usare solo un cavo di ricarica Micro-USB-C standard adatto insieme a un caricatore adatto (alimentatore 5V DC)!
 - Non lasciare il prodotto incustodito durante la ricarica!
 - Non utilizzare o conservare il prodotto in ambienti in cui le temperature scendono al di sotto dei -20°C o salgono al di sopra dei +50°C. Non esporre il prodotto per troppo tempo ai raggi solari diretti.

13. Sostituzione della batteria e della luce utilizzando ricambi ABUS, figure Info 7.

Per un uso sicuro del casco, dopo la sostituzione questo deve trovarsi nelle condizioni originali. Il sistema di regolazione deve essere nuovamente fissato e la calotta del casco deve essere saldamente collegata all'interno del casco nei punti previsti. In caso di domande, contattare telefonicamente il proprio rivenditore specializzato o il servizio clienti ABUS

Fig. 7.1: Allentare e rimuovere le viti con un cacciavite a croce.

Fig. 7.2: Rimuovere la calotta dalla parte posteriore verso quella anteriore, poiché è agganciata sul lato anteriore.

Fig. 7.3: Scollegare entrambi i collegamenti a spina estraendoli e non ruotandoli

Fig. 7.4: Spostare il sistema di regolazione verso il basso per accedere al foro per la rimozione delle luci. Estrarre il binario dalla guida, altrimenti non è possibile raggiungere il foro.

Fig. 7.5: Utilizzare un oggetto smussato, ad esempio una matita, per spingere verso l'esterno le luci attraverso i fori esistenti nella parte anteriore e posteriore. Non utilizzare

oggetti appuntiti: potrebbero danneggiare le luci

Fig. 7.6: La nuova luce può essere installata. Inserire le luci nel dispositivo appositamente previsto. Lo stesso vale per la batteria.

Fig. 7.7: Riunire i due collegamenti a spina (premere, non ruotare!)

Fig. 7.8: La calotta può essere riattaccata dalla parte anteriore verso quella posteriore. Inserire la calotta nel dispositivo appositamente previsto.

Fig. 7.9: Riposizionare le viti utilizzando il cacciavite a croce. Serrarle a 0,3 - 0,5 Nm.

14. Attenzione quando si lavora con i magneti

ATTENZIONE: Il magnete può causare il malfunzionamento della banda magnetica di carte di credito o altre carte, di pacemaker e altri dispositivi impiantati. Perciò è opportuno tenere il magnete a debita distanza (ca. 20 cm) dal dispositivo – Pericolo di morte!



15. Smaltimento

Questo prodotto contiene materie prime preziose. Al termine della sua vita utile, smaltire il prodotto secondo le disposizioni di legge vigenti. Apparecchi elettrici, batterie ricaricabili e pile non devono essere smaltiti con i rifiuti domestici. Lo smaltimento deve essere effettuato in conformità alla direttiva 2012/19/UE sui rifiuti di apparecchiature elettriche ed elettroniche (RAEE) o alla direttiva 2006/66/CE su pile e accumulatori, nuovi o esausti. In caso di domande contattare l'autorità locale responsabile per lo smaltimento. Le informazioni sui punti di raccolta per i vostri vecchi apparecchi possono essere ottenute, per esempio, dalle amministrazioni comunali o cittadine, dalle aziende locali di smaltimento dei rifiuti o dal vostro rivenditore specializzato. Smaltire l'imballaggio differenziando le sue componenti. Carta e cartone nella carta, pellicole e parti in plastica nella plastica.

16. Garanzia

I prodotti ABUS sono progettati con la massima cura, costruiti e collaudati in conformità alle direttive vigenti in materia. La garanzia copre esclusivamente gli inconvenienti derivanti da difetti di materiale o di fabbricazione. Nel caso in cui sia comprovato un difetto di materiale o di fabbricazione il prodotto verrà riparato o sostituito a discrezione del garante. La garanzia di qualità termina in questi casi alla scadenza del periodo originario di garanzia. Si escludono espressamente ulteriori pretese. ABUS non è responsabile per difetti o danni causati da fattori esterni (ad esempio trasporto, uso forzato), da un utilizzo non appropriato, dal normale logoramento o dalla mancata osservanza delle presenti istruzioni. Qualora si faccia valere una pretesa di garanzia, allegare al prodotto d'acquisto originale contenente la data d'acquisto, e una breve descrizione scritta del difetto.

Ci riserviamo il diritto di apportare modifiche tecniche. Per errori e refusi di stampa non ci si assume alcuna responsabilità.

Tillykke med din nye cykelhjelme i høj kvalitet fra ABUS! Hjelmen er produceret under strengt opsyn og opfylder de følgende standarder:

- Læs disse sikkerhedshenvisninger, og følg dem. Manglende overholdelse kan føre til brand og / eller person- og tingskader!
- Forsigtig: Hold emballagen og smådele væk fra børn: Fare for kvælning!
- Hermed erklærer ABUS August Bremicker Söhne KG, at denne hjelme er personligt beskyttelsesudstyr i kategori II og er i overensstemmelse med forordningen EU 2016/425.
- Hermed erklærer ABUS August Bremicker Söhne KG, at det trådløse anlæg HYP-E, Remote Control Indicator Light og Remote Control Brake Light (OxiBrake) er i overensstemmelse med direktiverne 2014/53/EU og 2011/65/EU.
EU-overensstemmelseserklæringens fulde tekst kan findes på følgende internetadresse: docs.abus.com
- EN 1078:2012+A1:2012 - Cykelhjelme og hjelme til brugere af skateboards og rulleskøjter.
- Denne hjelme er certificeret af **KIWA Nederland B.V.**, Wilmersdorf 50, 7327 AC Apeldoorn, The Netherlands, NB 0063.

Bemærk: Selv den bedste hjelme kan ødelægges og udelukker derfor ikke muligheden for at komme til skade.

Tag hensyn til følgende punkter for at opnå den bedst mulige beskyttelse:

1. Brug

Hjelmen anbefales som beskyttelse til følgende aktiviteter (fig. A). Hjelmen er ikke egnet til følgende aktiviteter (fig. B).

Bemærk: Børn skal tage hjelmen af, når de leger på legepladser. Hjelmen må ikke anvendes af børn, når de kravler i træer el.lign, da der er fare for, at barnet kan blive kvælt/hængt, hvis hjelmen sætter sig fast.

2. Optimal tilpasning

- For at udsynet ikke påvirkes, bør hjelmen ikke trækkes for langt ned i panden.
 - Panden skal beskyttes. Hjelmen må derfor ikke skubbes for langt bagud over baghovedet.
 - Hjelmen er korrekt tilpasset, når den sidder vandret på hovedet.
- Forudsætningen for, at din hjelme kan opfylde en beskyttende funktion, er, at den sidder korrekt. Prøv derfor forskellige størrelser, og vælg den, der sidder godt og behageligt på dit hoved (fig. C).

3. Tilpasning af pandebåndet

Næsten alle ABUS hjelme står til rådighed i 2 størrelser. Hjelmen justeres til den enkelte person – afhængig af modellen – med de følgende enkle justeringssystemer.

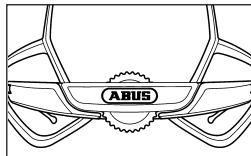

4. Tilpasning af stropperne (fig. Info 1)

Justér stropperne, så de mødes stramt og komfortabelt under ørerne (uden at berøre ørerne), når hjelmen bruges første gang. Sidespænderne og det ekstra låsespænde hjælper dig med justeringen. Før den første brug skal låsespændet (børnesikringen) lukkes med et hårbart klik, så det ikke længere er muligt at skubbe hjelmen frem og tilbage. Sørg for, at hagespændet, som skal lukkes før kørslen, ikke hviler på kæbebenet.

Efter endt justering kan stropperne sikres med clipsen. Hvis stropperne er for lange, kan de afkortes til den ønskede længde. For at undgå fryser på stropperne kan enderne forsegles med flammen fra en tændstik.

5. Tænd og sluk for hjelmlampen (fig. Info 2.)

Tænd ved at trykke kortvarigt på tænd/sluk-knappen bag på hjelmen.

For at slukke skal du trykke på tænd/sluk-knappen og holde den nede i 2 sekunder, indtil slukningsanimationen begynder at slukke for hjelmen.

Remote Control Brake Light og Remote Control Indicator Light fungerer automatisk, så snart hjelmen tændes. Det betyder, at det ikke er nødvendigt at tænde og slukke separat.

6. Visir (fig. Info 6.)

	Filterkategori	Beskrivelse	Anvendelse	Symbol
ISO 12312-3:2022	0	Let tonede solbriller	Meget begrænset reduktion af solblænding	
			Begrænset UV-beskyttelse	IEC 60417-5955
	1	Moderat UV-beskyttelse	Begrænset beskyttelse mod solblænding	
			ISO 7000-2948	
2	Solbriller til almindelig brug	God beskyttelse mod solblænding		
		God UV-beskyttelse	ISO 7000-2949	
3		Høj beskyttelse mod solblænding		
		God UV-beskyttelse	ISO 7000-2950	

Rengør glassene med mildt sæbevand. Brillerne bør tørres af med en blød klud.

Bemærk: Ridsede glas yder ikke tilstrækkelig solbeskyttelse! Ikke egnet til at se direkte ind i solen.

Ikke egnet til beskyttelse mod kunstige lyskilder, f.eks. solarier. Filtret har en lystransmission under 75 % og over 8 %. Ikke egnet til kørsel i tussørke eller om natten.

7. Opladning

Åbn dækslet til opladningsindgangen bag på hjelmen, og sæt USB-C-kablet i opladningsindgangen. Under opladningen vises opladningsstatus i det midterste område af baglyset. Så snart batteriet er fuldt opladet, slukkes lyset. En fuld opladning af hjelmen tager normalt højst 4 timer, afhængigt af den anvendte oplader. Brug ikke hjelmen, mens den oplades.

8. Tilstande inkl. driftstider

Nr.	Tilstand	Funktionstid	Lumen foran	Lumen bagved
1	Steady	6 timer	8	8,5
2	Power	2 timer	50	24
3	Flow	11 timer	9	2-7,5
4	Pulse	27 timer	0-4	0-6
5	Flash	8 timer	0-28	0-40
6	Eco	40 timer	0	0-6

Bemærk: Når du bruger bremsen, reduceres køretiden med ca. 20 % ved gennemsnitlig udnyttelse. Den faktiske batterilevetid kan variere afhængigt af temperatur, miljøpåvirkninger og brugsadfærd.

9. Fjernbetjening

a) Remote Control Indicator Light (Blinker) fig. Info 4.

• **Kobling:** Det er ikke nødvendigt at koble fjernbetjeningen med hjelmen efter købet, da de allerede er koblet. For at koble flere fjernbetjening skal du tænde for hjelmen, trykke og holde tænd/sluk-knappen nede og trykke og holde L- og R-knapperne på fjernbetjeningen nede. Hjelmen og fjernbetjeningen blinker og er koblet. Op til fire fjernbetjening kan kobles med en HYP-E hjelm. Et vilkårligt antal HYP-E hjelme kan kobles med én fjernbetjening.

• **Fastgørelse til styret:** Der medfølger elastiske gummiringe til at sætte fjernbetjeningen fast på styret. Vælg gummiringe med den mest passende længde, så fjernbetjeningen sidder godt og sikkert fast på styret.

• **Opladning:** Fjernbetjeningen drives af et integreret genopladeligt batteri. Hvis batteriet er tomt (permanent rød LED), skal det oplades ved hjælp af USB-C-kablet. Ladebøsningen er placeret på undersiden af fjernbetjeningen. Afhængigt af brugen skal fjernbetjeningen oplades ca. hver 2.-4. måned.

• **Aktivér:** Tryk på knapperne (L: venstre, R: højre) på fjernbetjeningen for at aktivere retningsindikatoren. Sørg derfor for korrekt tildeling til venstre/højre under monteringen. Så længe indikatoren er tændt, blinker et lys på fjernbetjeningen, og der lyder en signal-tone som en påmindelse.

• **Slå signaltonen til/fra:** Blinkerens signaltone kan slukkes ved at holde tænd/sluk-knappen nede i 5 sekunder i slukket tilstand, indtil der lyder en signaltone. Gentag proceduren for at slå signaltonen til igen.

• **Frakobling:** Hold L- og R-knapperne på fjernbetjeningen nede, indtil LED'erne lyser orange, og tryk derefter to gange på den venstre knap og to gange på den højre knap. LED'en lyser rødt for at bekræfte, at fjernbetjeningen og hjelmen er frakoblet.

VIGTIGT: Hjelmens blinkfunktion er et supplement og erstatter ikke de foreskrevne signaler med hånden, når man drejer. Sørg for at bruge den rigtige side, når du aktiverer blinkeren. Sørg for at slukke blinkeren, når du har drejet, ved at trykke på knappen igen. Hvis blinkeren ikke er slukket, slukker den automatisk efter 40 sekunder. Brugen af blinklys kan være reguleret ved lov i forskellige lande. Overhold lovgivningen i det pågældende land!

b) Remote Control Brake Light (Oxi Brake; Bremselys) fig. Info 9.

• **Kobling:** Før du bruger bremsesensoren første gang, skal den kobles med hjelmen (varianter HYP-E og HYP-E ACE). Tænd for hjelmens lygter. Tryk på tænd/sluk-knappen i mindst 6 sekunder, indtil baglygten blinker orange. Tryk derefter på knappen på bremsesensoren i mindst 6 sekunder, indtil status-LED'en blinker rødt og grønt. Hjelmens baglygte lyser orange i et par sekunder og slukker derefter. Bremsesensorens status-LED lyser rødt og grønt i et par sekunder og slukker derefter. Hjelm og bremsesensoren er koblet.

• **Fastgørelse:** Skub silikonehylsteret på Remote Control Brake Light (OxiBrake) over

bremseregret på styret. Tilpas først Remote Control Brake Light (OxiBrake) til formen på bremseregret ved at bøje det mellem 0° og 45°, og skub derefter silikonehylsteret på Remote Control Brake Light (OxiBrake) over bremseregret på styret. **VIGTIG!** Bøj ikke Remote Control Brake Light (OxiBrake) mere end én gang. Hvis man bøjer for ofte, kan det skade materialet.

• **Opladning:** Lad batteriet helt op, før du tager bremsesensoren i brug. Status-LED'en blinker rødt under opladning. Når status-LED'en slukker, er batteriet fuldt opladet. For at kontrollere batteriniveauet under brug skal du trykke på knappen på Remote Control Brake Light (OxiBrake). Lampen lyser grønt, når batteriet er tilstrækkeligt opladet – og rødt, når opladningsniveauet er lavt. Når batteriet er lavt, blinker lampen også rødt tre gange, når Remote Control Brake Light (OxiBrake) ikke længere bruges. Afhængigt af brugen skal fjernbetjeningen oplades ca. hver 2.-4. uge.

• **Aktivér:** Bremsesensoren tænder automatisk, når du rører ved sensorens overflade, når du betjener bremseregret.

• **Frakobling:** Tryk på tænd/sluk-knappen på Remote Control Brake Light (OxiBrake) i mindst 6 sekunder, indtil den blinker rødt og grønt. Tryk derefter på knappen tre gange hurtigt efter hinanden inden for 4 sekunder.

c) Afkobling af alle fjernbetjening

Alle fjernbetjening, der er tilsluttet hjelmen, kan afkobles. Tænd for hjelmens lygter. Tryk på tænd/sluk-knappen i mindst 6 sekunder, indtil baglygten blinker orange. Tryk nu hurtigt tre gange inden for 6 sekunder. Processen bekræftes af hurtige blink.

VIGTIGT: Før hver tur skal du sikre dig, at bremseregrets bremsefunktion fungerer perfekt som i den oprindelige leveringstilstand. Kontroller den korrekte position for Remote Control Brake Light (OxiBrake) før hver tur.

10. Ørepolstring (fig. Info 8.)

Den eftermonterede ørepolstring må kun sættes på eller tages af, når hjelmen ikke er i brug. Sørg for, at komponenterne er sammensat korrekt og sikkert for at garantere korrekt funktion.

11. Vedligeholdelse

- Kontroller hjelmen med jævne mellemrum for synlige fejl.
- Modificer, ombyg eller misbrug aldrig hjelmen, og fjern aldrig originale dele, da det reducerer hjelmens beskyttende effekt.
- Undlad at male eller klistre noget på hjelmen, da skadelige stoffer kan reducere dens stabilitet og beskyttende effekt.
- Hjelmen må aldrig udsættes for temperaturer over 50 °C (122 °F), da den ellers kan miste sine beskyttende egenskaber.
- Hvis hjelmen har været udsat for et kraftigt stød, tilrådes det kraftigt at købe en ny (også selvom der ikke er synlige beskadigelser).
- Hjelmen har en begrænset levetid under brug og bør udskiftes, når den viser tydelige tegn på slid.
- Afhængigt af anvendelsesgraden og de konkrete anvendelsesbetingelser skal en cykelhjelme udskiftes 4-5 år efter den første brug. På grund af den uundgåelige materialetræthed skal hjelmen dog udskiftes senest 8 år efter produktionsdatoen, også når den ikke har nogen tydelige synlige eller tekniske mangler.
- Hjelmkallen, justeringsringen og de aftagelige inderpuder kan rengøres i hånden

(lunkent vand, bløde klude, rengøringsmiddel uden opløsningsmidler). Dette gælder også for solskærme. Nedsænk ikke hjelmen og tilbehørsdelene i vand.

- Hjelmens lygter er et supplement og erstatter ikke det foreskrevne lysudstyr på cykler.
- Brug kun reservedele fra ABUS.

12. Batterianvisninger

Disse produkter indeholder:

- Hjelmm HYP-E: 3,7 V litium-polymer-batteri (kapacitet 1600 mAh)
- Remote Control Indicator Light: 3,7 V litium-polymer-batteri (kapacitet 70 mAh)
- Remote Control Brake Light: 3,7 V litium-polymer-batteri (kapacitet 70 mAh)

Radiofrekvens 2,4 GHz, sendestyrke 0 dBm

- Oplad og benyt ikke produktet i omgivelser, hvor der er eksplosionsfare, fx på grund af brændbare væsker, gasser eller støv. Brænd aldrig produktet!
- Batteriet kan eksplodere i ilden. Derudover opstår der giftige stoffer.
- Anvend kun et egnet standard micro-USB-C-kabel til opladning i forbindelse med et egnet ladeapparat (strømforsyning 5 V DC) til opladning.
- Lad ikke produktet være uden opsyn under opladningen!
- Opbevar og benyt ikke produktet i områder, hvor temperaturen kan komme under -20°C eller over +50°C. Udsæt aldrig produktet for direkte sollys i længere tid!

13. Udskiftning af batteri og lygte ved hjælp af ABUS reservedele, fig. Info 7.

For sikker brug af hjelmen skal den være i sin oprindelige stand efter udskiftningen. Justeringssystemet skal fastgøres igen, og hjelmshakken skal være solidt forbundet med hjelmens inderside på de dertil beregnede punkter. Hvis du har spørgsmål, bedes du kontakte din forhandler eller ABUS' kundeservice.

Fig. 7.1: Løsn og fjern skruerne med en stjerneskruetrækker.

Fig. 7.2: Fjern skallen fra bagsiden til forsiden, da den er hæftet fast på forsiden.

Fig. 7.3: Afbryd begge stikforbindelser ved at trække dem ud – ikke ved at dreje dem

Fig. 7.4: Flyt justeringssystemet helt ned for at få adgang til hullet til afmontering af lygterne. Træk skinnen ud af føringen, ellers er der ikke adgang til hullet.

Fig. 7.5: Brug en stump genstand, f.eks. en blyant, til at skubbe lygterne ud gennem de eksisterende huller foran og bagpå. Brug ikke en skarp genstand, da det kan beskadige lygterne

Fig. 7.6: Den nye lygte kan monteres. Sæt lygterne ind i den dertil beregnede anordning. Det samme gælder for batteriet.

Fig. 7.7: Tilslut begge stikforbindelser igen (tryk, drej ikke!)

Fig. 7.8: Skallen kan sættes på igen forfra og bagfra. Sæt skallen ind i den dertil beregnede anordning.

Fig. 7.9: Sæt skruerne i igen ved hjælp af stjerneskruetrækkeren. Spænd dem til 0,3 - 0,5 Nm.

14. Forsigtig ved håndteringen af magneter

VIGTIGT! Magneter kan påvirke kredittkort og andre kort med magnetstriber samt pacemakere og lignende elektroniske implantater. Hold derfor altid tilstrækkelig afstand (ca. 20 cm) mellem magnet og elektroniske implantater – livsfare!



15. Bortskaffelse

Dette produkt indeholder værdifulde råstoffer. Bortskaf produktet iht. de gældende lovmæssige bestemmelser, når dets levetid er afsluttet. Elektronisk udstyr og batterier må

ikke bortskaffes sammen med husholdningsaffaldet. Bortskaffelsen skal ske iht. direktiv 2012/19/EU om affald af elektrisk og elektronisk udstyr (WEEE) eller iht. direktiv 2006/66/EF om batterier og akkumulatører og udtjente batterier og akkumulatører.

Hvis du har spørgsmål, bedes du henvende dig til de kommunale myndigheder, der er ansvarlige for bortskaffelse. Du kan få oplysninger om indsamlingssteder til dit gamle udstyr hos f.eks. de lokale myndigheder, de lokale genbrugsstationer eller hos din forhandler. Bortskaf emballagen sorteret efter type. Aflever pap og karton til papiraffald, folie og plast til genbrug.

16. Garanti

ABUS-produkter er udviklet og produceret med største grundighed og kontrolleret efter gældende forskrifter. Garantien omfatter udelukkende mangler, som skyldes materiale eller produktionsfejl. Hvis der kan dokumenteres en materiale- eller produktionsfejl, reparerer eller erstattes produktet efter ABUS skøn. Garantien ophører i disse tilfælde med udløbet af den oprindelige garantiperiode. Der kan ikke stilles yderligere krav. ABUS hæfter ikke for mangler eller skader, som er opstået som følge af udefrakommende påvirkninger (f.eks. transport, vold), ukorrekt anvendelse, normalt slid eller manglende overholdelse af denne vejledning. I tilfælde af garantikrav skal den originale kvittering med salgsdato og en kort skriftlig fejlbeskrivelse vedlægges det pågældende defekte produkt.

Ret til tekniske ændringer forbeholdes. Der hæftes ikke for trykfejl eller andre former for fejl.

Grattis till din nya cykelhjälm från ABUS! Hjälmen har tillverkats i syftet att ge bästa möjliga skydd och är certifierad enligt följande standarder:

- Läs igenom de här säkerhetsanvisningarna och följ dem. Att inte följa dem kan leda till brand och/eller person- och sakskador!
- Försiktighet: Håll förpackningsmaterial och smådelar undan från barn: Kvävningsrisk!
- Härmed försäkras ABUS August Bremicker Söhne KG att den här hjälmen är personlig skyddsutrustning, kategori II, och uppfyller kraven i förordningen EU 2016/425.
- Härmed försäkras ABUS August Bremicker Söhne KG att den trådlösa anläggningen HYP-E, Remote Control Indicator Light och Remote Control Brake Light (OxiBrake) uppfyller kraven i direktiven 2014/53/EU och 2011/65/EU.
EU-försäkringen om överensstämmelse finns att läsa i sin helhet på: docs.abus.com
- EN 1078:2012+A1:2012 – Europeisk standard för cyklister och användare av rollerblades och skateboards.
- Den här hjälmen har certifierats av **KIWA Nederland B.V.**, Wilmersdorf 50, 7327 AC Apeldoorn, The Netherlands, NB 0063.

Obs! Tänk på att hjälmar inte erbjuder ett absolut skydd mot huvudskador vid en olycka.

För optimalt skydd, observera nedanstående information:

1. Användning

Denna hjälm rekommenderas som skydd vid följande aktiviteter (bild A). Hjälmen lämpar sig ej som skydd vid följande aktiviteter (bild B).

Obs! Barn måste ta av hjälmen i samband med lek. Denna hjälm bör inte användas av barn vid klättring eller andra aktiviteter då det finns risk för strypning om barnet fastnar med hjälmen.

2. Så här ska hjälmen sitta

- Hjälmen får inte dras för långt ner i pannan så att sikten inte försämrats.
 - Pannan måste skyddas. Hjälmen får därför inte skjutas för långt över bakhuvudet.
 - Hjälmen är korrekt monterad när den sitter vågrätt på huvudet.
- Försättsättningen för att din hjälm ska fylla en skyddsfunktion är att den sitter rätt. Prova därför ut olika storlekar och välj den som sitter stadigt och bekvämt på huvudet (bild C).

3. Justering av hjälmens insida

Nästan alla hjälmar från ABUS finns i flera storlekar. Beroende på typ av hjälm så gör inställningssystemet att du enkelt kan ställa in din huvudstorlek.

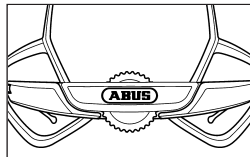

4. Inställning av hakband (bilder Info 1.)

Innan hjälmen används för första gången bör du justera hakbanden så att de är sträckta och sitter bekvämt under öronen. Det lätt justerbara triangulära spännet på båda sidorna, med sin justerbara förslutning hjälper dig att göra det. Det barnsäkra låset ska vara ordentligt stängd före första användningen, med ett hörbart "klick", för att förhindra oavsiktlig förflyttning. Se till att hakspännet, som ska vara låst innan varje cykeltur, inte ligger på käkbenet. Efter justering kan överlappande band fästas med det extra bandfästet. Om banden är för långa kan de klippas av till önskad längd och fransarna brännas med

en tändsticka så att de inte fransas.

5. Tändning och mobiltäckning av hjämbelysningen (bilder Info 2.)

Tryck en gång kort på på/av-knappen på hjälmens baksida för att sätta på den. För att stänga av hjälmen, håll på/av-knappen intryckt i 2 sekunder tills avstängningsanimationen börjar stänga av hjälmen.

Det fjärrstyrda bromsljuset och det fjärrstyrda blinkersljuset fungerar automatiskt så snart hjälmen slås på. Detta innebär att ingen separat till- och fränkoppling krävs.

6. Visir (bild Info 6.)

Filterkategori	Beskrivning	Användning	Symbol
ISO 12312-3:2022	0	Solglasögon med ljus färgton	Mycket begränsad reducering av solljus Begränsat UV-skydd IEC 60417-5955
	1		Begränsat skydd mot solljus Medelhögt UV-skydd ISO 7000-2948
	2		Gott skydd mot solljus Gott UV-skydd ISO 7000-2949
	3	Solglasögon för allmänt bruk	Högst skydd mot solljus Gott UV-skydd ISO 7000-2950

Rengör glaset med mild tvål. Bör endast torkas med en mjuk trasa. **Obs! Repad lins ger ej tillräckligt med solskydd!** Ej lämplig för direkt blick mot solen. Ej lämplig som skydd mot konstgjort ljus, t.ex. solarium. Filtret har en ljusgenomsläpplighet som är lägre än 75 % och högre än 8 %. Inte lämpligt för cykling i gryning, skymning eller på natten.

7. Laddning

Öppna locket till laddningsporten på hjälmens baksida och anslut USB-C-kabeln till laddningsporten. Under laddningen indikeras laddningsstatusen med bakljusets mittområde. Så snart batteriet är fulladdat slocknar lampan. En fulladdning av hjälmen tar vanligtvis högst 4 timmar beroende på vilken laddare som används. Använd inte hjälmen när den laddas.

8. Lägen inkl. körtider

Nr.	Läge	Gångtid	Främre lumen	Bakre lumen
1	Steady	6 timmar	8	8,5
2	Power	2 timmar	50	24
3	Flow	11 timmar	9	2-7,5
4	Pulse	27 timmar	0-4	0-6
5	Flash	8 timmar	0-28	0-40
6	Eco	40 timmar	0	0-6

Obs: Vid användning av bromsen minskar körtiden med ca 20 % för genomsnittligt

utnyttjande. Den faktiska batteritiden kan variera beroende på temperatur, miljöpåverkan och användningsbeteende.

9. Fjärrkontroller

a) Remote Control Indicator Light (Blinkers) bilder Info 4.

- **Koppling:** Det är inte nödvändigt att koppla ihop fjärrkontrollen med hjälmen efter köpet eftersom de redan är ihopkopplade. För att para ihop ytterligare fjärrkontroller, slå på hjälmen, tryck och håll in på/av-knappen och tryck och håll in L- och R-knapparna på fjärrkontrollen. Hjälmen och fjärrkontrollen blinkar och kopplas ihop. Upp till fyra fjärrkontroller kan kopplas ihop med en HYP-E-hjälme. Ett valfritt antal HYP-E-hjälmarna kan kopplas ihop med en fjärrkontroll.
- **Montering på styret:** Elastiska gummiringar medföljer för att montera fjärrkontrollen på styret. Välj de gummiringar som har lämpligaste längd så att fjärrkontrollen sitter stadigt och säkert fast på styret.
- **Laddning:** Fjärrkontrollen drivs av ett inbyggt laddningsbart batteri. Om batteriet är tomt (röd LED lyser permanent) måste det laddas med USB-C-kabeln. Laddningsuttaget sitter under fjärrkontrollen. Beroende på användning måste fjärrkontrollen laddas ungefär varannan till var fjärde månad.
- **Aktivering:** Tryck på knapparna (L: vänster, R: höger) på fjärrkontrollen för att aktivera blinkerserna. Se därför till att vänster-höger-placeringen är korrekt under monteringen. Så länge blinkerserna är påslagna blinkar en lampa på fjärrkontrollen och en ljudsignal ljuder som en påminnelse.
- **Slå på/av ljudsignalen:** Blinkersens ljudsignal kan stängas av genom att hålla på/av-knappen intryckt i 5 sekunder när systemet är avstängt tills en ljudsignal hörs. Upprepa proceduren för att slå på ljudsignalen igen.

• **Frikoppling:** Håll fjärrkontrollens knappar L och R intryckta tills LED-lamporna lyser orange och tryck sedan två gånger på vänster knapp och två gånger på höger knapp. LED-lamporna lyser rött för att bekräfta att fjärrkontrollen och hjälmen är frikopplade.

Obs: Hjälmens blinkfunktion är ett komplement och ersätter inte de förskrivna handsignalerna vid sväng. Se till att du använder rätt sida när du aktiverar blinkerserna. Var noga med att stänga av blinkerserna efter svängning genom att trycka på knappen igen. Om blinkerserna inte är avstängd stängs den av automatiskt efter 40 sekunder. Användningen av blinkande ljus kan vara reglerad enligt lag i olika länder. Följ lagarna i respektive land!

b) Remote Control Brake Light (Oxi Brake; Bromsljus) bilder Info 9.

- **Koppling:** Innan bromsensorn används för första gången måste den paras ihop med hjälmen (varianterna HYP-E och HYP-E ACE). Slå på hjälmens belysning. Tryck på på/av-knappen i minst 6 sekunder tills bakljuset blinkar orange. Tryck sedan på knappen på bromsensorn i minst 6 sekunder tills status-LED:n blinkar rött och grönt. Hjälmens bakljus lyser orange i några sekunder och slocknar sedan. Bromsensorns status-LED lyser rött och grönt i några sekunder och slocknar sedan. Hjälme- och bromssensor är kopplade till varandra.
- **Montering:** Skjut silikonhylsan på det fjärrstyrda bromsljuset (OxiBrake) över bromshandtaget på styret. Anpassa först det fjärrstyrda bromsljuset (OxiBrake) till bromshandtagets

form genom att böja det mellan 0° och 45° och skjut sedan silikonhylsan på det fjärrstyrda bromsljuset (OxiBrake) över bromshandtaget på styret. OBS! Böj inte det fjärrstyrda bromsljuset (OxiBrake) mer än en gång. Om du böjer för ofta kan materialet skadas.

- **Laddning:** Ladda batteriet helt innan bromsensorn tas i drift. Status-LED:n blinkar rött under laddningen. När status-LED:n slocknar är batteriet fulladdat. För att kontrollera batterinivån under användning, tryck på knappen på det fjärrstyrda bromsljuset (OxiBrake). Lamporna lyser grönt när batteriet är tillräckligt laddat – och rött när laddningsnivån är låg. När batteriet är svagt blinkar lamporna också rött tre gånger när det fjärrstyrda bromsljuset (OxiBrake) inte längre används. Beroende på användning måste fjärrkontrollen laddas ungefär varannan till var fjärde vecka.
- **Aktivering:** Bromsensorn kopplas in automatiskt när du vidrör sensorrytan och använder bromshandtaget.
- **Frikoppling:** Tryck på av/på-knappen på det fjärrstyrda bromsljuset (OxiBrake) i minst 6 sekunder tills det blinkar rött och grönt. Tryck sedan på knappen tre gånger i snabb följd inom 4 sekunder.

c) Koppla bort alla fjärrkontroller

Alla hjälmanslutna fjärrkontroller kan kopplas bort. Slå på hjälmens belysning. Tryck på på/av-knappen i minst 6 sekunder tills bakljuset blinkar orange. Tryck nu snabbt tre gånger inom 6 sekunder. Processen bekräftas med snabbblinkning.

Obs: Kontrollera före varje resa att bromsspakens bromsfunktion fungerar perfekt som den gjorde i det ursprungliga leveranstillståndet. Kontrollera att det fjärrstyrda bromsljuset (OxiBrake) är korrekt placerat före varje körning.

10. Öronskydd (bilder Info 8.)

Eftermonterade öronskydd får bara sättas på eller tas av när hjälmen inte används. Se till så att komponenterna är korrekt och säkert monterade för att få full funktion.

11. Underhåll och skötsel

- Kontrollera hjälmen med jämna mellanrum för synliga defekter.
- Modifiera, ändra eller missbruka aldrig hjälmen och ta aldrig bort originaldelar, eftersom detta minskar hjälmens skyddseffekt.
- Måla inte och klistra inte fast något på hjälmen, eftersom skadliga ämnen kan minska hjälmens stabilitet och skyddseffekt.
- Hjälmen får aldrig utsättas för temperaturer över 50 °C (122 °F), eftersom den annars kan förlora sina skyddande egenskaper.
- Om du misstänker att hjälmen har utsatts för kraftiga slag, även om inte synlig skada har uppstått. Köp ny hjälm.
- Denna hjälm har begränsad livslängd vid användning. Den bör bytas ut när den visar uppenbara tecken på slitage.
- Beroende på nyttjandegraden och de konkreta användningsvillkoren måste en cykelhjälm bytas ut efter 4 - 5 år från första användningen. Men med avseende på materialutmattningen, som inte kan undvikas, måste hjälmen bytas ut senast 8 år efter tillverkningsdatumet, även då om denna inte har några tydligt synliga eller tekniska brister.
- Hjälmskalet, justeringshjulet och den löstagbara innerstopningen kan rengöras för hand (ljummet vatten, mjuka trasor, lösningsmedelsfritt rengöringsmedel). Detta gäller även

solskydd. Sänk inte ner hjälmen och tillbehören i vatten.

- Hjälmlamporna är ett komplement och ersätter inte den föreskrivna belysningsutrustningen på cyklar.
- Använd endast reservdelar från ABUS.

12. Batterianvisningar

Dessa produkter innehåller:

- Hjälmlampa HYP-E: 3,7 V litiumpolymerbatteri (kapacitet 1 600 mAh)
 - Fjärrkontrollens indikatorlampa: 3,7 V litiumpolymerbatteri (kapacitet 70 mAh)
 - Fjärrstyrt bromsljus: 3,7 V litiumpolymerbatteri (kapacitet 70 mAh)
- Radiofrekvens 2,4 GHz, sändningseffekt 0 dBm
- Produkten får inte laddas eller användas i miljöer där det föreligger explosionsrisk, exempelvis till följd av brännbara vätskor, gaser eller damm. Elda aldrig produkten! Batteriet kan explodera i elden. Dessutom utvecklas farliga ämnen.
 - För att ladda enheten är det endast tillåtet att använda en lämplig standard micro-USB-C-laddningskabel tillsammans med lämplig laddare (nätaggregat 5V DC)!
 - lämna inte produkten oövervakad under laddningen!
 - Produkten får inte lagras eller användas i områden där temperaturen kan underskrida -20°C eller överskrida +50°C. Utsätt inte produkten för direkt solljus under längre tid!

13. Byte av batteri och lampa med ABUS-reservdelar, bilder Info 7.

För att hjälmen ska kunna användas på ett säkert sätt måste den vara i sitt ursprungliga skick efter bytet. Justeringssystemet måste fixeras igen och hjälmskalet måste vara ordentligt anslutet till hjälmens insida på de avsedda ställena. Om du har några frågor kan du kontakta din återförsäljare eller ABUS kundtjänst.

Bild 7.1: Lossa och ta bort skruvarna med en stjärnskruvmejsel.

Bild 7.2: Ta bort skalet från baksidan till framsidan, eftersom den är fasthakad på framsidan.

Bild 7.3: Lossa båda stickproppsanslutningarna genom att dra ut dem och inte vrida dem

Bild 7.4: Flytta justeringssystemet så långt nedåt det går för att komma åt hålet och ta bort lamporna. Dra ut skenan ur styrningen, annars går det inte att komma åt hålet.

Bild 7.5: Använd ett trubbigt föremål, t.ex. en blyertspenna för att trycka ut lamporna genom de befintliga hålen fram och bak. Använd inte ett vasst föremål eftersom det kan skada lamporna

Bild 7.6: Den nya lamporna kan installeras. Sätt in lamporna i den medföljande fästanelningen. Detsamma gäller för batteriet.

Bild 7.7: Återanslut båda stickkontaktarna (tryck, vrid inte!)

Bild 7.8: Skalet kan återmonteras från fram till bak. Sätt in skalet i den medföljande enheten.

Bild 7.9: Sätt tillbaka skruvarna med hjälp av stjärnskruvmejseln.

Dra åt dem med 0,3–0,5 Nm.

14. Var försiktig när du hanterar magneten

OBS: Magneter kan skada kreditkort och andra kort med magnetremsa samt påverka pacemaker och liknande implantat. Håll alltid ett tillräckligt stort avstånd (ca 20 cm) mellan magnet och implantat – livsfara!



15. Avfallshantering

Den här produkten innehåller värdefulla råmaterial. Släng produkten i enlighet med gällande lagstadgade bestämmelser vid slutet av dess livslängd.

Elektriska apparater och batterier, varken uppladdningsbara eller engångs, får inte slängas i hushållssoporna. Bortskaffningen måste göras i enlighet med direktiv 2012/19/EU om avfall som utgörs av eller innehåller elektrisk och elektronisk utrustning (WEEE) resp. i enlighet med 2006/66/EG om batterier och ackumulatörer och förbrukade batterier och ackumulatörer. Vid frågor ska du vända dig till den lokala myndigheten som är ansvarig för bortskaffning och återvinning. Du kan få information om ställen att lämna in dina förbrukade enheter från den lokala kommun- eller stadsförvaltningen, det lokala återvinningsföretaget eller din återförsäljare.

Källsortera förpackningen. Släng papp och kartong, folier och plastdelar i återvinningen.

16. Garanti

ABUS-produkter är noggrant utformade, tillverkade och testade enligt gällande föreskrifter. Garantin omfattar bara sådana brister som beror på material- eller tillverkningsfel. Finns det bevisligen material- eller tillverkningsfel, så reparerar eller ersätter ABUS produkten efter egen bedömning. Garantin upphör i så fall i och med att den ursprungliga garantitiden går ut. Ytterligare anspråk är uttryckligen uteslutna.

ABUS ansvarar inte för brister eller skador som beror på yttre påverkan (t.ex. transport, våldsanvändning), felanvändning, normal förslitning eller att man inte följt anvisningarna i bruksanvisningen. Bifoga originalkvittot med inköpsdatum och en kort, skriftlig felbeskrivning av felet på den reklamerade produkten vid garantiärenden.

Tekniska ändringar är förbehållna. För tryckfel och misstag tas inget ansvar.

Gratulerer med kjøpet av din nye ABUS sykkelhjelme. Denne kvalitetshjelmen er produsert og sertifisert i overensstemmelse med følgende standarder:

- Les gjennom sikkerhetsanvisningene og følg dem. Hvis de ikke blir fulgt, kan det føre til brann og/eller personskader eller materielle skader!
- Forsiktig: Hold emballasjematerialer og små deler unna barn: Fare for kvelning!
- Herved erklærer ABUS August Bremicker Söhne KG at denne hjelmen er personlig verneutstyr (P.VU) i kategori II og er i samsvar med forordning (EU) nr. 2016/425.
- Herved erklærer ABUS August Bremicker Söhne KG at radioutstyrstypen HYP-E, Remote Control Indicator Light og Remote Control Brake Light (OxiBrake) er i samsvar med direktivene 2014/53/EU og 2011/65/EU. Den fullstendige teksten til EU-samsvarserklæringen er tilgjengelig på følgende internettside: docs.abus.com
- EN 1078:2012+A1:2012 – europeisk standard for syklist, skateboardere og inline-skatere.
- Hjelmen er **KIWA Nederland B.V.**, Wilmersdorf 50, 7327 AC Apeldoorn, The Netherlands, NB 0063 sertifisert.

Obs! Vær oppmerksom på at selv den beste hjelmen kan ødelegges og at den ikke kan forhindre alle hodeskader.

For optimal beskyttelse må følgende retningslinjer følges:

1. Bruk

Denne hjelmen er anbefalt som verneutstyr for følgende aktiviteter (fig. A). Den skal ikke brukes til følgende aktiviteter (fig. B).

Obs! Barn må ta av seg hjelmen før de går inn på en lekeplass. Den skal ikke brukes av barn når de klatrer eller holder på med andre aktiviteter hvor det er en fare for at de kan bli hengende eller kveles mens de bruker hjelmen.

2. Optimal passform

- Hjelmen bør ikke trekkes så langt ned over panna at det påvirker synsfeltet.
 - Panna må være beskyttet. Derfor skal hjelmen heller ikke skyves for langt over bakhodet.
 - Hjelmen er riktig tilpasset når den sitter vannrett på hodet.
- Forutsetningen for at hjelmen din kan fungere som beskyttelse, er at den passer. Derfor bør du prøve ulike størrelser og velge den hjelmen som sitter godt og komfortabelt på hodet (fig. C).

3. Justering av hoderingen

Nesten alle ABUS-hjelmer er tilgjengelige i to størrelser. Hjelmen tilpasses den respektive brukerens hodestørrelse, avhengig av modell, med følgende enkle justeringssystemer:

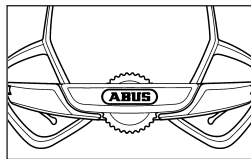

4. Justering av stroppene (fig. Info 1)

Når du bruker hjelmen for første gang, må stroppene justeres slik at de sitter tilstrekkelig stramt og komfortabelt under ørene. De trekantede sidespennene på begge sider, med den valgfrie festeenheten, hjelper deg med dette.





De barnesikrede spennene må lukkes ordentlig (man skal høre et "klikk") før første gangs bruk, for å hindre at de beveger seg. Kontroller at hakespennene er låst før hver tur og ikke

ligger på kjevebenet. Etter justeringen kan de overlappende stroppene festes med stroppeklipen. Hvis stroppene er for lange kan de klippes til ønsket lengde. Pass på å forsegle endene med hjalp av flammen fra en lighter for å hindre at de frynser seg.

5. Slå hjelmyset på og av (fig. Info 2.)

Trykk på/av-knappen på baksiden av hjelmen kort én gang for å slå på. Hold på/av-knappen trykt i 2 sek. for å slå av, til utkoblingsanimasjonen til hjelmen starter. Remote Control Brake Light og Remote Control Indicator Light fungerer automatisk så snart hjelmen blir slått på. Dermed er det ikke nødvendig å lå dem på/av separat.

6. Visir (fig. Info 6.)

	Filterkategori	Beskrivelse	Bruk	Symbol
ISO 12312-3:2022	0	Solbriller med lys fargetone	Svært begrenset reduksjon av solskinn Begrenset UV-beskyttelse	 IEC 60417-5955
	1		Begrenset beskyttelse mot solskinn Moderat UV-beskyttelse	 ISO 7000-2948
	2	Solbriller for generell bruk	God beskyttelse mot solskinn God UV-beskyttelse	 ISO 7000-2949
	3		Høy beskyttelse mot solskinn God UV-beskyttelse	 ISO 7000-2950

Rengjør glasset med mildt såpevann. Tørk med en myk klut. **Advarsel: Glass med riper gir ikke tilstrekkelig beskyttelse.** Ikke egnet for å se direkte på solen. Ikke egnet som beskyttelse mot kunstige lyskilder, f.eks. i solarium. Filteret har en lysgjennomgang lavere enn 75 % og høyere enn 8 %. Ikke egnet for kjøring i skumring eller om natten.

7. Opplading

Åpne dekslet til ladekontakten på baksiden av hjelmen, og stikk inn UBS-C-kabelen i ladekontakten. Under oppladingen blir ladestatusen vist av det midtre området til baklyset. Lyset slukker når batteriet er fulladet. En fullstendig lading av hjelmen tar vanligvis maksimalt 4 timer, avhengig av laderen som brukes.. Ikke bruk hjelmen mens den lades.

8. Moduser inkl. brukstider

Nr.	Modus	Brukstid	Lumen foran	Lumen bak
1	Steady	6 timer	8	8,5
2	Power	2 timer	50	24
3	Flow	11 timer	9	2-7,5
4	Pulse	27 timer	0-4	0-6
5	Flash	8 timer	0-28	0-40
6	Eco	40 timer	0	0-6

Obs! Ved bruk av bremsen reduseres brukstiden med ca. 20 % ved gjennomsnittlig bruk. Den faktiske batteritiden kan variere avhengig av temperatur, påvirkninger fra omgivelsene og bruksmønster.

9. Fjernkontroller

a) Remote Control Indicator Light (Blinklys), fig. Info 4.

- **Paring:** Det er ikke nødvendig å pare fjernkontrollen med hjelmen etter kjøp fordi de allerede er paret. For å pare flere fjernkontroller må du slå på hjelmen, holde på/av-knappen trykt, og holde L- og R-knappen på fjernkontrollen trykt. Hjelm og fjernkontroll blinker og er paret. Du kan pare opptil fire fjernkontroller med en HYP-E-hjelm. En fjernkontroll kan pares til å mange HYP-E-hjelmer du ønsker.
- **Feste på styret:** Elastiske gummiringer følger med for å feste fjernkontrollen på styret. Velg gummiringene med den lengden som passer best, slik at fjernkontrollen festes godt og sikkert til styret.
- **Opplading:** Fjernkontrollen drives av et integrert batteri. Når batteriet er tomt (LED-en lyser konstant rødt), må det lades opp ved hjelp av USB-C-kabelen. Ladekontakten finner du på undersiden av fjernkontrollen. Avhengig av bruk må fjernkontrollen lades ca. hver 2.–4. måned.
- **Aktivere:** Ved å trykke på knappene (L: venstre, R: høyre) på fjernkontrollen aktiverer du blinklysene som indikatorer for kjøretninga. Vær derfor oppmerksom på rett høyre-venstre-tilordning under monteringen. Så lenge blinklyset er slått på, blinker et lys på fjernkontrollen, og en signallyd høres som påminnelse.
- **Slå signallyden på/av:** Det er mulig å slå av signallyden til blinklyset, hvis du holder på/av-knappen trykt i 5 sekunder mens den er på, til du hører en signallyd. Gjenta prosessen for å slå på signallyden igjen.
- **Bryte paring:** Hold L- og R-knappen på fjernkontrollen trykt til LED-en lyser oransje, trykk deretter to ganger på venstre og to ganger på høyre knapp. LED-en lyser rødt, for å bekrefte at fjernkontroll og hjelm ikke lenger er paret.

Obs: Blinklysfunksjonen til hjelmen er et supplement, og ikke en erstatning, for de påbudte håndsignalene når du svinger. Vær når du aktiverer blinklyset oppmerksom på at du bruker rett side. Slå alltid av blinklyset etter at du har svingt, ved å trykke igjen på knappen. Hvis det ikke slås av slår blinklyset seg av automatisk etter 40 sekunder. Bruk av blinklys kan være regulert ved lov i forskjellige land. Følg loven i det respektive landet!

b) Remote Control Brake Light (Oxi Brake; Bremselys), fig. Info 9.

- **Paring:** Før første gangs bruk må bremsesensoren pares med hjelmen (varianten HYP-E og HYP-E ACE). Slå på belysningen til hjelmen. Trykk på/av-knappen i minst 6 sekunder til baklyset blinker oransje. Trykk så knappen på bremsesensoren i minst 6 sekunder, til status-LED-en blinker rødt og grønt. Baklyset til hjelmen lyser oransje i et par sekunder og slår seg så av. Status-LED-en på bremsesensoren lyser rødt og grønt i et par sekunder og slår seg så av. Hjelm og bremsesensor er paret.
- **Feste:** Skyv silikonmansjetten til Remote Control Brake Light (OxiBrake) over bremsehendelen på styret. Tilpass Remote Control Brake Light (OxiBrake) ved å bøye den

mellom 0° og 45° til formen på bremsespaken, og skyv deretter silikonmansjetten på Remote Control Brake Light (OxiBrake) over bremsespaken på styret. **Obs!** Ikke bøy Remote Control Brake Light (OxiBrake) flere ganger. Hvis den bøyes for ofte, kan det føre til at materialet tar skade.

- **Opplading:** La batteriet helt før du tar i bruk bremsesensoren. Status-LED-en blinker rødt under oppladingen. Når status-LED-en slukker, er batteriet fulladet. For å kontrollere batteristatusen under bruk, kan du trykke på knappen på Remote Control Brake Light (OxiBrake). Lyset lyser permanent grønt når batteriet er ladet tilstrekkelig – og rødt når ladetilstanden er lav. Ved lavt batterinivå blinker lyset i tillegg rødt tre ganger, når Remote Control Brake Light (OxiBrake) ikke lenger brukes. Avhengig av bruk må fjernkontrollen lades ca. hver 2.–4. uke.
- **Aktivere:** Bremsesensoren slår seg på automatisk når du berører sensoroverflaten når du bruker bremsehendelen.
- **Bryte paring:** Trykk på på/av-knappen på Remote Control Brake Light (OxiBrake) i minst 6 sekunder, til den blinker rødt og grønt. Trykk deretter tre ganger raskt på knappen i løpet av 4 sekunder.

c) Koble fra alle fjernkontrollere

Alle fjernkontrollere som er koblet til hjelmen, kan kobles fra. Slå på belysningen til hjelmen. Trykk og hold av/på-knappen i minst 6 sekunder til baklyset blinker oransje. Trykk nå tre ganger raskt innen 6 sekunder. Prosessen bekreftes med et raskt blink.

Obs: Forsikre deg før du legger ut på tur om at bremsefunksjonen til bremsehendelen fungerer feilfritt, som i levert tilstand. Kontroller før hver tur at Remote Control Brake Light (OxiBrake) sitter korrekt.

10. Ørebeskytterne (fig. Info 8.)

De ettermonterbare ørebeskytterne må kun påmonteres eller fjernes når hjelmen ikke er i bruk. Sørg for at komponentene monteres riktig og sikkert for å sikre feilfri funksjon.

11. Riktig vedlikehold og stell

- Kontroller regelmessig om hjelmen har synlige mangler.
- Gjør aldri endringer på hjelmen, omform den, eller bruk den på annen måte enn tiltenkt, og fjern aldri originale deler, fordi det reduserer den beskyttende effekten til hjelmen.
- Mal eller lim ingenting på hjelmen, fordi skadelige stoffer kan svekke stabiliteten og beskyttelseeffekten.
- Hjelmen må aldri utsettes for temperaturer over 50 °C (122 °F), fordi den ellers kan miste sine beskyttende egenskaper.
- Hvis du mistenker at hjelmen har vært utsatt for et kraftig støt, selv om den ikke har synlige skader, må du anskaffe en ny hjelm.
- Denne hjelmen har en begrenset brukstid, og må byttes ut når den viser synlige tegn på slitasje.
- Sykkelhjelmer skal byttes ut 4–5 år etter første gangs bruk avhengig av bruksgrad og faktiske bruksforhold. Hjelmen må uansett byttes ut senest 8 år etter produksjons-dato pga. materialtretthet, selv om den ikke har noen åpenbare visuelle eller tekniske feil.
- Bruk lunnt vann, myk klut og rengjøringsmiddel uten løsemiddel til å vaske hjelmskallet, justeringshjul og den innvendige polstringen (som du kan ta ut manuelt. Dette gjelder også solbeskyttelseskjermen. Senk aldri hjelmen og tilbehørsdeler ned i vann.
- Hjelmlysene er et supplement, og erstatter ikke den foreskrevne belysningen på sykler.

- Bruk utelukkende reservedeler fra ABUS.

12. Merknader om batterier!

Disse produktene inneholder:

- Hjelme HYP-E: 3,7 V litium-polymerbatteri (kapasitet 1600 mAh)
 - Remote Control Indicator Light: 3,7 V litium-polymerbatteri (kapasitet 70 mAh)
 - Remote Control Brake Light: 3,7 V litium-polymerbatteri (kapasitet 70 mAh)
- Radiofrekvens 2,4 GHz, sendereffekt OBM.
- Ikke lad opp eller bruk produktet i omgivelser med eksplosjonsfare, f.eks. pga. brennbar væske, gass eller støv. Produktet skal ikke brennes! Batteriet kan eksplodere i flammene. I tillegg oppstår det giftige stoffer.
 - Bruk kun en egnet standard micro-USB-C-ladekabel i forbindelse med en egnet lader (strømforsyning 5 V DC)!
 - Ikke la produktet stå og lade uten tilsyn!
 - Ikke lagre eller bruk produktet i områder der temperaturen kan falle under -20°C eller stige over +50°C. Ikke utsett produktet for direkte sollys over lengre tid!

13. Utskifting av batteri og lys ved bruk av reservedeler fra ABUS, fig. Info 7.

For sikker bruk av hjelmen må den etter utskifting være i sin opprinnelige tilstand igjen. Justeringssystemet må igjen være festet, og hjelmskallet forbundet fast på de tiltenkte stedene med innsiden av hjelmen. Ved spørsmål ber vi deg ta kontakt med din fagforhandler eller ABUS-kundeservice

Fig. 7.1: Løsne og fjern skruene med en krysskruttrekker.

Fig. 7.2: Ta ut skallet bakfra forover, fordi det er heftet i foran.

Fig. 7.3: Løsne de to pluggforbindelsene ved å trekke, ikke å dreie dem.

Fig. 7.4: Beveg justeringssystemet helt ned, for å komme til hullet for å fjerne lysene.

Trekk skinnen ut av føringen, ellers kommer du ikke til hullet.

Fig. 7.5: Trykk ut lysene foran og bak gjennom de eksisterende hullene med en stump gjenstand, for eksempel en penn. Ikke bruk spisse gjenstander, da det ville skade lysene.

Fig. 7.6: Det nye lyset kan monteres. Sett til det lysene inn i de tiltenkte anordningene.

Det samme gjelder for batteriet.

Fig. 7.7: Fø de to pluggforbindelsene sammen (trykk, ikke drei!)

Fig. 7.8: Skallet kan monteres igjen bakover forfra. Sett skallet inn i de tiltenkte anordningene.

Fig. 7.9: Sett inn skruene igjen med krysskruttrekkeren. Trekk til med 0,3–0,5 Nm.

14. Vær forsiktig når du håndterer magneter

OBS: Magneter kan påvirke kredittkort eller andre kort med magnetstripe, samt hjertestartere og andre implanterte enheter. Hold alltid tilstrekkelig avstand (ca. 20 cm) mellom magneten og den implanterte enheten - livsfare!



15. Kassering

Dette produktet inneholder verdifulle råstoffer. Produktet må etter sin levetid håndteres som avfall i henhold til gjeldende lover og forskrifter. Elektrisk utstyr, batterier og akkumulatører skal ikke kastes i vanlig restavfall. De må håndteres som avfall i henhold til direktiv 2012/19/EU om elektrisk og elektronisk avfall (WEEE), eller i henhold til direktiv 2006/66/EF om batterier og akkumulatører og avfall fra batterier og akkumulatører.

Kontakt den kommunale etaten som er ansvarlig for avfallshåndtering, hvis du har spørsmål. Du får informasjon om returstasjoner som tar imot apparater, f.eks. hos

kommune- eller byadministrasjonen, de lokale avfallsselskapene eller hos din faghandel. Sorter emballasjen etter avfallstype. Papp og kartong er papiravfall, plast kastes i plastavfallet.

16. Garanti

ABUS-produkter er nøye designet samt produsert og testet i henhold til gjeldende forskrifter. Garantien dekker bare feil som skyldes material- eller produksjonsfeil. Dersom det beviselig foreligger material- eller produksjonsfeil, kan produktet repareres eller erstattes etter ABUSs skjønn. I slike tilfeller utløper garantien etter den opprinnelige garantiperioden. Eventuelle ytterligere krav er utelukket. ABUS skal ikke holdes ansvarlig for mangler eller skader forårsaket av ytre påvirkninger (som transport, støt), feilaktig bruk, normal slitasje eller manglende overholdelse av denne bruksanvisningen. Ved påstand om garantikrav skal det opprinnelige kjøpsdokumentet med kjøpsdato og en kort skriftlig feilbeskrivelse vedlegges produktet det klages på.

Tekniske endringer forbeholdes. Vi tar ikke ansvar for feil og trykkfeil.

Onneksi olkoon! Olet ostanut ensiluokkaisen ABUS-pyöräilykypärän. Kypärä on valmistettu tarkkaan turvamääräysten mukaisesti ja se täyttää seuraavat standardit ja direktiivit:

- Lue nämä turvallisuusohjeet ja noudata niitä. Ohjeiden noudattamatta jättäminen voi aiheuttaa tulipalon ja/tai loukkaantumisia ja esinevahinkoja.
- Varo: Pidä pakkausmateriaali ja pienet osat lasten ulottumattomissa: tukehtumisvaara!
- ABUS August Bremicker Söhne KG vakuuttaa, että tämä kypärä on luokan II henkilönsuojain ja vastaa asetusta EU 2016/425.
- ABUS August Bremicker Söhne KG vakuuttaa, että radiolaitetyyppi HYP-E, Remote Control Indicator Light ja Remote Control Brake Light (OxiBrake) vastaa direktiivejä 2014/53/EU ja 2011/65/EU. EU-vaatimustenmukaisuusvakuutus on saatavissa kokonaisuudessaan seuraavassa internet-osoitteessa: docs.abus.com
- EN 1078:2012+A1:2012 – polkupyöräkypärästandardi polkupyöräilijöille, rullaluistelijoille ja rullalautailijoille.
- **KIWA Nederland B.V.**, Wilmersdorf 50, 7327 AC Apeldoorn, The Netherlands, NB 0063 on hyväksynyt tämän kypärän.

Huom: Huomioi, että yksikään kypärä ei ole rikkoutumaton eikä se pysty suojaamaan päättäsi kaikissa mahdollisissa onnettomuustilanteissa.

Parhaan mahdollisen suojan saamiseksi noudata seuraavia ohjeita:

1. Käyttö

Kypärää suositellaan käyttämään suojavarusteena seuraavanlaisessa toiminnassa (kuva A). Se ei sovellu seuraavanlaiseen toimintaan (kuva B).

Huom: Ole tarkkana, että lapset riisuvat kypärän ennen leikkipuistoon menemistä. Lapset eivät saa käyttää tätä kypärää kiipeillessä tai muissa leikeissä, joissa on tukehtumisvaara tai korustumisriski, jos lapsi jää kiinni kypärästä.

2. Kypärän istuvuus

- Älä vedä kypärää liika otsalle, jotta näkyvyys ei heikenny.
 - Otsan tulee olla suojattuna. Siksi kypärää ei saa vetää liian taakse takarivolle.
 - Kypärä on säädetty oikein, kun se on päässä vaakasuurassa.
- Kypärä suojaa vain, kun se istuu oikein. Sovita siksi eri kokoja ja valitse koko, joka istuu tukevasti ja mukavasti päässä (kuva C).

3. Sisäpuolinen säätö

Miltei kaikissa ABUS-kypärämalleissa on kaksi kokoa. Patentoidun ABUS-säätömekanismin avulla voit sormiottein helposti säätää kypärän juuri omaan päähäsi sopivaksi.

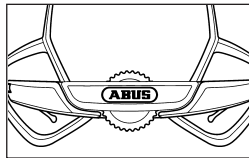

4. Leukaremmien säätö (Kuvat Info 1.)

Ennen ensimmäistä käyttöä hihnat on säädettävä niin, että ne ovat kireänä ja mukavasti korvien alapuolella. Helposti säädettävät kolmionmuotoiset lukot molemmilla puolilla ja niiden valinnainen kiinnitys (kuva 1) auttavat sinua säätämään hihnat oikein. Lapsiturvallinen lukko täytyy kiinnittää oikein ennen ensimmäistä käyttöä. Selvästi kuuluva "klik" varmistaa oikean kiinnitystavan. Leukahihna on lukittava aina kypärää käytettäessä.

Varmista, ettei hihna jää liian ylös leualuun päälle. Säädön jälkeen ylimääräinen hihna voidaan kiinnittää kiinnikkeellä. Jos hihnat ovat liian pitkiä, leikkaa ne sopivan pituisiksi ja saumaa päät tulitikutun tai syyttimen liekillä rispaantumisen estämiseksi.

5. Kypärän valon kytkeminen käyttöön ja pois käytöstä (kuvat Info 2.)

Kytke käyttöön painamalla kypärän takana olevaa virtapainiketta kerran lyhyesti. Kytke pois käytöstä pitämällä virtapainike 2 sekunnin ajan painettuna, kunnes poiskytkentäänimaatio kytkee kypärän pois käytöstä. Remote Control Brake Light ja Remote Control Indicator Light otetaan automaattisesti käyttöön, kun kypärän virta kytketään. Erillistä toimintaan tai toiminnasta kytkemistä ei siis vaadita.

6. Visiiri (Kuvat Info 6.)

	Suodatinluokka	Kuvaus	Käyttö	Merkki
ISO 12312-3:2022	0	Kevyesti sävytetyt aurinkolasit	Erittäin rajoitettu häikäisysoja Rajoitettu UV-suojaa	IEC 60417-5955
	1		Rajoitettu häikäisysoja Kohtalainen UV-suojaa	ISO 7000-2948
	2	Yleiskäyttöiset aurinkolasit	Hyvä häikäisysoja Hyvä UV-suojaa	ISO 7000-2949
	3		Korkea häikäisysoja Hyvä UV-suojaa	ISO 7000-2950

Puhdista lasit laimealla saippuavedellä. Kuivaa ne pehmeällä liinalla. **Huomio: Naarmuuntuneet lasit eivät anna riittävää suojaa auringonsäteitä vastaan!** Eivät sovellu suoraan katseluun aurinkoon. Eivät sovellu suojaksi keinovalonlähteitä, esim. solarium, vastaan. Suodattimen valonlöpäisykyky on alle 75 % ja yli 8 %. Ei sovellu ajoon hämärässä tai yöllä.

7. Lataaminen

Avaa kypärän takana olevan latausliitännän suoja ja työnnä USB-C-kaapeli latausliitäntään. Latauksen aikana latauksen edistyminen näytetään takavalon keskialueella. Kun akku on ladattu täyteen, valo sammuu. Kypärän lataaminen täyteen kestää käytettävästä laturista riippuen yleensä korkeintaan 4 tuntia. Älä käytä kypärää latauksen aikana.

8. Tilat ja toiminta-ajat

Nro	Tila	Toiminta-aika	Valoteho edessä	Valoteho takana
1	Steady	6 tuntia	8	8,5
2	Power	2 tuntia	50	24
3	Flow	11 tuntia	9	2-7,5
4	Pulse	27 tuntia	0-4	0-6
5	Flash	8 tuntia	0-28	0-40
6	Eco	40 tuntia	0	0-6

Huomautus: jarrua käytettäessä toiminta-aika lyhenee noin 20 % keskimääräisessä käytössä. Akun todellinen käyttöaika voi vaihdella lämpötilasta, ympäristöolosuhteista ja käyttötottumuksista riippuen

9. Kaukosäätimet

a) Remote Control Indicator Light (Vilkut), Kuvat Info 4.

- Yhdistäminen:** Kaukosäädintä ei tarvitse yhdistää kypärään tuotteen oston jälkeen, koska se on tehty jo valmiiksi. Jos haluat yhdistää lisää kaukosäätimiä, kytkte kypärä toimintaan, pidä virtapainike painettuna ja pidä kaukosäätimen L- ja R-painikkeet painettuina. Kypärä ja kaukosäädin vilkkuvat ja ne on yhdistetty. HYP-E-kypärään voi yhdistää korkeintaan neljä kaukosäädintä. Yhteen kaukosäätimeen voi yhdistää rajattoman määrän HYP-E-kypäriä.
- Kiinnittäminen ohjaustankoon:** Tuotteen mukana toimitetaan kumirenkaat kaukosäätimen kiinnittämiseksi ohjaustankoon. Valitse kumirenkaat, jotka sopivat pituudeltaan parhaiten kaukosäätimen turvalliseen ja tukevaan kiinnittämiseen ohjaustankoon.
- Lataaminen:** Kaukosäätimessä on sisäänrakennettu akku. Kun akku on tyhjä (LED palaa jatkuvasti punaisena), se on ladattava USB-C-kaapelilla. Latausliitäntä on kaukosäätimen alaosassa. Käytöstä riippuen kaukosäädin on ladattava noin 2–4 kuukauden välein.
- Aktivointi:** Ota ajosuunnan osoittavat vilkut käyttöön painamalla kaukosäätimen painikkeita (L: vasen, R: oikea). Huomioi asennuksessa, että suunnat vasen ja oikea tulevat oikein päin. Kun vilkku on kytketty käyttöön, kaukosäätimessä vilkkuu valo ja siitä kuuluu muistutukseksi merkkiääni.
- Merkkiäänen kytkeminen käyttöön ja pois käytöstä:** Kytkte vilkun merkkiääni pois käytöstä pitämällä virtapainike poiskytketyssä tilassa 5 sekunnin ajan painettuna, kunnes kuuluu merkkiääni. Toista menettely, kun haluat kytkä merkkiäänen takaisin käyttöön.
- Yhteyden katkaiseminen:** Pidä kaukosäätimen L- ja R-painike painettuna, kunnes LED palaa oranssina, ja paina sen jälkeen vasenta painiketta kerran ja oikeaa painiketta kaksi kertaa. LED palaa punaisena osoittaen, että kaukosäädin ja kypärä eivät enää ole yhdistettyinä toisiinsa.

HUOMIO: Kypärän vilkkutoiminto on lisätoiminto eikä se korvaa käännetyssä käytettäviä käsi merkkejä. Huolehdi vilkkua käyttäessäsi, että olet valinnut oikean suunnan. **Kytkte vilkku ehdottomasti pois käytöstä heti kääntymisen jälkeen painamalla painiketta**

uudelleen. Vilkku kytkeytyy 40 sekunnin kuluttua automaattisesti pois toiminnasta. Vilkkuvalojen käyttöä voi koskea lakimääräyksiä eri maissa. Ota huomioon käyttömaan lait!

b) Remote Control Brake Light (Oxi Brake; Jarruvalo), Kuvat Info 9.

- Yhdistäminen:** Jarruanturi on yhdistettävä kypärän kanssa ennen ensimmäistä käyttökertaa (mallit HYP-E ja HYP-E ACE). Kytkte kypärän valot käyttöön. Paina virtapainiketta vähintään 6 sekunnin ajan, kunnes takavallo vilkkuu oranssina. Paina sen jälkeen jarruanturissa olevaa painiketta vähintään 6 sekunnin ajan, kunnes tila-LED vilkkuu punaisena ja vihreänä. Kypärän takavallo palaa muutaman sekunnin ajan oranssina ja sammuu sitten. Jarruanturin tila-LED palaa muutaman sekunnin ajan punaisena ja vihreänä ja sammuu sitten. Kypärä ja jarruanturi on yhdistetty.
- Kiinnittäminen:** Työnä Remote Control Brake Light (OxiBrake) -valon silikonikaulus ohjaustangon käsijarruvivun yli. Sovita Remote Control Brake Light (OxiBrake) -valo ensin jarruvivun muotoon taivuttamalla sitä 0–45° ja työnnä sen jälkeen Remote Control Brake Light (OxiBrake) -valon silikonimansetti jarruvivun yli ohjaustangossa. **HUOMIO!** Älä taivuta Remote Control Brake Light (OxiBrake) -valoa monta kertaa. Liika taivuttaminen voi vaurioittaa materiaalia.
- Lataaminen:** Lataa akku täyteen ennen jarruanturin käyttöönottoa. Latauksen aikana tila-LED vilkkuu punaisena. Kun tila-LED sammuu, akku on ladattu täyteen. Tarkista akun tila käytön aikana painamalla Remote Control Brake Light (OxiBrake) valon painiketta. Valo palaa vihreänä, jos akun varaus on riittävä, ja punaisena, jos akun varaus on liian alhainen. Jos akun varaus on alhainen, valo vilkkuu lisäksi kolme kertaa punaisena, kun Remote Control Brake Light (OxiBrake) -valoa ei enää käytetä. Käytöstä riippuen kaukosäädin on ladattava noin 2–4 viikon välein.
- Aktivointi:** Jarruanturi kytkeytyy automaattisesti toimintaan, kun kosketat anturin pintaa käsijarrua käyttäessäsi.
- Yhteyden katkaiseminen:** Paina Remote Control Brake Light (OxiBrake) -valon virtapainiketta vähintään 6 sekunnin ajan, kunnes se vilkkuu punaisena ja vihreänä. Paina sen jälkeen painiketta 4 sekunnin sisällä nopeasti kolme kertaa peräkkäin.

c) Kaikkien kaukosäätimien yhteyden katkaiseminen

Kaikkien kypärään yhdistettyjen kaukosäätimien yhteys voidaan katkaista. Kytkte kypärän valot käyttöön. Paina virtapainiketta vähintään 6 sekunnin ajan, kunnes takavallo vilkkuu oranssina. Paina nyt kolme kertaa nopeasti 6 sekunnin sisällä. Tapahtuma vahvistetaan nopealla vilkkumisella.

HUOMIO: Varmista aina ennen ajoa, että käsijarru toimii moitteettomasti, kuten toimitettaessa. Tarkista aina ennen ajoa Remote Control Brake Light (OxiBrake) -valon oikea asento.

10. Korvasuojukset (Kuvat Info 8.)

Jälkikäteen asennettavat korvasuojukset saa kiinnittää tai irrottaa vain, kun kypärä ei ole käytössä. Varmista moitteeton toiminta huolehtimalla, että osat on kiinnitetty oikein ja kunnolla.

11. Käsittele ja hoito

- Tarkista kypärä säännöllisesti näkyvien puutteiden varalta.
- Älä koskaan tee kypärään muutoksia, muuta sen käyttötarkoitusta tai poista alkuperäisiä osia, sillä se heikentää kypärän suojaavuutusta.
- Älä maalaa tai liimaa kypärään mitään, koska haitalliset ainesosat voivat heikentää kypärän vakautta ja suojaavuutusta.
- Kypärää ei saa koskaan altistaa yli 50 °C:n (122 °F) lämpötiloille, koska se voi menettää suojaavia ominaisuuksiaan.
- Jos epäilet, että kypäräsi on kohdistunut kova isku ja vaikka havaittavaa vahinkoa ei olisi näkyvissäkään, älä riskeeraa, vaan hanki uusi kypärä.
- Tällä kypärällä on rajallinen käyttöikä. Kypärä tulee vaihtaa kun siinä on havaittavissa ilmeisiä kulumisen jälkiä.
- Käyttömäärästä ja todellisista käyttöolosuhteista riippuen pyöräilykypärä on vaihdettava 4–5 vuoden kuluttua ensimmäisestä käytöstä. Materiaalin väsymisen vuoksi, jota ei ole mahdollista välttää, kypärä on vaihdettava viimeistään 8 vuoden kuluttua valmistuspäivästä vaikka siinä olisi minkäänlaisia selkeästi huomattavia tai teknisiä vikoja.
- Kypärän kuori, säätöpyörä ja irrotettavat sisäpehmusteet voi puhdistaa käsin (haalea vesi, puhmejat liinat, liuotinaineeton puhdistusaine). Tämä koskee myös auringosuoja. Älä upota kypärää ja lisäosia veteen.
- Kypärän valot ovat lisäosia eivätkä ne korvaa polkupyörän määräysten mukaisia valaisimia.
- Käytä vain ABUS-varaosia.

12. Paristoja koskevia ohjeita!

Tuotteet sisältävät:

- HYP-E-kypärä: 3,7 V litiumpolymeeriakku (kapasiteetti 1600 mAh)
- Remote Control Indicator Light: 3,7 V litiumpolymeeriakku (kapasiteetti 70 mAh)
- Remote Control Brake Light: 3,7 V litiumpolymeeriakku (kapasiteetti 70 mAh)

Radiotaajuus 2,4 GHz, lähetysteho 0dBm

- Älä lataa tai käytä tuotetta tilassa, jossa on olemassa räjähdysvaara, esim. syttyvistä nesteistä, kaasuista tai pölystä johtuen. Älä koskaan polta tuotetta! Akku voi räjähtää tulussa.
- Lisäksi syntyy myrkyllisiä aineita. Käytä lataamiseen vain sopivaa micro-USB-C-vakiolatauskaapelia ja sopivaa laturia (virtalähde 5V DC)!
- Älä jätä tuotetta latauksen aikana valvomatta!
- Älä säilytä ja käytä tuotetta paikoissa, joissa lämpötila voi laskea alle -20 °C:n tai nousta yli +50 °C:n. Älä altista tuotetta pidemmän aikaa suoralle auringon säteilylle!

13. Akun ja valon vaihtaminen ABUS-varaosia käyttäen, Kuvat Info 7.

Jotta kypärä on turvallinen käyttää, sen tulee olla vaihdon jälkeen alkuperäisessä tilassaan. Säättöjärjestelmä on kiinnitettävä ja kypärän kuoren tulee olla tiukasti oikeista kohdista kypärän sisäosaan yhdistettynä. Jos sinulla on kysyttävää, ota yhteyttä alan ammattiliikeseen tai ABUS-asiakaspalveluun.

Kuva 7.1: Löysää ja irrota ruuvit ristipäisellä ruuvimeisselillä.

Kuva 7.2: Irrota kuori takaa eteen, koska se on kiinni edestä.

Kuva 7.3: Avaa pistoliittimet vetämällä, älä kiertämällä

Kuva 7.4: Liikuta säättöjärjestelmää kokonaan alas, jotta pääset käsiksi reikään valojen irrottamista varten. Vedä kisko ohjaimesta, koska muuten et pääse käsiksi reikään.

Kuva 7.5: Paina valot rei'istä tylopällä esineellä, kuten kynällä edestä ja takaa. Älä käytä teräviä esineitä, koska ne voivat vaurioittaa valoja.

Kuva 7.6: Uuden valon voi asentaa. Työnnä valot niille varattuun paikkaan. Sama koskee akku.

Kuva 7.7: Yhdistä pistoliittimet (paina, älä kierrä!)

Kuva 7.8: Kuoren voi kiinnittää edestä taakse.

Työnnä kuori sille varattuun paikkaan.

Kuva 7.9: Kiinnitä ruuvit ristipäisellä ruuvimeisselillä. Kiristä ne 0,3–0,5 Nm:n tiukkuuteen.

14. Noudata varovaisuutta magneettien käsittelyssä

VAROITUS: Magneetit voivat häiritä luottokorttien tai muiden magneettijuovalla varustettujen korttien sekä sydämentahdistimien ja muiden implantoitujen laitteiden toimintaa. Huolehdi siksi aina riittävästä etäisyydestä (noin 20 cm) magneetin ja implantoitujen laitteen välillä – hengenvaara!



15. Hävittäminen

Tässä tuotteessa on arvokkaita raaka-aineita. Hävitä tuote sen käyttöön päätyttyä voimassa olevien lakimääräysten mukaisesti. Sähkölaitteita, akkuja ja paristoja ei saa hävittää kotitalousjätteen mukana. Hävittämisessä tulee noudattaa sähkö- ja elektroniikkalaiteromusta annettua direktiiviä 2012/19/EU (WEEE) tai paristoista ja akuista sekä käytetyistä paristoista ja akuista annettua direktiiviä 2006/66/EY. Jos sinulla on kysyttävää hävittämisestä, käänny vastaavan paikallisen viranomaisen puoleen. Tietoa käytöstä poistettuja laitteita vastaanottavista tahoista saat esim. omasta kunnastasi, paikallisesta jätehuoltoyrityksestä tai liikkeestä, josta olet tuotteen ostanut. Hävitä pakkaus samankaltaisten jätteiden kanssa. Toimita pahvi ja kartonki pahvinkeräykseen, kalvot ja muoviosat hyötyjätekeräykseen.

16. Takuu

ABUS-tuotteet on suunniteltu ja valmistettu erittäin huolellisesti ja testattu voimassa olevien määräysten mukaisesti. Takuu koskee ainoastaan vikoja, joiden voidaan katsoa johtuvan materiaali- tai valmistusviosta. Jos kyse on materiaali- tai valmistusviasta, tuote korjataan tai vaihdetaan ABUSin harkinnan mukaan. Takuu päättyy näissä tapauksissa alkuperäisen takuuajan päättyessä. Tätä laajemmat vaatimukset on nimenomaisesti suljettu pois.

ABUS ei vastaa vioista eikä vaurioista, jotka johtuvat ulkoisista vaikutuksista (esim. kuljetuksesta, liiallisesta voimankäytöstä), epäasianmukaisesta käytöstä, normaalista kulumisesta tai tämän ohjeen noudattamatta jättämisestä. Takuuvaatimuksen voimaansaattamiseksi valituksen kohteena olevan tuotteen mukaan on liitettävä alkuperäinen ostokuitti, josta käy ilmi ostopäivä, ja lyhyt kirjallinen kuvaus viasta.

Oikeus teknisiin muutoksiin pidetään. Virheistä ja painovirheistä ei oteta vastuuta.

Gratulujemy Państwu zakupu wysokiej klasy kasku rowerowego, który został wyprodukowany i był testowany przez specjalistę w dziedzinie bezpieczeństwa - firmę ABUS ściśle zgodnie z aktualnie obowiązującymi normami.

- Przeczytaj i przestrzegaj niniejszych instrukcji bezpieczeństwa. Nieprzestrzeganie podanych zaleceń może prowadzić do pożaru i spowodować urazy oraz szkody rzeczowe!
- Ostrożnie: Materiał opakowaniowy i małe części przechowywać z dala od dzieci: niebezpieczeństwo uduszenia!
- Firma ABUS August Bremicker Söhne KG niniejszym oświadcza, że ten kask jest środkiem ochrony indywidualnej (SOI) kategorii II i jest zgodny z rozporządzeniem UE 2016/425.
- Firma ABUS August Bremicker Söhne KG niniejszym oświadcza, że system radiowy typu HYP-E, Remote Control Indicator Light i Remote Control Brake Light (OxiBrake) jest zgodny z dyrektywami 2014/53/UE i 2011/65/UE. Pełny tekst deklaracji zgodności UE jest dostępny pod adresem internetowym: docs.abus.com
- EN 1078:2012+A1:2012 - norma w sprawie kasków dla rowerzystów oraz użytkowników deskorolek i tyżworolek.
- Ten kask posiada certyfikat **KIWA Nederland B.V.**, Wilmersdorf 50, 7327 AC Apeldoorn, The Netherlands, NB 0063.

Uwaga: również kaski wyprodukowane zgodnie z normami nie gwarantują niezniszczalności i nie wykluczają obrażeń ciała.

Dla najlepszej ochrony należy przestrzegać następujących wskazówek:

1. Zastosowanie

Niniejszy kask jest zalecany jako ważny element wyposażenia do następujących form aktywności (rys. A).

Do następujących zajęć kask ten nie jest zalecany (rys. B).

Uwaga: dzieci muszą koniecznie zdjąć kask przed wejściem na plac zabaw!

Dzieci nie powinny używać tego kasku podczas wspinaczek i innych aktywności, gdzie istnieje ryzyko uduszenia/powieszenia, jeżeli dziecko zaczepi się o kask.

2. Optymalna ochrona

- Kask nie powinien być zbyt mocno naciągnięty na czoło, aby nie ograniczać widoczności.
- Czoło musi być chronione. Dlatego kask nie powinien być zbyt mocno nasunięty na tył głowy.
- Kask jest prawidłowo dopasowany, gdy leży poziomo na głowie. Warunkiem wstępnym, aby kask spełniał funkcję ochronną, jest jego prawidłowe dopasowanie. Dlatego wypróbuj różne rozmiary i wybierz ten, który dobrze i wygodnie leży na głowie (rys. C).

3. Regulacja obręczy na głowę

Kaski ABUS są oferowane w co najmniej dwóch rozmiarach. Dokładne dopasowanie kasku do głowy osiąga się dzięki zastosowaniu systemu regulacji (różne modele) obwodu obręczy obejmującej głowę:

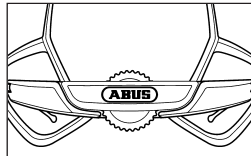

4. Regulacja pasków pod brodą (rysunki Info 1.)

Zasadniczo przed pierwszym użyciem kasku należy paski ustawić w taki sposób,

żeby schodziły się poniżej uszu, nie dotykając ich. Pomocne przy tym będą dwustronne rozdzielacze pasków, z opcjonalnym zaciskiem. Muszą one być przed pierwszym użyciem kasku, po ustawieniu pasków, zabezpieczone przed przypadkowym przestawieniem przez dziecko poprzez mocne zaciśnięcie, aż do słyszalnego kliknięcia. Przy regulacji zapięcia pod brodą, które przed jazdą musi być bezwzględnie zamknięte, należy pamiętać, żeby nie znajdowało się ono na wysokości żuchwy. Po zakończonej regulacji wystające końce pasków należy przypiąć specjalnym klipsem. Jeżeli paski są za długie, można je obciąć nożyczkami, po czym podgrzać końce ogniem z zapalniczki, zabezpieczając je w ten sposób przed strzępieniem się.





5. Włączanie i wyłączanie oświetlenia kasku (rysunki Info 2.)

Aby włączyć, naciśnij krótko przycisk włączania/wyłączania z tyłu kasku.

Aby wyłączyć, naciśnij i przytrzymaj przycisk włączania/wyłączania przez 2 sekundy, aż animacja wyłączenia zainicjuje wyłączenie kasku.

Światła Remote Control Brake Light i Remote Control Indicator Light działają automatycznie po włączeniu kasku. Oznacza to, że nie jest konieczne oddzielne włączenie/wyłączenie.

6. Wizjer (rysunki Info 6.)

	Kategoria filtra	Opis	Przeznaczenie	Symbol
ISO 12312-3:2022	0	Jasne okulary przeciwsłoneczne	Bardzo ograniczona ochrona przed blaskiem słońca Ograniczona ochrona przed promieniami UV	 IEC 60417-5955
	1		Ograniczona ochrona przed blaskiem słońca Średnia ochrona przed promieniami UV	 ISO 7000-2948
	2	Uniwersalne okulary przeciwsłoneczne	Dobra ochrona przed blaskiem słońca Dobra ochrona przed promieniami UV	 ISO 7000-2949
	3		Wysoka ochrona przed blaskiem słońca Dobra ochrona przed promieniami UV	 ISO 7000-2950

Zyczyść szkła łagodnym roztworem wody z mydłem. Wycieraczką miękką ściereczką.

Uwaga: zarysowane szkła nie zapewniają wystarczającej ochrony przed promieniowaniem słonecznym! N nie nadają się do bezpośredniego patrzenia w Słońce. Nie nadają się do ochrony przed sztucznymi źródłami światła, np. lampami w solarium. Przepuszczalność światła filtra wynosi poniżej 75% i powyżej 8%. Nie nadaje się do jazdy o zmierzchu lub w nocy.

7. Ładowanie

Otwórz pokrywę dostępu do ładowania z tyłu kasku i podłącz kabel USB-C do gniazda ładowania. Podczas ładowania stan naładowania jest wskazywany przez środkowy obszar tylnego światła. Gdy bateria zostanie w pełni naładowana, kontrolka zgaśnie. Pełne naładowanie kasku trwa zwykle maksymalnie 4 godziny, w zależności od używanej ładowarki. Nie używaj kasku podczas ładowania.

8. Tryby wraz z czasami pracy

Nr.	Tryb	Czas pracy	Przedni strumień świetlny	Tyłny strumień świetlny
1	Steady	6 godzin	8	8,5
2	Power	2 godzin	50	24
3	Flow	11 godzin	9	2-7,5
4	Pulse	27 godzin	0-4	0-6
5	Flash	8 godzin	0-28	0-40
6	Eco	40 godzin	0	0-6

Uwaga: w przypadku korzystania z hamulca czas pracy skracca się o około 20% przy przeciętnym użytkowaniu. Rzeczywista żywotność baterii może się różnić w zależności od temperatury, czynników środowiskowych i sposobu użytkowania.

9. Piloty zdalnego sterowania

a) Remote Control Indicator Light (Kierunkowskazy), rysunki Info 4.

- Parowanie:** Nie jest konieczne parowanie pilota zdalnego sterowania z kaskiem po zakupie, ponieważ są one już sparowane. Aby sparować dodatkowo piloty, należy włączyć kask, nacisnąć i przytrzymać przycisk włączania/wyłączania oraz nacisnąć i przytrzymać przyciski L i R na pilocie. Kask i pilot zdalnego sterowania migają i są sparowane. Z jednym kaskiem HYP-E można sparować do czterech pilotów zdalnego sterowania. Z jednym pilotem można sparować dowolną liczbę kasków HYP-E.
- Mocowanie do kierownicy:** W zestawie znajdują się elastyczne gumowe pierścienie umożliwiające przymocowanie pilota do kierownicy. Wybierz gumowe pierścienie o najbardziej odpowiedniej długości, aby pilot zdalnego sterowania był stabilnie i bezpiecznie przymocowany do kierownicy.
- Ładowanie:** Pilot zdalnego sterowania jest zasilany przez wbudowany akumulator. Jeśli bateria jest rozładowana (stale czerwona dioda LED), należy ją naładować za pomocą kabla USB-C. Gniazdo ładowania znajduje się na spodzie pilota zdalnego sterowania. W zależności od sposobu użytkowania, pilot musi być ładowany mniej więcej co 2-4 miesiące.
- Aktywowanie:** Naciśnij przyciski (L: lewy, R: prawy) na pilocie zdalnego sterowania, aby włączyć kierunkowskaz. Dlatego podczas instalacji należy zapewnić prawidłowe przypisanie lewej i prawej strony. Przy włączonym kierunkowskazie na pilocie zdalnego sterowania miga kontrolka i emitowany jest sygnał dźwiękowy.
- Włączanie/wyłączanie sygnału dźwiękowego:** Sygnał dźwiękowy kierunkowskazu można wyłączyć, przytrzymując przycisk włączania/wyłączania przez 5 sekund, gdy system jest wyłączony, aż rozlegnie się sygnał dźwiękowy. Powtórz procedurę, aby ponownie włączyć sygnał dźwiękowy.
- Rozłączanie:** Naciśnij i przytrzymaj przyciski L i R na pilocie zdalnego sterowania, aż diody LED zaświecą się na pomarańczowo, a następnie naciśnij dwukrotnie lewy przycisk i dwukrotnie prawy przycisk. Dioda LED zaświeci się na czerwono, aby potwierdzić, że pilot i kask są rozłączone.

UWAGA: Funkcja kierunkowskazu kasku jest uzupełnieniem i nie zastępuje zaleczanych sygnałów ręcznych podczas skręcania. Upewnij się, że używasz właściwej strony

podczas aktywacji kierunkowskazu. Należy pamiętać o wyłączeniu kierunkowskazu po skręceniu poprzez ponowne naciśnięcie przycisku. Jeśli kierunkowskaz nie zostanie wyłączony ręcznie, wyłączy się automatycznie po 40 sekundach. Używanie kierunkowskazów może być regulowane przez prawo w różnych krajach. Przestrzegaj przepisów obowiązujących w danym kraju!

b) Remote Control Brake Light (Oxi Brake; Światło hamowania), rysunki Info 9.

- Parowanie:** Przed pierwszym użyciem czujnika hamulca należy go sparować z kaskiem (warianty HYP-E i HYP-E ACE). Włącz oświetlenie kasku. Wciśnij przycisk włączania/wyłączania na co najmniej 6 sekund, aż światło tylne zacznie migać na pomarańczowo. Następnie wciśnij przycisk na czujniku hamulca na co najmniej 6 sekund, aż dioda LED stanu zacznie migać na czerwono i zielono. Tylne światło kasku świeci na pomarańczowo przez kilka sekund, a następnie wyłącza się. Dioda LED stanu czujnika hamulca zaświeci się na czerwono i zielono na kilka sekund, a następnie zgaśnie. Kask i czujnik hamulca są połączony.
- Mocowanie:** Nasuń silikonową osłonę czujnika Remote Control Brake Light (OxiBrake) na dźwignię hamulca na kierownicy. Najpierw dostosuj światło Remote Control Brake Light (OxiBrake) do kształtu dźwigni hamulca, zginając ją pod kątem od 0° do 45°, a następnie nasuń silikonową tuleję światła Remote Control Brake Light (OxiBrake) na dźwignię hamulca na kierownicy. **UWAGA!** Unikaj wielokrotnego zginania czujnika Remote Control Brake Light (OxiBrake). Zbyt częste zginanie może uszkodzić materiał.
- Ładowanie:** Przed uruchomieniem czujnika hamulca należy w pełni naładować akumulator. Dioda LED stanu miga na czerwono podczas ładowania. Gdy dioda LED stanu zgaśnie, akumulator jest w pełni naładowany. Aby sprawdzić poziom naładowania baterii podczas użytkowania, należy nacisnąć przycisk na czujniku Remote Control Brake Light (OxiBrake). Kontrolka świeci się na zielono, gdy bateria jest wystarczająco naładowana - i na czerwono, gdy poziom naładowania jest niski. Przy niskim poziomie naładowania baterii kontrolka miga również trzykrotnie na czerwono, gdy czujnik Remote Control Brake Light (OxiBrake) nie jest już używany. W zależności od sposobu użytkowania, pilot musi być ładowany mniej więcej co 2-4 tygodnie.
- Aktywowanie:** Czujnik hamulca włącza się automatycznie, gdy zostanie on dotknięty przy naciśnięciu dźwigni hamulca.
- Rozłączanie:** Wciśnij przycisk włączania/wyłączania na czujniku Remote Control Brake Light (OxiBrake) na co najmniej 6 sekund, aż zacznie migać na czerwono i zielono. Następnie naciśnij przycisk trzy razy w ciągu 4 sekund.

c) Odłączenie wszystkich pilotów zdalnego sterowania

Wszystkie piloty podłączone do kasku można odłączyć. Włącz oświetlenie kasku. Naciśnij przycisk włączania/wyłączania na co najmniej 6 sekund, aż tylne światło zacznie migać na pomarańczowo. Teraz naciśnij szybko trzy razy w ciągu 6 sekund. Proces zostaje potwierdzony przez szybkie miganie.

UWAGA: Przed każdą podróżą należy upewnić się, że funkcja hamowania dźwigni hamulca działa sprawnie, jak w stanie fabrycznym. Przed każdą podróżą należy sprawdzić prawidłowe położenie czujnika Remote Control Brake Light (OxiBrake).

10. Nauszniki (rysunki Info 8.)

Montowane pofabrycznie nauszniki mogą być zakładane lub zdejmowane tylko wtedy, gdy kask nie jest używany. W celu zapewnienia prawidłowego działania należy się upewnić, czy komponenty są prawidłowo i bezpiecznie zmontowane.

11. Prawidłowa obsługa i pielęgnacja

- Regularnie sprawdzaj kask pod kątem widocznych usterek.
- Nigdy nie modyfikuj, nie zmieniaj ani nie używaj kasku niezgodnie z przeznaczeniem ani nie usuwaj oryginalnych części, ponieważ zmniejsza to skuteczność ochronną kasku.
- Nie maluj ani nie przyklejaj niczego do kasku, ponieważ szkodliwe substancje mogą zmniejszyć jego stabilność i działanie ochronne.
- Kask nie może być nigdy wystawiany na działanie temperatur powyżej 50°C (122°F), w przeciwnym razie może utracić swoje właściwości ochronne.
- W razie silnego uderzenia kasku należy go niezwłocznie wymienić na nowy, ponieważ mimo braku widocznych uszkodzeń funkcje ochronne mogą być osłabione.
- Okres, w jakim niniejszy kask może być eksploatowany, jest ograniczony i kask powinien zostać zastąpiony nowym w przypadku pojawienia się widocznych śladów zużycia.
- Kask można myć pod bieżącą wodą przy użyciu miękkiej ściereczki i środków myjących niezawierających rozpuszczalników.
- Zależnie od intensywności użytkowania i konkretnych warunków użytkowania kask rowerowy należy wymienić po 4 – 5 latach od pierwszego użytkowania. Ze względu na nieuniknione zmęczenie materiału należy jednak wymieniać kask najpóźniej po 8 latach od jego daty produkcji, także wtedy, gdy nie ma on żadnych widocznych wad optycznych ani technicznych.
- Skórupę kasku, pierścień regulacyjny i wyjmowaną wyściółkę wewnętrzną można czyścić ręcznie (letnia woda, miękkie ściereczki, środek czyszczący niezawierający rozpuszczalników). Dotyczy to również osłon przeciwśonecznych. Nie zanurzać kasku i akcesoriów w wodzie.
- Światła na kask stanowią uzupełnienie i nie zastępują zalecanego wyposażenia oświetleniowego roweru.
- Należy używać wyłącznie części zamiennych firmy ABUS.

12. Ostrzeżenia dotyczące baterii

- Produkty te zawierają:
 - Kask HYP-E: akumulator litowo-polimerowy 3,7 V (pojemność 1600 mAh)
 - Remote Control Indicator Light: akumulator litowo-polimerowy 3,7 V (pojemność 70 mAh)
 - Remote Control Brake Light: bateria litowo-polimerowa 3,7 V (pojemność 70 mAh)
- Częstotliwość radiowa 2,4 GHz, moc transmisji 0dBm.
- Nie ładuj ani nie używaj produktu w środowisku, w którym istnieje ryzyko eksplozji, np. ładowalniczy, gazów lub pyłów. Nigdy nie spalaj produktu! Bateria może eksplodować w ogniu. Ponadto w takich warunkach powstają toksyczne opary.
- Do ładowania należy używać wyłącznie odpowiedniego standardowego kabla ładującego Micro-USB-C w połączeniu z odpowiednią ładowarką (zasilacz 5V DC)!
- Nie zostawiaj urządzenia bez nadzoru podczas ładowania!
- Produkt przechowywać i używać go w miejscach, w których temperatura nie spada poniżej -20°C i nie wzrasta powyżej +50°C. Chroń baterie przed długotrwałym działaniem promieni słonecznych!

13. Wymiana baterii i oświetlenia przy użyciu części zamiennych firmy ABUS, rysunki Info 7.

Aby zapewnić bezpieczne użytkowanie kasku, po wymianie musi on znajdować się w oryginalnym stanie. System regulacji musi zostać ponownie zamocowany, a skorupa kasku musi być mocno połączona z wewnętrzną częścią kasku w odpowiednich punktach. W razie jakichkolwiek pytań prosimy o kontakt telefoniczny ze sprzedawcą lub działem obsługi klienta firmy ABUS.

Rys. 7.1: Poluzuj i wykręć śruby za pomocą śrubokręta krzyżakowego.

Rys. 7.2: Wyjmij skorupę od tyłu do przodu, ponieważ jest ona zaczepiona z przodu.

Rys. 7.3: Odłącz oba połączenia wtykowe, wyciągając je i nie obracając

Rys. 7.4: Przesuń system regulacji do końca w dół, aby uzyskać dostęp do otworu umożliwiającego demontaż światła. Wyciągnij szynę z prowadnicy, w przeciwnym razie otwór nie będzie dostępny.

Rys. 7.5: Użyj tępego przedmiotu, np. ołówka, aby wypchnąć światła przez istniejące otwory z przodu i z tyłu. Nie używaj ostrych przedmiotów, ponieważ może to spowodować uszkodzenie światła

Rys. 7.6: Nowe światła może zostać zainstalowane. Włóż światła do przewidzianego uchwytu. To samo dotyczy akumulatora.

Rys. 7.7: Ponownie podłącz oba złącza wtykowe (naciśnij, nie obracaj!)

Rys. 7.8: Skorupa może być mocowana od przodu do tyłu.

Włóż skorupę do przewidzianego uchwytu.

Rys. 7.9: Ponownie wkręć śruby za pomocą śrubokręta krzyżakowego. Dokręć je momentem 0,3 - 0,5 Nm.

14. Zachować ostrożność przy obsłudze magnesu

UWAGA: Magnesy mogą oddziaływać na karty kredytowe lub inne karty z paskiem magnetycznym, a także na rozruszniki serca i inne implantowane urządzenia. Zawsze zachowaj wystarczający odstęp (ok. 20 cm) między magnesem a implantowanym urządzeniem – śmiertelne niebezpieczeństwo!



15. Utylizacja

Produkt ten zawiera cenne surowce. Po wycofaniu z eksploatacji produkt należy utylizować zgodnie z obowiązującymi przepisami ustawowymi. Urządzenia elektryczne, akumulatory i baterie nie mogą być wyrzucane razem z odpadami domowymi. Utylizacja musi być przeprowadzona zgodnie z dyrektywą 2012/19/UE w sprawie zużytego sprzętu elektrycznego i elektronicznego (WEEE) lub dyrektywą 2006/66/WE w sprawie baterii i akumulatorów oraz zużytych baterii i akumulatorów. W razie pytań prosimy o kontakt z lokalnymi władzami odpowiedzialnymi za usuwanie odpadów. Informacje o punktach zbiórki zużytych urządzeń można uzyskać np. w urzędzie gminy lub miasta, w lokalnych firmach zajmujących się utylizacją odpadów lub u wyspecjalizowanego sprzedawcy. Opakowania utylizować zgodnie z rodzajem. Teksturę i karton oddać do makulatury, folie i elementy z tworzywa sztucznego do odpadów przeznaczonych do recyklingu.

16. Gwarancja

Produkty firmy ABUS są opracowywane i produkowane z zachowaniem najwyższej staranności oraz kontrolowane zgodnie z obowiązującymi przepisami. Gwarancja udzielana na produkt obejmuje wyłącznie usterki spowodowane wadami materiałowymi lub wadami wykonania. W przypadku wystąpienia usterki, co do której można wykazać, iż została spowodowana wadami materiałowymi lub wadami produkcyjnymi, zdalnie sterowany napęd zamka drzwi zostanie naprawiony lub wymieniony, według uznania firmy ABUS. W takich przypadkach, gwarancja wygasa w momencie upływu pierwotnego okresu gwarancyjnego. Wyraźnie wyklucza się możliwość składania innych reklamacji i roszczeń. Firma ABUS nie ponosi odpowiedzialności za wady i szkody spowodowane czynnikami pozostającymi poza jej zasadną kontrolą (np. transport, użycie siły), użytkowaniem niezgodnym z przeznaczeniem, normalnym zużyciem produktu i nieprzestrzeganiem zaleceń podanych w tej instrukcji. W przypadku uznania reklamacji gwarancyjnej, do reklamowanego produktu należy dołączyć oryginalny dowód zakupu stwierdzający datę zakupu oraz krótki opis błędu na piśmie.

Zastrzega się możliwość wprowadzania zmian technicznych. Nie ponosimy odpowiedzialności za błędy drukarskie i pomyłki w tekście.

Blahopřejeme ke koupi kvalitní cyklistické přilby ABUS, která byla vyrobena a testována podle následujících platných bezpečnostních norem:

- Přečtěte si tyto bezpečnostní pokyny a dodržujte je. Nedodržení může vést ke vzniku požáru a/nebo poškození zdraví a věcným škodám!
- Upozornění: Uchovejte obalové materiály a malé části mimo dosah dětí: nebezpečí udušení!
- Společnost ABUS August Bremicker Söhne KG tímto prohlašuje, že tato přilba je osobní ochranný prostředek (OOP) kategorie II a odpovídá nařízení EU 2016/425.
- Společnost ABUS August Bremicker Söhne KG tímto prohlašuje, že rádiový snímač HYP-E, Remote Control Indicator Light a Remote Control Brake Light (OxiBrake) odpovídá směrnici 2014/53/EU a 2011/65/EU. Úplné znění EU prohlášení o shodě je dostupné na následujících internetových stránkách: docs.abus.com
- EN 1078:2012+A1:2012 – norma pro přilby pro cyklisty, uživatele skateboardů a kolečkových bruslí.
- Tato přilba byla certifikována **KIWA Nederland B.V.**, Wilmersdorf 50, 7327 AC Apeldoorn, The Netherlands, NB 0063.

Pozor: Podle norem a směrnic zkoušené přilby nedávají záruku nezničitelnosti a nevylučují možnost zranění.

Pro maximální ochranu je nutné pečlivě prostudovat následující upozornění:

1. Použití

Přilba ABUS je doporučena jako důležitá součást ochranné výbavy při následujících aktivitách (obr. A).

Pro následující aktivity přilba není určena (obr. B).

Pozor: Přilba se smí používat výhradně k účelům, pro které je určena, a to v souladu s návodem k použití. Přilba není určena k ochraně hlavy při jiných aktivitách, nežli je uvedeno výše (např. při hrách na houpačkách, skluzavkách, kolotočích, prolézačkách apod.) Pokud dojde ke zranění v důsledku nesprávného či nevhodného použití přilby, nenese výrobce ani dovozce za toto zranění žádnou odpovědnost. Tato přilba nesmí být používána při šplhání, lezení nebo jiných aktivitách, kde existuje riziko zachycení přilby a následné zavěšení za přilbu. Mohlo by dojít k udušení nebo uskrvení.

2. Optimálně sedí na hlavě

- Přilba by neměla být stažena příliš hluboko do čela, aby neomezovala viditelnost.
- Čelo musí být chráněno. Přilba by proto neměla být příliš posunuta do týla.
- Přilba je správně nasazena, když sedí na hlavě vodorovně.

Předpokladem pro to, aby vaše přilba plnila ochrannou funkci, je, aby správně seděla.

Vyzkoušejte proto různé velikosti a vyberte si takovou, která na hlavě sedí pevně a pohodlně (obr. C).

3. Seřízení přilby

Přilby ABUS se vyrábí v několika velikostech (dle typu). V závislosti na typu přilby je možné pomocí následujících snadno použitelných upevňovacích systémů provést přízpůsobení přilby konkrétní hlavě uživatele.

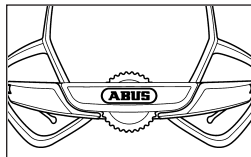

4. Nastavení popruhů (obrázky Info 1.)

Popruhy musí být nastaveny tak, aby byly pevně a pohodlně se sbíhaly pod ušima, aniž by se jich dotýkaly. K tomu slouží pohodlné, oboustranné a snadno nastavitelné řemínky s optimální fixací. Před prvním použitím přilby je nutné správně seřídít řemínky a pevně je zajistit proti nežádoucímu uvolnění. Před jízdou je nutné vždy zapnout řemínky zapínáním pod bradu. Přesvědčte se, že je zapínání dobře zajištěno a je pod bradou. Oba typy zapínání jsou vyobrazeny níže. Po nastavení a seřízení řemínků můžete konce řemínků zajistit pomocí přiložené spony. Jestliže jsou popruhy příliš dlouhé, je možné je na koncích ustráhnout a pomocí plamenesírky zatažit, aby se netřepily.





5. Zapínání a vypínání světla na přilbě (obrázky Info 2.)

Pro zapnutí krátce stiskněte tlačítko zapnutí/vypnutí na zadní straně přilby.

Pro vypnutí stiskněte a 2 s podržte stisknuté tlačítko zapnutí/vypnutí, dokud se nepustí animace vypnutí.

Dálkové ovládání brzdového světla a ukazatele směru jsou automaticky funkční, jakmile je přilba zapnutá. Není tedy nutné je samostatně zapínat a vypínat.

6. Hledí (obrázky Info 6.)

	Kategorie filtru	Popis	Použití	Symbol
ISO 12312-3:2022	0	Sluneční brýle s lehkým zabarvením	Velmi omezená redukce slunečního záření Omezená UV ochrana	 IEC 60417-5955
	1		Omezená ochrana proti slunečnímu záření Mírná UV ochrana	 ISO 7000-2948
	2	Sluneční brýle pro všeobecné použití	Dobrá ochrana proti slunečnímu záření Dobrá UV ochrana	 ISO 7000-2949
	3		Vysoká ochrana proti slunečnímu záření Dobrá UV ochrana	 ISO 7000-2950

Sklo umývejte jemnou mýdlovou vodou. Vysoušejte měkkým hadříkem.

Pozor: poškrábaná skla neposkytují dostatečnou ochranu před slunečním zářením!

Nevhodné pro přímý pohled do slunce. Nevhodné pro ochranu před umělými světelnými zdroji, např. solárii. Nevhodné pro použití jako ochrana očí před mechanickým poškozením. Filtr má propustnost světla nižší než 75 % a vyšší než 8 %. Nevhodné pro jízdu za soumraku nebo v noci.

7. Nabíjení

Otevřete kryt napájecí zdířky na zadní straně přilby a připojte do zdířky kabel USB-C. Během nabíjení je stav nabíjení indikován v prostřední oblasti zadního světla. Jakmile je baterie plně nabitá, světlo zhasne. Plně nabití přilby trvá v závislosti na použité nabíječe obvykle maximálně 4 hodiny. Během nabíjení přilbu nepoužívejte.

8. Režimy včetně doby provozu

C.	Režim	Doba provozu	Im vpředu	Im vzadu
1	Steady	6 hodin	8	8,5
2	Power	2 hodin	50	24
3	Flow	11 hodin	9	2-7,5
4	Pulse	27 hodin	0-4	0-6
5	Flash	8 hodin	0-28	0-40
6	Eco	40 hodin	0	0-6

Poznámka: při používání brzdy se doba provozu při průměrném používání zkrátí cca o 20 %. Skutečná životnost baterie se může lišit v závislosti na teplotě, okolních vlivech a způsobu používání

9. Dálková ovládání

a) Remote Control Indicator Light (Ukazatel směru) obrázky Info 4.

• **Spárování:** Po zakoupení není nutné dálkové ovládání s přílbou párovat, protože jsou již spárovány. Chcete-li spárovat další dálková ovládání, zapněte přílbu, podržte stisknuté tlačítko zapnutí/vypnutí a podržte stisknuté tlačítko L/R na dálkovém ovládání. Přílba a dálkové ovládání blikají a jsou spárovány. S jednou přílbou HYP-E lze spárovat až čtyři dálková ovládání. S jedním dálkovým ovládáním lze spárovat libovolný počet příleb HYP-E.

• **Upevnění na řídítka:** Pro upevnění dálkového ovládání na řídítka se dodávají elastické gumové kroužky. Vyberte gumové kroužky s nejvhodnější délkou, aby bylo dálkové ovládání na řídítkách upevněno pevně a bezpečně.

• **Nabíjení:** Dálkové ovládání je napájeno integrovanou dobíjecí baterií. Pokud je baterie vybitá (trvale svítí červená LED dioda), je třeba ji nabít pomocí kabelu USB-C. Napájecí zdířka se nachází na spodní straně dálkového ovládání. V závislosti na používání je se musí dálkové ovládání nabíjet přibližně jednou za 2-4 měsíce.

• **Aktivace:** Stisknutím tlačítek (L: doleva, R: doprava) na dálkovém ovládání aktivujete ukazatel směru. Při montáži proto dbejte na správné přiřazení levé a pravé strany. Pokud je ukazatel směru zapnutý, bliká na dálkovém ovládání kontrolka a zaznívá zvukový signál jako upozornění.

• **Zapnutí/vypnutí zvukového signálu:** Zvukový signál ukazatele můžete vypnout, pokud ve vypnutém stavu podržíte 5 s tlačítko zapnutí/vypnutí, dokud nezazní signální tón. Pro opětovné zapnutí zvukového signálu postup opakujte.

• **Odpojení:** Podržte stisknuté tlačítko L/R dálkového ovládání, dokud se LED dioda nerozsvítí oranžově, poté dvakrát stiskněte levé a dvakrát pravé tlačítko. LED dioda se rozsvítí červeně jako potvrzení odpojení dálkového ovládání od přílby.

POZOR: Funkce blikání na přílbě je doplňková a nenahrazuje předepsané signály rukou při odbočování. Při aktivaci ukazatele se ujistěte, že používáte správnou stranu tlačítka. Po odbočení nezapomeňte ukazatel vypnout opětovným stisknutím tlačítka. Pokud ho nevympnete, vypne se automaticky po 40 s. Používání blikajících světel může být v různých zemích upraveno zákonem. Dodržujte zákony dané země!

b) Remote Control Brake Light (Oxi Brake; Brzdové světlo) obrázky Info 9.

• **Spárování:** Před prvním použitím je nutné spárovat brzdový senzor s přílbou (varianty HYP-E a HYP-E ACE). Zapněte osvětlení přílby. Stiskněte tlačítko zapnutí/vypnutí min. na 6 s, dokud nezačne zadní světlo oranžově blikat. Poté stiskněte tlačítko na brzdovém senzoru min. na 6 s, dokud stavová LED dioda nezačne blikat červeně a zeleně. Zadní světlo přílby se na několik sekund rozsvítí oranžově a poté zhasne. Stavová kontrolka brzdového senzoru se na několik sekund rozsvítí červeně a zeleně a poté zhasne. Přílba a brzdový senzor jsou spárovány.

• **Upevnění:** Nasuňte silikonovou manžetu dálkového ovládání brzdového světla (OxiBrake) na brzdovou páčku na řídítkách. Nejprve přizpůsobte dálkové ovládání brzdového světla (OxiBrake) tvaru brzdové páčky ohnutím do úhlu 0° až 45° a poté nasuňte silikonovou manžetu dálkového ovládání brzdového světla (OxiBrake) na brzdovou páčku na řídítkách. **POZOR!** Neohýbejte dálkové ovládání brzdového světla (OxiBrake) vícekrát. Příliš časté ohýbání může materiál poškodit.

• **Nabíjení:** Před spuštěním brzdového senzoru plně nabijte baterii. Během nabíjení bliká stavová LED červeně. Po zhasnutí stavové LED je baterie plně nabitá. Chcete-li zkontrolovat stav nabití baterie během používání, stiskněte tlačítko na dálkovém ovládání brzdového světla (OxiBrake). Pokud je baterie dostatečně nabitá, svítí světlo zeleně, pokud je úroveň nabití nízká, svítí červeně. Pokud je baterie vybitá, světlo třikrát červeně zabliká, pokud se dálkové ovládání brzdového světla (OxiBrake) již nepoužívá. V závislosti na používání je se musí dálkové ovládání nabíjet přibližně jednou za 2-4 týdny.

• **Aktivace:** Brzdový senzor se automaticky zapne, když se při stisknutí brzdové páčky dotknete povrchu senzoru.

• **Odpojení:** Stiskněte tlačítko zapnutí/vypnutí na dálkovém ovládání brzdového světla (OxiBrake) min. na 6 s, dokud nezačne blikat červeně a zeleně. Poté během 4 s rychle stiskněte tlačítko třikrát za sebou.

c) Odpojení všech dálkových ovládání

Všechna dálková ovládání připojená k přílbě lze odpojit. Zapněte osvětlení přílby. Stiskněte tlačítko zapnutí/vypnutí na dobu nejméně 6 s, dokud podsvícení nezačne oranžově blikat. Následně během 6 s tlačítko třikrát rychle stiskněte. Proces je potvrzen rychlým blikáním.

POZOR: Před každou jízdou se ujistěte, že brzdová funkce brzdové páčky funguje správně jako v původním stavu při dodání. Před každou jízdou zkontrolujte správnou polohu dálkového ovládání brzdového světla (OxiBrake).

10. Chrániče sluchu

Chrániče sluchu, které lze namontovat dodatečně, je možné upevnit nebo odstranit pouze tehdy, když se přílba nepoužívá. Ujistěte se, že jsou součástí správné a bezpečné sestaveny, aby byla zajištěna jejich správná funkce.

11. Použití a ošetření

- V pravidelných intervalech kontrolujte, zda na přílbě nejsou viditelné závady.
- Nikdy na přílbě nic neměňte, neupravujte, nepoužívejte ji k jinému účelu nebo neodstraňujte z ní originální díly, protože se tím snižuje ochranný účinek přílby.
- Na přílbu nic nemalujte ani nelepte, protože škodlivé látky mohou snížit její stabilitu a ochranný účinek.
- Přílba nesmí být vystavena teplotám vyšším než 50 °C (122 °F), jinak by mohla ztratit své

ochranné vlastnosti.

- Jestliže by byla přilba vystavena silnějším úderu nebo nárazu, její další používání se nedoporučuje, neboť i bez viditelného poškození může být narušena její ochranná funkce.
- Tato přilba má omezenou dobu užívání. Viditelně opotřebované nebo poškozené části přilby se musí nahradit novými.
- V závislosti na míře využití a konkrétních podmínkách používání musí být cyklistická helma vyměněna po 4–5 letech od prvního použití. Vzhledem k nevyhnutelné únavě materiálu je však nutné vyměnit helmu nejspoději 8 let od data výroby, i když nevyzukuje žádná očividně viditelná poškození nebo technické nedostatky.
- Skořepinu přilby, nastavovací kroužek a odnímatelné vnitřní polstrování lze čistit ručně (vlažná voda, měkké hadříky, čisticí prostředek bez rozpouštědel). To platí i pro sluneční clony. Neponořujte přilbu a součásti příslušenství do vody.
- Světla na přilbě jsou doplňkem a nenahrazují předepsané osvětlení jízdního kola.
- Používejte pouze náhradní díly od společnosti ABUS

12. Informace o baterii

- Tyto výrobky obsahují:
 - Přilba HYP-E: 3,7V lithium-polymerová baterie (kapacita 1 600 mAh)
 - dálkové ovládání ukazatele směru: 3,7V lithium-polymerová baterie (kapacita 70 mAh)
 - dálkové ovládání brzdového světla: 3,7V lithium-polymerová baterie (kapacita 70 mAh)
- Rádiová frekvence 2,4 GHz, přenosový výkon 0 dBm.
- Nenabíjejte a nepoužívejte výrobek v prostředí s nebezpečím výbuchu, které hrozí např. v důsledku hořlavých kapalin, plynů nebo prachu. Výrobek nikdy nespalujte! Akumulátor může v ohni explodovat. Navíc se přitom uvolňují jedovaté látky.
- K nabíjení používejte výhradně vhodný, standardní nabíjecí kabel Micro USB C spolu s vhodnou nabíječkou (napájecí zdroj 5 V DC)!
- Během nabíjení nenechávejte produkt bez dozoru!
- Neskladujte a nepoužívejte výrobek v prostředí, kde teplota může klesnout pod -20 °C nebo překročit +50 °C. Nevystavujte produkt po delší dobu přímému slunečnímu záření!

13. Výměna baterie a světla pomocí náhradních dílů ABUS, obrázky Info 7.

Pro bezpečné používání přilby musí být přilba po výměně opět v původním stavu. Nastavovací systém musí být znovu upevněn a skořepina na určených místech pevně spojena s vnitřní stranou přilby. V případě jakýchkoli dotazů se obraťte na svého specializovaného prodejce nebo zákaznický servis ABUS.

Obr. 7.1: Křížovým šroubovákem uvolněte a vyjměte šrouby.

Obr. 7.2: Odtáhněte skořepinu zezadu dopředu, protože vpředu je zaháknutá.

Obr. 7.3: Odpojte oba konektory vytažením, aniž byste je otáčeli

Obr. 7.4: Posuňte seřizovací systém zcela dolů, abyste získali přístup k otvoru pro demontáž světél. Vytáhněte lištu z vodička, jinak není otvor přístupný.

Obr. 7.5: Pomocí tupého předmětu, např. tužky, vytlačte světla otvory vpředu a vzadu.

Nepoužívejte ostré předměty, aby nedošlo k poškození světél

Obr. 7.6: Můžete nainstalovat nové světlo. Zasuňte světla do určených otvorů. Totéž platí pro baterii.

Obr. 7.7: Znovu spojte oba konektory (zasuňte, neotáčejte!)

Obr. 7.8: Skořepinu lze znovu nasadit zepředu dozadu.

Vsuňte skořepinu do určeného otvoru.

Obr. 7.9: Upevněte šrouby pomocí křížového šroubováku. Utáhněte je utahovacím momentem 0,3–0,5 Nm.

14. Buďte opatrní při zacházení s magnetem

POZOR: Magnety mohou ovlivňovat funkci kreditních a jiných karet s magnetickým proužkem, stejně jako funkci kardiostimulátorů a dalších implantovaných přístrojů. Dodržujte proto vždy dostatečnou vzdálenost (cca 20 cm) mezi magnetem a implantovaným přístrojem – nebezpečí ohrožení života!



15. Likvidace

Tento produkt obsahuje cenné suroviny. Zlikvidujte produkt na konci jeho životnosti podle platných zákonných předpisů. Elektrická zařízení, akumulátory a baterie se nesmí likvidovat jako běžný domovní odpad. Likvidace musí být provedena podle směrnice 2012/19/EU o odpadních elektrických a elektronických zařízeních (WEEE) nebo podle směrnice 2006/66/ES o bateriích a akumulátorech a odpadních bateriích a akumulátorech. Při dotazech se, prosím, obraťte na příslušný komunální úřad odpovědný za likvidaci. Informace o sběrných místech pro vaše použité přístroje získáte např. na místní obecní, popř. městské správě, v místním podniku zajišťujícím likvidaci odpadu nebo u vašeho prodejce. Obalový materiál při likvidaci roztrháte. Lepenku a karton do papírového odpadu, fólie a plastové díly do recyklovatelného odpadu.

16. Záruka

Výrobky ABUS jsou koncipovány a vyráběny s maximální péčí a kontrolovány dle platných předpisů. Záruka se vztahuje výlučně na nedostatky, které lze odvodit z materiálových nebo výrobních vad. V případě prokazatelné materiálové nebo výrobní vady je produkt po posouzení společností ABUS opraven nebo vyměněn. Záruka končí v těchto případech uplynutím původní záruční doby. Nároky nad tento rámec jsou výslovně vyloučeny. ABUS neručí za závady a škody vzniklé vnějšími vlivy (např. přeprava, použití násilí), nesprávnou obsluhou, normálním opotřebením a nerespektováním tohoto návodu. Při uplatnění nároků na záruční plnění se musí k reklamovanému výrobku přiložit originální doklad o koupi s datem koupě a stručný popis závady.

Technické změny vyhrazeny. Za tiskové chyby a omyly se neručí.

Blahoželáme Vám k zakúpeniu kvalitnej cyklistickej prilby značky ABUS, ktorá bola vyrobená a testovaná podľa nasledujúcich platných bezpečnostných noriem:

- Prečítajte si bezpečnostné pokyny a dodržujte ich. Nedodržiavanie môže viesť k požiaru a/alebo zraneniam osôb a vecným škodám!
- Upozornenie: Obalový materiál a malé časti udržiavajte mimo dosahu detí: Nebezpečenstvo udusenia!
- Spoločnosť ABUS August Bremicker Söhne KG týmto vyhlasuje, že táto prilba je osobný ochranný prostriedok (OOP) kategórie II zodpovedá požiadavkám smernice EÚ 2016/425.
- Spoločnosť ABUS August Bremicker Söhne KG týmto vyhlasuje, že typ rádiového zariadenia HYP-E, Remote Control Indicator Light a Remote Control Brake Light (OxiBrake) zodpovedá požiadavkám smerníc 2014/53/EÚ a 2011/65/EÚ. Úplné znenie vyhlásenia o zhode EÚ je dostupné na nasledujúcej internetovej adrese: docs.abus.com
- EN 1078:2012+A1:2012 – Európska norma pre cyklistov, skejtbordistov a korčuliarov.
- Túto prilbu certifikovala skúšobňa **KIWA Nederland B.V.**, Wilmersdorf 50, 7327 AC Apeldoorn, The Netherlands, NB 0063.

Upozornenie: Uvedomte si, že žiadna prilba nie je nezničiteľná a nezabráni všetkým úrazom hlavy.

Pre najlepšiu možnú ochranu dodržujte nasledujúce pokyny:

1. Použitie

Prilba ABUS sa odporúča ako ochranný prostriedok pri nasledujúcich aktivitách (obr. A). Prilba nie je vhodná pri nasledujúcich aktivitách (obr. B).

Upozornenie: Berte na vedomie, že pred vstupom na detské ihrisko je potrebné zložiť prilbu z hlavy dieťaťa. Deti by túto prilbu nemali nosiť pri lezení ani iných aktivitách, kde existuje riziko priškrtienia či obesenia, ak sa dieťa zachytí prilbou.

2. Správne použitie

- Prilba by nemala byť stiahnutá príliš hlboko do čela, aby sa nezhoršila viditeľnosť.
 - Čelo musí byť chránené. Preto by prilba nemala byť nasadená na hlavu príliš vzhodu.
 - Prilba je správne nasadená, keď sedí na hlavu vodorovne.
- Predpokladom toho, aby vaša prilba plnila ochrannú funkciu je, aby vám dobre sedela. Vyskúšajte si preto rôzne veľkosti a vyberte si takú, aby vám prilba pevne a pohodlne sedela na hlavu (obr. C).

3. Nastavenie prilby

Takmer všetky prilby ABUS sú dostupné v dvoch veľkostiach. Individuálne nastavenie prilby podľa veľkosti hlavy dosiahnete nasledujúcimi jednoduchými upevňovacími systémami, ktoré závisia od typu prilby:

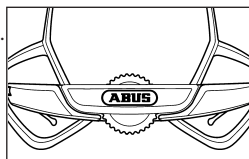

4. Nastavenie remienkov (obrázky Informácie 1.)

Pred prvým použitím prilby je nutné nastaviť remienky tak, aby boli napnuté a pohodlne sa stretali pod ušami. K tomu Vám pomôžu jednoducho nastaviteľné trojuholníkové zámkové na oboch stranách, s voľiteľným zapínaním. Detská poistka musí byť pred prvým použitím riadne zabezpečená, s počutelným „cvaknutím“, aby sa zabránilo náhodnému uvoľneniu remienkov. Pred každou jazdou sa uistite, že ochrana brady je zapnutá a neleží na čelustnej

kosti. Po nastavení remienkov môžete konce remienkov zaistiť pomocou priloženej spony. Ak sú remienky príliš dlhé, skráťte ich na požadovanú dĺžku. Konce remienkov zatavte nad plameňom zápaliek ako prevenciu proti rozstrapkaniu.

5. Zapínanie a vypínanie svetla prilby (obrázky Informácie 2.)

Ak chcete prilbu zapnúť, krátko stlačte tlačidlo zapnutia/vypnutia na zadnej strane prilby. Ak chcete prilbu vypnúť, stlačte a podržte tlačidlo zapnutia/vypnutia na 2 sekundy, kým sa neozve animácia vypnutia. Diaľkové ovládanie brzdového svetla a diaľkové ovládanie smerovky sú automaticky funkčné hneď po zapnutí prilby. To znamená, že nie je potrebné žiadne samostatné zapínanie/vypínanie.

6. Hľadie (obrázky Informácie 6.)

	Kategórie filtra	Popis	Použitie	Symbol
ISO 12312-3:2022	0	Slečné okuliare so svetlým odtieňom	Veľmi obmedzená ochrana pred oslnením Obmedzená ochrana pred UV žiarením	IEC 60417-5955
	1		Obmedzená ochrana pred oslnením Mierna ochrana pred UV žiarením	ISO 7000-2948
	2	Slečné okuliare na všeobecné použitie	Dobrá ochrana pred oslnením Dobrá ochrana pred UV žiarením	ISO 7000-2949
	3		Vysoká ochrana pred oslnením Dobrá ochrana pred UV žiarením	ISO 7000-2950

Sklá jemne čistite mydlovou vodou. Osušte ich mäkkou handričkou.

Pozor: poškrábané sklá neposkytujú dostatočnú ochranu pred slnkom! Nevhodné na priamy pohľad do slnka. Nevhodné na ochranu proti umelým zdrojom svetla, napr. v soláriách. Filter má svetelnú priepustnosť, ktorá je nižšia ako 75 % a vyššia ako 8 %. Nie je vhodný na jazdu za súmraku alebo v noci.

7. Nabíjanie

Otvorte kryt prístupu na nabíjanie na zadnej strane prilby a zapojte kábel USB-C do prístupu na nabíjanie. Počas nabíjania je stav nabíjania signalizovaný strednou časťou zadného svetla. Akonáhle je batéria úplne nabitá, kontrolka zhasne. Plné nabitie prilby trvá spravidla maximálne 4 hodiny v závislosti od použitej nabíjačky. Počas nabíjania prilbu nepoužívajte.

8. Režimy vrátane dób chodu

Č.	Režim	Doba chodu	Lúmen vpredú	Lúmen vzadu
1	Steady	6 hodín	8	8,5
2	Power	2 hodín	50	24
3	Flow	11 hodín	9	2-7,5
4	Pulse	27 hodín	0-4	0-6
5	Flash	8 hodín	0-28	0-40
6	Eco	40 hodín	0	0-6

Oznámenie: pri použití brzdy sa doba chodu skráti približne o 20 % priemernom využití. Skutočná životnosť batérie sa môže líšiť v závislosti od teploty, vplyvov prostredia a spôsobu používania.

9. Diaľkové ovládania

a) Remote Control Indicator Light (Smerovka), obrázky Informácie 4.

- **Spojenie:** Po zakúpení nie je potrebné párovať diaľkové ovládanie s prilbou, pretože sú už spárované. Ak chcete spárovať ďalšie diaľkové ovládania, zapnite prilbu, stlačte a podržte tlačidlo zapnutia/vypnutia a stlačte a podržte tlačidlá L a R na diaľkovom ovládaní. Prilba a diaľkové ovládanie blikajú a sú spárované. S jednou prilbou HYP-E možno spárovať až štyri diaľkové ovládania. S jedným diaľkovým ovládaním možno spárovať ľubovoľný počet prilieb HYP-E.
- **Upevnenie na riadidlá:** Na pripevnenie diaľkového ovládania k riadidlám sa dodávajú elastické gumové krúčky. Vyberte gumové krúčky s najvhodnejšou dĺžkou, aby bolo diaľkové ovládanie pevne a bezpečne pripevnené k riadidlám.
- **Nabíjanie:** Diaľkové ovládanie je napájané integrovaným dobíjateľným akumulátorom. Ak je akumulátor vybitý (trvalo svieti červená LED dióda), je potrebné ho nabíť pomocou kábla USB-C. Nabíjacia zásuvka sa nachádza na spodnej strane diaľkového ovládania. V závislosti od používania je potrebné diaľkové ovládanie nabíjať približne každé 2 až 4 mesiace.
- **Aktivácia:** Stlačením tlačidiel (L: vľavo, R: vpravo) na diaľkovom ovládaní aktivujete smerovku ako ukazovateľ smeru. Preto pri montáži dbajte na správne priradenie ľavej a pravej strany. Pokiaľ je smerovka zapnutá, na diaľkovom ovládači bliká kontrolka a ako upozornenie zaznie zvukový signál.
- **Zapnutie/vypnutie signálneho tónu:** Signálny tón smerovky možno vypnúť tak, že pri vypnutí systému podržte tlačidlo zapnutia/vypnutia 5 sekúnd, kým nezaznie signálny tón. Zopakujte postup na opätovné zapnutie signálneho tónu.

- **Odpojenie:** Stlačte a podržte tlačidlá L a R na diaľkovom ovládaní, kým sa kontrolky LED nerozsvietia na oranžovo, potom dvakrát stlačte ľavé tlačidlo a dvakrát pravé tlačidlo. Kontrolka LED sa rozsvieti na červeno, čím sa potvrdí, že diaľkové ovládanie a prilba sú odpojené.

POZOR: Funkcia blikania na prilbe je doplnková a nenahrádza predpísané signály rukou pri odbočovaní. Pri aktivácii smerovky sa uistite, že používate správnu stranu.

Po odbočením nezabudnite vypnúť smerovku opätovným stlačením tlačidla. Ak smerovka nie je vypnutá, vypne sa automaticky po 40 sekundách. Používanie smerových svetiel môže byť v rôznych krajinách upravené zákonom. Dodržiavajte zákony príslušnej krajiny!

b) Remote Control Brake Light (Oxi Brake; Brzdové svetlo), obrázky Informácie 9.

- **Spojenie:** Pred prvým použitím brzdového snímača ho treba spárovať s prilbou (varianty HYP-E a HYP-E ACE). Zapnite osvetlenie prilby. Stlačte tlačidlo zapnutia/vypnutia na najmenej 6 sekúnd, kým zadné svetlo nezačne blikáť na oranžovo. Potom stlačte tlačidlo na brzdovom snímači na minimálne 6 sekúnd, kým stavová LED dióda nezačne blikáť na červeno a nazeleno. Zadné svetlo prilby sa na niekoľko sekúnd rozsvieti na oranžovo a potom sa vypne. Stavová LED dióda brzdového snímača sa na niekoľko sekúnd rozsvieti na červeno a na zeleno a potom sa vypne. Prilba a brzdový snímač sú spojené.
- **Upevnenie:** Silikónovú manžetu diaľkového ovládania brzdového svetla (OxiBrake) posuňte ponad brzdovú páku na riadidlách. Najskôr prispôbte diaľkové ovládanie brzdového svetla (OxiBrake) tvaru brzdovej páky ohnutím v rozsahu 0° až 45° a potom posuňte silikónovú manžetu diaľkového ovládania brzdového svetla (OxiBrake) ponad brzdovú páku na riadidlách. **POZOR!** Diaľkové ovládanie brzdového svetla (OxiBrake) neohýbajte viac ako raz. Príliš časté ohýbanie môže materiál poškodiť.
- **Nabíjanie:** Pred uvedením brzdového snímača do prevádzky úplne nabite akumulátor. Počas nabíjania bliká stavová LED dióda na červeno. Keď stavová LED dióda zhasne, akumulátor je úplne nabitý. Ak chcete skontrolovať úroveň nabitia akumulátora počas používania, stlačte tlačidlo na diaľkovom ovládaní brzdového svetla (OxiBrake). Keď je akumulátor dostatočne nabitý, kontrolka svieti na zeleno, a keď je úroveň nabitia nízka, svieti na červeno. Keď je akumulátor vybitý, kontrolka trikrát blikne červenou farbou aj vtedy, keď sa diaľkové ovládanie brzdového svetla (OxiBrake) už nepoužíva. V závislosti od používania je potrebné diaľkové ovládanie nabíjať približne každé 2 až 4 týždne.
- **Aktivácia:** Brzdový senzor sa automaticky zapne, keď sa pri ovládaní brzdovej páky dotknete povrchu senzora.
- **Odpojenie:** Stlačte tlačidlo zapnutia/vypnutia na diaľkovom ovládaní brzdového svetla (OxiBrake) na minimálne 6 sekúnd, kým nezačne blikáť na červeno a zeleno. Potom stlačte tlačidlo trikrát za sebou v priebehu 4 sekúnd.

c) Odpojenie všetkých diaľkových ovládačov

Všetky diaľkové ovládače pripojené k prilbe možno odpojiť. Zapnite osvetlenie prilby. Stlačte tlačidlo zapnutia/vypnutia na minimálne 6 sekúnd, kým zadné svetlo nezačne blikáť na oranžovo. Teraz trikrát rýchlo stlačte tlačidlo v priebehu 6 sekúnd. Proces sa potvrdí rýchlym blikaním.

POZOR: Pred každým začiatkom jazdy sa uistite, že brzdová funkcia brzdovej páky funguje bezchybne ako v pôvodnom stave pri dodaní. Pred každým začiatkom jazdy skontrolujte správnu polohu diaľkového ovládania brzdového svetla (OxiBrake).

10. Chrániče sluchu

Dodatčne nasaditeľné chrániče sluchu sa môžu nasadiť alebo odstrániť len vtedy, keď sa prilba nepoužíva. Uistite sa pritom, že sú komponenty správne a bezpečne zostavené, aby sa zabezpečila ich správna funkcia.

11. Údržba a starostlivosť

- V pravidelných intervaloch kontrolujte, či na prilbe nie sú viditeľné nedostatky.
- Nikdy prilbu neupravujte, nemeňte, nepoužívajte nesprávne a neodstraňujte z nej originálne diely, pretože sa tým znižuje ochranný účinok prilby.
- Na prilbu nič nemalujte ani nelepte, pretože škodlivé látky môžu znížiť jej stabilitu a ochranný účinok.
- Prilba nesmie byť vystavená teplotám vyšším ako 50 °C (122°F), pretože môže stratiť ochranné vlastnosti.
- Ak bola prilba vystavená silnejšiemu úderu alebo nárazu, jej ďalšie používanie sa neodporúča, pretože aj bez viditeľného poškodenia môže byť narušená jej ochranná funkcia.
- Táto prilba má obmedzenú životnosť. V prípade známok opotrebovania ju treba nahradiť novou.
- V závislosti od miery a konkrétnych podmienok používania treba cyklistickú prilbu vymeniť po 4 – 5 rokoch od prvého použitia. Vzhľadom na nevyhnutnú únavu materiálu sa prilbu musí vymeniť najneskôr 8 rokov po dátume výroby, aj keď nevykazuje žiadne zjavné optické alebo technické nedostatky.
- Škrupinu prilby, nastavovací pás a odnímateľné vnútorné výstelky možno čistiť ručne (vlažnou vodou, mäkkými utierkami, čistiacim prostriedkom bez rozpušťačie). To platí aj pre slnečné clony. Neponárajte prilbu a komponenty príslušenstva do vody.
- Svetlá na prilbe sú doplnkom a nenahrádzajú predpísané osvetlenie na bicykloch.
- Používajte len náhradné diely od spoločnosti ABUS.

12. Informácie o batérii

Tieto výrobky obsahujú:

- prilbu HYP-E: 3,7 V lítium-polymérový akumulátor (kapacita 1600 mAh)
 - diaľkové ovládanie smerovky: 3,7 V lítium-polymérový akumulátor (kapacita 70 mAh)
 - diaľkové ovládanie brzďového svetla: 3,7 V lítium-polymérový akumulátor (kapacita 70 mAh)
- rádiovú frekvenciu 2,4 GHz, prenosový výkon 0dBm
- Výrobok nenabíjajte a nepoužívajte v prostrediach, v ktorých hrozí nebezpečenstvo explózie, napr. v dôsledku horľavých kvapalín, plynov alebo prachu. Výrobok nikdy nespálajte! Akumulátor môže v ohni explodovať. Pri spaľovaní sa navyše uvoľňujú jedovaté látky.
 - Na nabíjanie používajte výlučne vhodný štandardný nabíjací kábel micro USB-C v spojení s vhodnou nabíjačkou (sieťový zdroj 5 V DC)!
 - Počas nabíjania nenechávajte výrobok bez dozoru!
 - Neskladujte a nepoužívajte výrobok v prostrediach, v ktorých môže teplota klesnúť pod -20 °C alebo vystúpiť nad +50 °C. Nevystavujte výrobok dlhší čas priamemu pôsobeniu slnečného žiarenia!

13. Výmena akumulátora a svetla pomocou náhradných dielov ABUS obrázky Informácie 7.

Na bezpečné používanie prilby sa musí prilba po výmene akumulátora nachádzať v pôvodnom stave. Nastavovací systém musí byť opäť upevnený a škrupina prilby musí byť na určených miestach pevne spojená s vnútornou stranou prilby. V prípade akýchkoľvek otázok sa telefonicky obráťte na svojho špecializovaného predajcu alebo na zákaznícky servis ABUS

Obr. 7.1: Uvoľnite a odstráňte skrutky pomocou krížového skrutkovača.
Obr. 7.2: Odstráňte škrupinu zo zadnej časti do prednej, pretože je vpredu zavesená.
Obr. 7.3: Odpojte obe zásuvné spojenia ich vytiahnutím a neotáčajte ich.
Obr. 7.4: Posuňte nastavovací systém úplne nadol, aby ste získali prístup k otvoru na demontáž svetiel. Vytiahnite koľajnícú z vedenia, inak sa k otvoru nedostanete.
Obr. 7.5: Pomocou tupého predmetu, napr. ceruzky, vytlačte svetlá cez dostupné otvory

vpredu a vzadu. Nepoužívajte ostré predmety, pretože môžu poškodiť svetlá.

Obr. 7.6: Nové svetlo je možné namontovať. Zasuňte svetlá do určeného držáka. To isté platí aj pre akumulátor.

Obr. 7.7: Znovu pripojte obe zásuvné spojenia (stlačte, neotáčajte!).

Obr. 7.8: Škrupina sa dá nasadiť spredu dozadu.

Zasuňte škrupinu do určeného držáka.

Obr. 7.9: Znovu pripevnite skrutky pomocou krížového skrutkovača. Uťahnite ich momentom 0,3 – 0,5 Nm.

14. Pozor pri manipulácii s magnetom

POZOR: Magnety môžu mať vplyv na funkčnosť kreditných kariet alebo iných kariet s magnetickým pásmo, ako aj na kardio-stimulátory a iné implantované zariadenia. Z tohto dôvodu vždy dodržujte medzi magnetom a implantovaným zariadením dostatočný odstup (cca 20 cm) – nebezpečenstvo ohrozenia života!



15. Likvidácia

Tento výrobok obsahuje cenné suroviny. Na konci životnosti výrobku ho zlikvidujte podľa platných zákonných ustanovení. Elektrické zariadenia, akumulátory a batérie sa nesmú likvidovať s bežným domovým odpadom. Musia sa zlikvidovať podľa smernice 2012/19/EÚ o odpade z elektrických a elektronických zariadení (OEEZ), resp. podľa smernice 2006/66/ES o batériách a akumulátoroch a použitých batériách a akumulátoroch. S otázkami sa obráťte na komunálny orgán zodpovedný za likvidáciu. Informácie o zberných miestach pre staré zariadenia vám poskytne napr. miestna obecná, resp. mestská správa, miestna spoločnosť na likvidáciu odpadu alebo váš špecializovaný predajca. Obal likvidujte triedene. Lepenku a kartón dajte do zberového papiera, fólie a plastové diely do zberu recyklovateľných materiálov.

16. Záruka

Výrobky spoločnosti ABUS sú skoncipované, vyrobené s najväčšou starostlivosťou a skontrolované podľa platných predpisov. Záruka sa vzťahuje výlučne na nedostatky, ktorých pôvodom je chyba materiálu alebo výrobná chyba. Pokiaľ je možné dokázať chybu materiálu alebo výrobnú chybu, spoločnosť ABUS po posúdení výrobok opraví alebo vymení. Záruka končí v týchto prípadoch uplynutím pôvodnej záručnej doby. Ďalšie nároky sú výslovne vylúčené.

Spoločnosť ABUS neručí za nedostatky a poškodenia, ktoré vznikli vonkajšími vplyvmi (napr. prepravou, násilným pôsobením), neodbornou obsluhou, normálnym opotrebovaním a nedodržaním tohto návodu. Pri uplatňovaní nároku na záruku je potrebné k reklamovaniu výrobku priložiť originálny doklad o nákupe s dátumom nákupu a krátky písomný popis chyby.

Technické zmeny vyhradené. Za tlačové chyby a omyly nezodpovedáme.

Gratulálunk önnek ennek a kiváló minőségű ABUS terméknek a megvásárlásához; a terméket a jelenleg érvényben lévő legmagasabb biztonságtechnikai előírások szerint gyártottuk, és a következő szabványok szerint vizsgáltattuk be:

- Olvassa el figyelmesen és tartsa be a következő biztonsági utasításokat. Figyelmen kívül hagyásuk tüzet és/vagy személyi sérülést és anyagi károkat okozhat!
- Vigyázat: A csomagolóanyagot és a lenyelhető apró alkatrészeket gyermekektől tartsa távol: fulladásveszély!
- Az ABUS August Bremicker Söhne KG ezennel kijelenti, hogy ez a sisak II. kategóriájú egyéni védőeszköz (PSA), és megfelel az EU 2016/425 rendeletnek. Az EU Megfelelőségi nyilatkozat teljes szövege az interneten az alábbi címen érhető el: docs.abus.com
- Az ABUS August Bremicker Söhne KG ezennel kijelenti, hogy a HYP-E, Remote Control Indicator Light és Remote Control Brake Light (OxiBrake) típusú rádióberendezés a 2014/53/EU és 2011/65/EU irányelveknek megfelel. Az EU Megfelelőségi nyilatkozat teljes szövege az interneten az alábbi címen érhető el: docs.abus.com
- Az EN 1078:2012+A1:2012 európai szabvány kerékpárosok, gördeszkások és görkorcsolyások részére.
- Ez a sisak a **KIWA Nederland B.V.**, Wilmersdorf 50, 7327 AC Apeldoorn, The Netherlands, NB 0063 által tanúsított.

Figyelem: A különböző szabványoknak és normáknak megfelelően bevizsgált sisakok sem zárják ki a sérülésveszélyt.

A leghatékonyabb védelem érdekében feltétlenül tartsa be a következő utasításokat:

1. Használat

Ez a sisak védőfelszerelésként szolgál a következő tevékenységekhez (A. ábra).

A következő tevékenységek végzéséhez a sisak nem használható (B. ábra).

Figyelem: Kérjük, ne feledje, hogy mielőtt a játszótér területére belépnek, a gyermekeknek feltétlenül le kell venniük a sisakot. Nem tanácsos, hogy a gyermekek ezt a sisakot hegymászáshoz vagy más olyan tevékenységhez használják, amelynek során fennáll a megfojtás veszélye, amennyiben a gyermek a sisaknál fogva fennakad.

2. Optimális illeszkedés

• A sisakot nem szabad túlságosan lehúzni a homlokon, hogy a látási viszonyok ne romoljanak.

• A homlokot védeni kell. A sisakot ezért nem szabad túlságosan a tarkó fölé tolni.

• A sisak akkor illeszkedik megfelelően, ha vízszintesen ül a fején.

Ahhoz, hogy sisakja betöltse védelmi funkcióját, fontos, hogy megfelelően illeszkedjen.

Ezért próbálja ki a különböző méreteket, és válassza ki azt, amelyik szilárdan és kényelmesen ül a fején (C. ábra).

3. A méretbeállító gyűrű használata

Az ABUS sisakok általában két különböző méretben kaphatóak. A sisakot a következő, kényelmes és egyszerű biztosítórendszerek segítségével állíthatja be a pontos fejméretre:

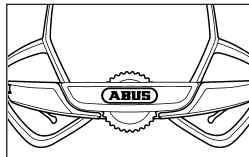

4. A pántok beállítása (Info 1. ábra)

Az első használatnál úgy állítsa be a pántokat, hogy azok feszesen és kényelmesen haladjanak el a fülek mellett. Ebben segítségére lesznek a mindkét oldalon található, egyszerűen beállítható háromszögű osztók, amelyek külön rögzíthetőek. Az első használat előtt a biztonsági gyermekzárát megfelelően rögzíteni kell (hallható kattánásig), így megelőzve az esetleges elmozdulást. Figyeljen arra, hogy az állvédő, amelyet minden használat előtt rögzíteni kell, ne az állkapocsra kerüljön. A beállítást követően a kilógó szalagokat a szalagrögzítő csipesz segítségével lehet rögzíteni. Amennyiben a szalagok túl hosszúak, vágja le azokat a szükséges hosszúságra, majd a végeket egy gyufa lángjánál olvassa meg kicsit, hogy ne bomoljanak tovább.

5. A sisakvilágítás be- és kikapcsolása (Info 2. ábra)

A bekapcsoláshoz nyomja meg egyszer röviden a sisak hátulján lévő be/kikapcsoló gombot. A kikapcsoláshoz nyomja meg és tartsa lenyomva a be/ki gombot 2 másodpercig, amíg a kikapcsolási animáció elindítja a sisak kikapcsolását. A távirányítós féklámpa és a távirányítós helyzetjelző lámpa automatikusan működésbe lép, amint a sisakot bekapcsolják. Ez azt jelenti, hogy nincs szükség külön be- és kikapcsolásra.

6. Napellenző (Info 6. ábra)

	Filterkategória	Leírás	Használat	Szimbólum
ISO 12312-3:2022	0	Enyhén színezett napszemüveg	Erősen korlátozott védelem a vakítás ellen Korlátozott UV-védelem	IEC 60417-5955
	1		Korlátozott védelem a vakítás ellen Közepes UV-védelem	ISO 7000-2948
	2	Általános célú napszemüveg	Jó védelem a vakítás ellen Jó UV-védelem	ISO 7000-2949
	3		Kiváló védelem a vakítás ellen Jó UV-védelem	ISO 7000-2950

Az üveget enyhén szappanos vízzel lehet tisztítani. Törölje szárazra egy puha törülköendővel. **Figyelem: Az összekarcolt üveg nem véd megfelelő módon a napsugárzás ellen!** Nem szabad közvetlenül a napba nézni vele. Nem véd mesterséges fényforrások, mint például a szolárium ellen. A szűrő fényáteresztő képessége 75%-nál kisebb és 8%-nál nagyobb. Nem alkalmas szűrőkülbent és éjszaka való használatra.

7. Feltöltés

Nyissa ki a sisak hátulján lévő töltőfedeleket, és csatlakoztassa az USB-C kábelt a töltőnyíláshoz. Töltés közben a töltés állapotát a hátsó lámpa középső része jelzi. Amint az akkumulátor teljesen feltöltődik, a fény kialszik. A sisak teljes feltöltése általában legfeljebb 4 órát vesz igénybe, az alkalmazott töltőtől függően. Kérjük, ne használja a sisakot töltés közben.

8. Üzemidő, beleértve a működési időket is

Sz.	Mód	Üzemidő	Lumen elől	Lumen hátul
1	Steady	6 óra	8	8,5
2	Power	2 óra	50	24
3	Flow	11 óra	9	2-7,5
4	Pulse	27 óra	0-4	0-6
5	Flash	8 óra	0-28	0-40
6	Eco	40 óra	0	0-6

Figyelmeztetés: a fék használatakor az üzemidő kb. 20%-kal csökken a következő esetekben átlagos használat. Az akkumulátor üzemideje a hőmérséklettől, a környezeti hatásoktól és a használati szokásoktól függően változhat.

9. Távirányítók

a) Remote Control Indicator Light (Villogás) Info 4. ábra

- **Csatlakozás:** A vásárlás után a távirányítót nem kell párosítani a sisakkal, mivel már párosítva vannak. További távirányítók párosításához kapcsolja be a sisakot, nyomja meg és tartsa lenyomva a be/ki gombot, majd nyomja meg és tartsa lenyomva a távirányító L és R gombját. A sisak és a távirányító villog és párosításra kerül. Egy HYP-E sisakhoz akár négy távirányító is párosítható. Egy távirányítóval tetszőleges számú HYP-E sisak párosítható.
- **Rögzítés a kormányhoz:** A távirányító kormányra rögzítéséhez rugalmas gumigyűrűket biztosítunk. Válassza ki a legmegfelelőbb hosszúságú gumigyűrűket, hogy a távirányító szilárdan és biztonságosan rögzüljön a kormányhoz.
- **Töltés:** A távirányítót egy beépített újratölthető akkumulátor táplálja. Ha az akkumulátor lemerült (tartósan piros LED), akkor az USB-C kábellel kell feltölteni. A töltőaljzat a távirányító alján található. A használat függvényében a távirányítót körülbelül 2-4 havonta kell feltölteni.
- **Aktiválás:** Nyomja meg a gombokat (L: balra, R: jobbra) a távirányítón az irányjelző aktiválásához. Ezért a felszerelés során ügyeljen a helyes bal-jobb hozzárendelésre. Amíg a kijelző be van kapcsolva, a távirányítón villog egy fény, és emlékeztetőül egy hangjelzés szólal meg.
- **A hangjelzés be/ki kapcsolása:** Az irányjelző hangjelzését úgy lehet kikapcsolni, hogy a rendszer kikapcsolásakor 5 másodpercig lenyomva tartjuk a be/kikapcsoló gombot, amíg a hangjelzés megszólal. Ismételje meg az eljárást a hangjelzés visszakapcsolásához.
- **Leválasztás:** Tartsa lenyomva a távirányító L és R gombját, amíg a LED-ek narancssárgán világítanak, majd nyomja meg kétszer a bal és kétszer a jobb gombot. A LED pirosan világít annak megerősítésére, hogy a távirányító és a sisak szétkapcsolódott.

FIGYELEM: A sisak irányjelző funkciója kiegészítő funkció, és kanyarodáskor nem helyettesíti az előírt kézjelzéseket. Ügyeljen arra, hogy a megfelelő oldalt használja az irányjelző aktiválásakor. A kanyarodás után feltétlenül kapcsolja ki az irányjelző a gomb ismételt megnyomásával. Ha a kijelző nincs kikapcsolva, 40 másodperc után automatikusan kikapcsol. Az irányjelző használatát egyes országokba törvény szabályozhatja. Tartsa be az adott ország jogszabályait!

b) Remote Control Brake Light (Oxi Brake; Féklámpa) Info 9. ábra

- **Csatlakozás:** Első használata esetén a fékérzékelőt párosítani kell a sisakkal (HYP-E és HYP-E ACE változatok). Kapcsolja be a sisak világítását. Nyomja meg a be/ki gombot legalább 6 másodpercig, amíg a hátsó lámpa narancssárgán villog. Ezután legalább 6 másodpercig nyomja meg a fékérzékelő gombját, amíg f az állapotjelző LED pirosan és zöldesen villog. A sisak hátsó lámpája néhány másodpercig narancssárgán világít, majd kikapcsol. A fékérzékelő állapotjelző LED-je néhány másodpercig pirosan és zölden világít, majd kialszik. A sisak és a fékérzékelő össze van kapcsolva.
- **Rögzítés:** Csúsztassa a távirányítós féklámpa (OxiBrake) szilikonhüvelyét a kormányon lévő fékkarra. Először 0° és 45° közötti hajlítással igazítsa a távirányítós féklámpát (OxiBrake) a fékkar alakjához, majd tolja rá a távirányítós féklámpa (OxiBrake) szilikon mandzsettáját a kormányon lévő fékkarra. FIGYELEM! Ne hajlítsa meg többször a távvezérlésű féklámpát (OxiBrake). A túl gyakori hajlítás károsíthatja az anyagot.
- **Feltöltés:** A fékérzékelő beüzemelése előtt tölts fel teljesen az akkumulátort. Az állapotjelző LED pirosan villog töltés közben. Amikor az állapotjelző LED kialszik, az akkumulátor teljesen feltöltődött. Az akkumulátor töltöttségi szintjének használat közben ellenőrzéséhez nyomja meg a távirányítós féklámpa (OxiBrake) gombját. A lámpa zöld színnel világít, ha az akkumulátor megfelelően feltöltött - és piros színnel, ha a töltöttségi szint alacsony. Ha az akkumulátor töltöttsége alacsony, a lámpa háromszor pirosan villog, amikor a távirányítós féklámpa (OxiBrake) már nincs használatban. A használat függvényében a távirányítót körülbelül 2-4 hetente kell feltölteni.
- **Aktiválás:** A fékérzékelő automatikusan bekapcsol, ha a fékkar működtetések megérinti az érzékelő felületét.
- **Leválasztás:** Nyomja meg a távirányító féklámpa (OxiBrake) be/ki gombját legalább 6 másodpercig, amíg az piros és zöld színben villog. Ezután nyomja meg a gombot 4 másodpercen belül háromszor gyorsan egymás után.

c) Az összes távirányító leválasztása

A sisakhoz csatlakoztatott valamennyi távirányító leválasztható. Kapcsolja be a sisak világítását. Nyomja meg a be-/kikapcsoló gombot legalább 6 másodpercig, amíg a hátsó lámpa narancssárgán nem villog. Most 6 másodpercen belül nyomja meg háromszor gyorsan. A folyamatot gyors villogás erősíti meg.

FIGYELEM: Minden elindulás előtt győződjön meg arról, hogy a fékkar fékfunkciója tökéletesen úgy működik, mint az eredeti kiszállítási állapotban. Minden indulás előtt ellenőrizze a távirányítós féklámpa (OxiBrake) helyes helyzetét.

10. Fülpárna

Az utólag felszerelhető fülpárna csak akkor szerelhető fel vagy vehető le, ha a sisak nincs használatban. A megfelelő működés biztosítása érdekében győződjön meg róla, hogy az alkatrészek helyesen és biztonságosan vannak-e összeszerelve.

11. Tisztítás és karbantartás

- Rendszeres időközönként ellenőrizze a sisakot a látható hibák tekintetében.
- Soha ne módosítsa, változtassa meg vagy használja rendeltetésével ellentétesen a sisakot, illetve ne távolítsa el az eredeti alkatrészeket, mivel ez csökkenti a sisak védőhatását.
- Ne fessen vagy ragasszon semmit a sisakra, mivel a káros anyagok csökkenthetik annak stabilitását és védőhatását.

- A sisakot soha nem szabad 50°C (122°F) feletti hőmérsékletnek kitenni, különben elveszítheti védő tulajdonságait.
- Amennyiben úgy gondolja, hogy a sisakot nagyobb ütés érte, kérjük, vásároljon új sisakot, még akkor is, ha a régin nem láthatóak a sérülés jelei.
- A sisak élettartama korlátozott, ezért javasoljuk, hogy cserélje le, amikor az elhasználódás jeleit látja rajta.
- Az elhasználódás mértékétől és a konkrét használati körülményektől függően egy kerékpáros sisakot az első használatától számított 4-5 év után le kell cserélni. Az elkerülhetetlen anyagkifáradás miatt azonban a sisakot legkésőbb a gyártás dátumától számított 8 éven belül akkor is le kell cserélni, ha nem tapasztalhatók rajta nyilvánvaló optikai vagy műszaki hiányosságok.
- A sisak héja, az állítógyűrű és a kivehető belső párnázat kézzel tisztítható (langyos víz, puha kendő, oldószertmentes tisztítószer). Ez a napellenzőre is érvényes. Ne merítse a sisakot és a tartozékokat vízbe.
- A sisaklámpák kiegészítők, és nem helyettesítik a kerékpárokra előírt világítóberendezéseket.
- Kizárólag az ABUS-tól származó pótalkatrészeket használjon.

12. Az akkumulátorra vonatkozó információk

Ezeket a termékeket tartalmazzák:

- HYP-E sisak: 3,7 V-os lítium-polimer akkumulátor (1600 mAh kapacitás)
- Távirányítós helyzetjelző lámpa: 3,7 V-os lítium-polimer akkumulátor (70 mAh kapacitás)
- Távirányítós féklámpa: 3,7 V lítium-polimer akkumulátor (70 mAh kapacitás)

Rádiófrekvencia: 2,4 GHz, átviteli teljesítmény OdBM.

- Ne töltse és ne használja a terméket olyan környezetben, ahol robbanásveszély áll fenn, pl. gyúlékony folyadékok, gázok vagy porok miatt. Soha ne égesse el a terméket! Az akkumulátor a tűzben felrobbanhat. Ezenkívül mérgező anyagok keletkeznek.
- A feltöltéshez kizárólag megfelelő szabvány mikro USB-C töltőkábel használjon megfelelő töltőkészülékkel együtt (5V DC tápegység!)
- Feltöltés közben a terméket ne hagyja felügyelet nélkül!
- Ne tárolja és ne használja a terméket olyan helyeken, ahol a hőmérséklet -20 °C alá süllyedhet, vagy meghaladhatja a +50 °C-ot. A terméket ne tegye ki hosszabb ideig közvetlen napsugárzásnak!

13. Az akkumulátor és a lámpa cseréje, ABUS pótalkatrészek felhasználásával, Info 7. ábra

A sisak biztonságos használatának biztosítása érdekében, cseréjét követően eredeti állapotban kell lennie. Az állítórendszer újra rögzíteni kell, és a sisak héját a tervezett pontokon fixen össze kell kötni a sisak belsejével. Ha bármilyen kérdése van, kérjük, hívja fel szakkereskedőjét vagy az ABUS ügyfélszolgálatát.

7.1. ábra: Lazítsa meg és távolítsa el a csavarokat egy csillagszavarrúzóval.

7.2. ábra: Távolítsa el a héjat hátulról előre, mivel elől van beakasztva.

7.3. ábra: Húzza ki mindkét csatlakozót úgy, hogy kihúzza, de nem forgatja el azokat

7.4. ábra: Mozgassa a állítórendszer egészen lefelé, hogy hozzáférjen a lámpák eltávolításához szükséges lyukhoz. Húzza ki a sint a vezetőlől, különben a lyuk nem érhető el.

7.5. ábra: Egy tompa tárggyal, pl. ceruzával nyomja ki a lámpákat a meglévő elülső és hátsó lyukakon keresztül. Ne használjon éles tárgyat, mert az károsíthatja a lámpákat

7.6. ábra: Az új lámpa felszerelhető. Helyezze be a lámpákat a megfelelő szerkezetbe.

Ugyanez vonatkozik az akkumulátorra is.

7.7. ábra: Csatlakoztassa újra mindkét dugós csatlakozót (nyomja, ne csavarja!)

7.8. ábra: A héj előlől hátrafelé visszahelyezhető. Helyezze a héjat a mellékelt eszközbe.

7.9. ábra: Helyezze vissza a csavarokat csillagszavarrúzóval.

Húzza meg őket 0,3-0,5 Nm-rel.

14. Legyen óvatos a mágnesek kezelésekor

FIGYELEM: A mágnesek hatással lehetnek a hitelkártyákra vagy más mágnesescikkokkal ellátott kártyákra, valamint a szívritmusszabályzókra és más beültetett eszközökre. Ezért mindig tartson megfelelő távolságot (kb. 20 cm) a mágnes és a beültetett eszköz között - életveszély!



15. Eltávolítás

Ez a termék értékes nyersanyagokat tartalmaz. Élettartamának végén a terméket a vonatkozó törvényi előírásoknak megfelelően ártalmatlanítsa. Az elektromos készülékeket, akkumulátorokat és elemeket nem szabad a háztartási hulladékok közé dobni. Az ártalmatlanítást az elektromos és elektronikus berendezések hulladékairól szóló 2012/19/EU irányelvnek (WEEE), ill. az elemekről és akkumulátorokról, valamint a használt elemekről és akkumulátorokról szóló 2006/66 EK irányelvnek megfelelően kell végezni.

Bármilyen kérdés esetén forduljon a helyi hulladékgazdálkodási hatóságához. A régi készülékek átvételi helyével kapcsolatosan információkat pl. a helyi önkormányzatnál, a helyi hulladékgazdálkodási vállalatnál vagy szakkereskedőjénél kaphat.

A csomagolást szelektíven ártalmatlanítsa. A papírt és a kartont a papírhulladékok közé, a fóliát és a műanyag alkatrészeket pedig az újrahasznosítható anyagok gyűjtőjébe helyezze.

16. Jótállás

Az ABUS termékeket a legnagyobb gondossággal tervezték és gyártották, és az érvényes előírások alapján bevizsgálásra kerültek. A jótállás kizárólag olyan hiányosságokra vonatkozik, melyek anyag- vagy gyártási hibára vezethetők vissza. Amennyiben igazolhatóan anyag vagy gyártási hiba áll fenn, akkor az ABUS a terméket saját belátása szerint megjavítja vagy kicseréli. A jótállás ebben az esetben az eredeti jótállási idő leteltével ér véget. Az ABUS-nak nem áll módjában egyéb jótállási és kártérítési igényt elfogadni.

Az ABUS nem felel olyan hiányosságokért és károkért, melyek külső behatások (pl. szállítás, erőszakos behatás), szakszerűtlen kezelések, normál kopás és a használati útmutató figyelmen kívül hagyása miatt lépnek fel. A jótállási igény érvényesítése esetén a kifogásolt termékhez mellékelni kell a vásárlás dátumával ellátott eredeti vásárlási bizonylatot és a hiba rövid leírását.

A műszaki módosítások jogát fenntartjuk. Tévedésekért és nyomdai hibáért nem vállalunk felelősséget.

Õnnetleme! Olete nüüd tippkvaliteediga jalgrattakiivri ABUS omanik. See kiiver on toodetud rangelt kontrollitud tingimustel ja sertifitseeritud kooskõlas järgmiste standarditega:

- Lugege need ohutusjuhised läbi ja järgige neid. Eiramine võib põhjustada tulekahju ja/või kehavigastusi ja varalist kahju!
- Ettevaatust: Hoidke pakkematerjali ja alla neelatavad väikesed osad lastele kättesaamatus kohas: Lämmisohust!
- Käesolevaga deklareerib ABUS August Bremicker Söhne KG, et see kiiver on II kategooria isikukaitsevahend, mis vastab direktiivile 2016/425/EL.
- Käesolevaga deklareerib ABUS August Bremicker Söhne KG, et see kiiver direktiividele 2014/53/EL ja 2011/65/EL. Eli vastavusdeklaratsiooni täielik tekst on kättesaadav järgmisel veebiaadressil: docs.abus.com
- EN 1078:2012+A1:2012 – Euroopa standard jalgratturitele, rulasõitjatele ja rulluisutajatele.
- Selle kiiver on sertifitseeritud **KIWA Nederland B.V.**, Wilmersdorf 50, 7327 AC Apeldoorn, The Netherlands, NB 0063.

Tähelepanu: Pidage meeles, et ükski kiiver pole purunematu ega kaitse teid kõigi peatraumade eest.

Parimaks kaitseks järgige järgmisi juhiseid:

1. Kasutamine

Seda kiivrit on soovitatav kasutada kaitsevarustusena järgmiste tegevuste korral (pilt A). See ei ole sobilik järgmisteks tegevusteks (pilt B).

Hoiatus! Pidage meeles, et enne, kui laps siseneb mänguväljakule, tuleb kiiver peast ära võtta. Kiivrit ei tohi kasutada ronides ega juhul, kui kiivririhmad võivad takerduda, tekitades lämbumisohtu.

2. Optimaalne sobivus

- Kiivrit ei tohiks liiga kaugele otsaesise ette tõmmata, et nähtavus ei oleks häiritud.
 - Otsaesine peab olema kaitstud. Seetõttu ei tohiks kiivrit liiga kaugele kukla taha lükata.
 - Kiiver on õigesti paigutatud, kui see istub peas horisontaalselt.
- Kiivri kaitsefunktsiooni täitmise eelduseks on, et see sobiks õigesti. Seepärast proovige erinevaid suurusid ja valige selline, mille puhul istub kiiver kindlalt ja mugavalt peas (pilt C).

3. Pearõnga reguleerimine

Peaagu kõik ABUSE kiivrid on saadaval 2 suurusel. Kiivri saab pea jaoks parajaks sättida järgmiste lihtsasti kasutatavate reguleerimissüsteemide abil (sõltuvalt kiivri tüübist).

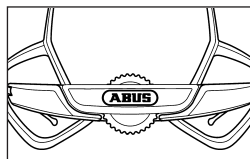

4. Kinnitusrihmade reguleerimine (joonised Info 1.)

Kui kannate kiivrit esimest korda, reguleerige kinnitusrihmu nii, et need on parasjagu pingul ja mugavalt kõrvade all. Seda aitavad hõlpsasti teha mugavad reguleerimiskolmnurgad mõlemal küljel ja soovi korral kasutatav kinnitusedetail. Kiivri juhusliku paigaltnihkumise takistamiseks peab lapselukk olema enne kiivri esmakordset kasutamist korralikult peal, millest annab märku kuuldav klõpsatus.

Lõuakaitse tuleb enne iga kasutamist lukustada ning see ei tohi asetseda lõualuu peal. Pärast reguleerimist saab kinnitusrihmade otsad fikseerida pandlaga. Kui rihmad on liiga pikad, lõigake need parajaks ja põletage nende otsi tükutulega, et vältida hargnemist.

5. Kiivrilambi sisse- ja väljalülitamine (joonised Info 2.)

Sisselülitamiseks vajutage korraks toitenuppu kiivri tagaküljel. Väljalülitamiseks hoidke toitenuppu 2 sekundi jooksul all, kuni väljalülitusanimatsioon juhatab sisse kiivri väljalülitamise. Remote Control Brake Light ja Remote Control Indicator Light on automaatselt töövalmis, niipea kui kiiver sisse lülitatakse. Seega pole eraldi sisse-/väljalülitamine vajalik.

6. Visiir (joonised Info 6.)

	Filterikategooria	Kirjeldus	Kasutamine	Sümbol
ISO 12312-3:2022	0	Kergelt toonitud päikseprillid	Väga piiratud kaitse päiksekiirguse eest. Piiratud UV-kaitse	IEC 60417-5955
	1		Piiratud kaitse päiksekiirguse eest. Mõõdukas UV-kaitse	ISO 7000-2948
	2	Üldotstarbelised päikseprillid	Hea kaitse päiksekiirguse eest. Hea UV-kaitse	ISO 7000-2949
	3		Väga hea kaitse päiksekiirguse eest. Hea UV-kaitse	ISO 7000-2950

Puhastage klaase lahja seebiveega. Kuivatage pehme lapiga. **Tähelepanu! Kriimustatud klaasid ei kaitse päiksekiirguse eest piisavalt!** Ei ole ette nähtud otse päikesesse vaatamiseks. Ei ole ette nähtud kaitseks kunstvalguse eest, nt solaariumis. Filtri valgusläbivus on väiksem kui 75% ja suurem kui 8%. Ei sobi sõiduki juhtimiseks videovikis või öösel.

7. Laadimine

Avage laadimispea kate kiivri tagaküljel ja pistke USB-C juhe laadimispeasse. Laadimise ajal kuvatakse laetustase tagatule keskmisel alal. Tuli kustub, niipea kui aku on täielikult laetud. Kiivri täielik laadimine kestab kasutatavast laadijast sõltuvalt reeglina maksimaalselt 4 tundi. Ärge kasutage kiivrit laadimise ajal.

8. Režiimid koos tööajaga

Nr.	Režiim	Tööaeg	Luumenit ees	Luumenit taga
1	Steady	6 tundi	8	8,5
2	Power	2 tundi	50	24
3	Flow	11 tundi	9	2-7,5
4	Pulse	27 tundi	0-4	0-6
5	Flash	8 tundi	0-28	0-40
6	Eco	40 tundi	0	0-6

Märkus: piduri kasutamisel väheneb tööaeg umbes 20% võrra keskmise kasutamise korral. Aku tegelik kestvus võib varieeruda sõltuvalt temperatuurist, keskkonnatingsimustest ja kasutusviisidest.

9. Kaugjuhtimispuult

a) Remote Control Indicator Light (Suunatuli) joonised Info 4.

• **Sidumine:** Kaugjuhtimispuuldi sidumine kiivriga pole ostmise järel vajalik, kuna need on juba seotud. Täiendavate kaugjuhtimispuuldi sidumiseks lülitage kiiver sisse, hoidke toitenuppu all ning hoidke kaugjuhtimispuuldi all L- ja R-nuppu. Kiiver ja kaugjuhtimispuult vilguvad ja on seotud. HYP-E kiivriga saab siduda kuni neli kaugjuhtimispuult. Ühe kaugjuhtimispuuldiga saab siduda ükskõik kui palju HYP-E kiivreid.

• **Kinnitamine juhtrauale:** Juhtrauale kinnitamiseks on kaasa pandud elastsed kummirõngad. Valige sobiva pikkusega kummirõngad, et kaugjuhtimispuult oleks kindlalt ja tugevalt juhtraua külge kinnitatud.

• **Laadimine:** Kaugjuhtimispuult töötab integreeritud aku toitel. Kui aku on tühi (pidevalt põlev punane LED), tuleb seda USB-C juhtme abil laadida. Laadimispesa asub kaugjuhtimispuuldi alumisel küljel. Olenevalt kasutamisest tuleb kaugjuhtimispuult laadida iga 2–4 kuu järel.

• **Aktiveerimine:** Vajutades kaugjuhtimispuuldi nuppe (L: vasak, R: parem), aktiveerite suunatule sõidusuuna näidikuna. Seetõttu jälgige paigaldamise käigus õiget vasaku-parema poole määramist. Kuni suunatuli on sisse lülitatud, vilgub kaugjuhtimispuuldi valgus ja meeldetuletuseks kostab signaalheli.

• **Signaalheli sisse-/väljalülitamine:** Suunetule signaalheli saab välja lülitada, kui hoiate toitenuppu väljalülitatud olekus 5 sekundi jooksul all, kuni kostab signaalheli. Signaalheli taas sisselülitamiseks korrake toimingut.

• **Lahtisidumine:** Hoidke kaugjuhtimispuuldi L- ja R-nuppu all, kuni LED-tuled põlevad oranžilt, seejärel vajutage kaks korda vasakut ja kaks korda paremat nuppu. LED põleb punaselt, kinnitamaks et kaugjuhtimispuult ja kiiver on lahti seotud.

TÄHELEPANU! Kiivri suunatulede funktsioon on täienduseks ega asenda ettenähtud käemärke pööramiseks. Jälgige suunatule aktiveerimisel, et kasutate õiget poolt. Lülitage suunatuli kohe pärast pöörämist välja, vajutades veel kord nuppu. Mitteväljalülitamise korral lülitub suunatuli 40 sekundi pärast automaatselt välja. Suunatulede kasutamine võib erinevates riikides seadusemäärustega reguleeritud olla. Järgige vastava riigi seadusi!

b) Remote Control Brake Light (Oxi Brake; Pidurituli) joonised Info 9.

• **Sidumine:** Enne kasutamist tuleb piduriandur kiivriga siduda (mudelid HYP-E ja HYP-E ACE). Lülitage kiivri valgustus sisse. Vajutage toitenuppu vähemalt 6 sekundi jooksul, kuni tagatuli vilgub oranžilt. Seejärel vajutage pidurianduri nuppu vähemalt 6 sekundi jooksul, kuni oleku LED-tuli vilgub punaselt ja roheliselt. Kiivri tagatuli põleb mõned sekundid oranžilt ja lülitub välja. Pidurianduri oleku LED-tuli vilgub mõned sekundid punaselt ja roheliselt ning lülitub seejärel välja. Kiiver ja piduriandur ja on seotud.

• **Kinnitamine:** Lükake piduritule Remote Control Brake Light (OxiBrake) silikoonmansett üle pidurihoova juhtraual. Esmalt kohandage kaugjuhitav pidurituli (OxiBrake)

pidurikangi kuju järgi, painutades seda vahemikus 0° kuni 45°, ja seejärel libistage kaugjuhitava piduritule (OxiBrake) silikoonmuhv üle juhtraua pidurikangi. **TÄHELEPANU!** Ärge painutage pidurituld Remote Control Brake Light (OxiBrake) korduvalt. Liiga sagedane painutamine võib põhjustada materjali kahjustamist.

• **Laadimine:** Enne pidurianduri kasutuselevõtmist laadige aku täielikult täis. Laadimise ajal vilgub oleku-LED punaselt. Kui oleku-LED kustub, on aku täielikult laetud. Aku laetustaseme kontrollimiseks kasutamise ajal vajutage nuppu piduritule Remote Control Brake Light (OxiBrake). Tuli põleb roheliselt, kui aku on piisavalt laetud – ja punaselt, kui laetustase on madal. Aku madala laetustaseme korral vilgub tuli lisaks kolm korda punaselt, kui pidurituld Remote Control Brake Light (OxiBrake) enam ei kasutata. Olenevalt kasutamisest tuleb kaugjuhtimispuuldi laadida iga 2–4 nädala järel.

• **Aktiveerimine:** Piduriandur lülitub automaatselt sisse, kui puudutate pidurihoova vajutamisel anduri pinda.

• **Lahtisidumine:** Vajutage toitenuppu piduritulele Remote Control Brake Light (OxiBrake) vähemalt 6 sekundi jooksul, kuni see vilgub punaselt ja roheliselt. Seejärel vajutage 4 sekundi jooksul nuppu kiiresti kolm korda järjest.

c) Kõikide kaugjuhtimispuuldi lahtisidumine

Kõik kiivriga ühendatud kaugjuhtimispuuldid saab lahti siduda. Lülitage kiivri valgustus sisse. Vajutage toitenuppu vähemalt 6 sekundi jooksul, kuni tagatuli vilgub oranžilt. Nüüd vajutage seda 6 sekundi jooksul kiiresti kolm korda. Protseessi kinnitab kiire vilkumine.

TÄHELEPANU! Enne iga sõidu alustamist kontrollige, et pidurihoova pidurdusfunktsioon töötab laitmatult, nagu alguses tarneolekus. Kontrollinge enne iga sõidu alustamist piduritule Remote Control Brake Light (OxiBrake) õiget asendit.

10. Kõrvaklapid

Tagantjärele paigaldatavad kõrvaklapid võib paigaldada või eemaldada ainult siis, kui kiivrit parajasti ei kasutata. Veenduge seejuures, et komponendid on õigesti ja kindlalt kokku pandud, tagamaks nende nõuetekohase toimimise.

11. Õige kasutamine ja hooldus

- Kontrollige kiivrit regulaarselt silmnähtavate puuduste suhtes.
- Ärge muutke, modifitseerige kiivrit ega kasutage seda valel otstarbel, ärge eemaldage originaalosi, kuna see vähendab kiivri kaitsetoimet.
- Ärge värvige kiivrit, kuna kahjulikud koostisosad võivad vähendada stabiilsust ja kaitsvat toimet.
- Kiiver ei tohi kunagi puutuda kokku temperatuuridega üle 50 °C (122 °F), vastasel juhul võib see kaotada kaitseomadused.
- Kui te kahtlustate, et kiiver on saanud tugeva löögi, isegi kui kahjustusi ei ole silmaga näha, siis soovitage teil osta uus kiiver.
- Kiivril on piiratud kasutusiga ja see tuleks silmaga nähtava kahjustuse korral välja vahetada.
- Sõltuvalt kasutamistest ja kasutamise eritingimustest tuleb jalgrattakiiver välja vahetada 4–5 aasta jooksul pärast selle esmakordset kasutamist. Tingituna materjali paratamatust väsimusest tuleb jalgrattakiiver välja vahetada hiljemalt 8 aasta jooksul pärast tootmiskuupäeva, isegi siis, kui sellel puuduvad mistahes nähtavad või tehnilised defektid.

- Kiivrikest, reguleerimisrõngast ja eemaldatavaid sisemisi polstreid saab puhastada kätsi (leige vesi, pehmed lapid, lahustivabad puhastusvahendid). See kehtib ka päikesesirvide puhul. Ärge kastke kiivrit ega lisatarvikute komponente vette.
- Kiivrituled on täienduseks ega asenda ettenähtud valgustusseadmeid jalgratastel.
- Kasutage ainult ABUSe varuosi.

12. Teave aku kohta

Need tooted sisaldavad järgmisi osi:

- Kiivri HYP-E: 3,7 V liitium-polümeeraku (mahtuvus 1600 mAh)
- Remote Control Indicator Light: 3,7 V liitium-polümeeraku (mahtuvus 70 mAh)
- Remote Control Brake Light: 3,7 V liitium-polümeeraku (mahtuvus 70 mAh)

Raadiosagedus 2,4 GHz, saatevõimsus 0 dBm.

- Ärge laadige ega kasutage toodet keskkonnas, kus esineb plahvatusoht, nt põlemisvõimeliste vedelike, gaaside või tolmu tõttu. Ärge põletage kunagi toodet! Aku võib tules plahvatada. Lisaks sellele tekivad seetõttu mürgised ained.
- Kasutage laadimiseks eranditult sobivat standardset mikro-USB-C laadimiskaablit koos sobiva laadijaga (võrgualaldi 5V DC)
- Ärge jätke toodet laadimise ajal kunagi järelevalveta!
- Ärge hoidke ega kasutage toodet kohtades, kus temperatuur võib langeda alla -20 °C või ületada +50 °C. Ärge jätke toodet pikka aega otsese päikesevalguse kätte!

13. Aku ja lambi vahetamine, kasutades ABUSe varuosi, joonised Info 7.

Kiivri ohutus kasutamiseks peab see pärast osade vahetamist taas algses seisundis olema. Reguleerimissüsteem peab olema taas fikseeritud ja kiivrikest ettenähtud kohtades tugevalt kiivri voodri külge kinnitatud olema. Küsimuste korral pöörduge edasimüüja poole või ABUSe klienditeenindaja.

Joonis 7.1: Kruvide lahtikeeramiseks ja eemaldamiseks kasutage ristpeaga kruvikeerajat.

Joonis 7.2: Võtke kest maha tagant ettepoole, kuna see on eespool kinnitatud.

Joonis 7.3: Lahutage mõlemad pistikühendused, tõmmates need lahti, mitte keerates

Joonis 7.4: Liigutage reguleerimissüsteem lõpuni alla, et pääseda ligi tuled eemaldamiseks avale. Tõmmake siin juhikust välja, kuna vastasel juhul pole ava ligipääsetav.

Joonis 7.5: Suruge tuled välja nüri esemega, nt pliitsiga läbi olemasolevate avade ees ja taga. Ärge kasutage teravaid esemeid, kuna see võib tulesid kahjustada

Joonis 7.6: Uue tule saab paigaldada. Pistke tuled selleks ettenähtud kinnituste sisse. Sama kehtib aku kohta.

Joonis 7.7: Ühendage taas mõlemad pistikühendused (surudes, mitte keerates!)

Joonis 7.8: Kesta saab tagasi paigaldada eestpoolt tahapoole. Pistke kest selleks ettenähtud kinnituste sisse.

Joonis 7.9: Keerake kruvid ristpeaga kruvikeeraja abil taas sisse. Keerake need kinni pingutusmomendiga 0,3–0,5 Nm.

14. Ettevaatust magnetitega ümberkäimisel!

TÄHELEPANU! Magnetid võivad krediitkaarte või teisi kaarte magnetribadega ning seadmeid nagu südamestimulaator mõjutada. Sellest tulenevalt hoidke alati piisavat vahemaad (u 20 cm) magneti ja siirdatud seadme vahel – eluohtlik!



15. Kõrvaldamine

See toode sisaldab väärtuslikke tooraineid. Kasutusea lõppedes kõrvaldage toode vastavalt kehtivatele seadusesätetele. Elektriseadmeid, akusid ja patareisid ei tohi utiliseerida olmeprügina. Kõrvaldamine peab toimuma kooskõlas direktiiviga 2012/19/EL elektri- ja elektroonikaseadmete jäätmete kohta või kooskõlas direktiiviga 2006/66/EÜ, mis käsitleb patareisid ja akusid ning patarei- ja akujäätmeid.

Küsimuste korral pöörduge jäätmete kõrvaldamise eest vastutava kohaliku asutuse poole. Teavet vanade seadmete kogumispunkti kohta saate näiteks kohalikus omavalitsusest või linna haldusüksusest, kohalikus jäätmekäitlusettevõtetest või spetsialiseeritud edasimüüjalt.

Kõrvaldage pakend vastavalt tüübile. Sorteerige papp koos vanapaberi, fooliumi ja plastosadega taaskasutatavate materjalidega.

16. Garantii

ABUSi tooted on projekteeritud ja valmistatud ülimalt hoolikusega ning neid on testitud vastavalt kehtivatele eeskirjadele. Garantii hõlmab ainult selliseid defekte, mis on tingitud materjali- või tootmisvigadest. Kui materjali- või tootmisvead on tõendatavad, parandatakse või asendatakse toode ABUSi äranägemisel. Sellistel juhtudel lõpeb garantii esialgse garantiiaja lõpuga. Hilisemad nõuded on selgesõnaliselt välistatud. ABUS ei vastuta defektide ja kahjustuste eest, mis on tingitud välismõjudest (nt transport, jõu kasutamine), valest kasutamisest, tavapärasest kulumisest ja käesolevate juhiste eiramisest. Garantiiõude esitamisel tuleb asjaomasele tootele lisada ostutšeki originaal koos ostukuupäevaga ja vea kirjalik lühikirjeldus.

Tehnilised muudatused lubatud. Ei vastuta trükkivigade ega eksimuste eest.