

TVAC14000A



- Ⓛ **Bedienungsanleitung**
- ⓊⓀ **User guide**
- ⓕ **Notice d'utilisation**
- ⓃⓁ **Gebruikershandleiding**
- Ⓡ **Istruzioni per l'uso**

Deutsch

Diese Bedienungsanleitung enthält wichtige Hinweise zur Inbetriebnahme und Handhabung. Achten Sie hierauf, auch wenn Sie dieses Produkt an Dritte weitergeben. Heben Sie deshalb diese Bedienungsanleitung zum Nachlesen auf!

Eine Auflistung der Inhalte finden Sie im Inhaltsverzeichnis mit Angabe der entsprechenden Seitenzahlen auf **Seite 7**.

English

This user guide contains important information on starting operation and using the device. Make sure that this user guide is handed over when the product is given to other persons. Keep this user guide to consult later.

A list of contents with the corresponding page number can be found in the index on **page 35**.

Français

Les recommandations contenues dans cette notice d'utilisation sont importantes pour la mise en service et l'utilisation du produit. Nous vous prions de bien vouloir les respecter. Si vous étiez amené à revendre le produit, nous vous prions de bien vouloir transmettre cette notice au nouvel acquéreur.

Nous vous recommandons également de conserver cette notice d'utilisation afin de pouvoir la consulter à tout moment.

Vous trouverez le récapitulatif des indications du contenu à la table des matières avec mention de la page correspondante à la **page 63**.

Nederlands

Deze gebruikershandleiding bevat belangrijke opmerkingen over de ingebruikneming en bediening. Houd hier rekening mee, ook als u dit product aan derden doorgeeft. Bewaar daarom de gebruikershandleiding om deze na te kunnen lezen!

U vindt een opsomming van de inhoud in de inhoudsopgave met aanduiding van de paginanummers op **pagina 91**.

Italiano

Le presenti istruzioni per l'uso contengono note importanti sulla messa in funzione e sull'utilizzo. Vanno osservate anche in caso di cessione del prodotto a terzi.

La preghiamo pertanto di conservare le presenti istruzioni per l'uso in vista di una consultazione futura.

Un elenco dei contenuti con l'indicazione delle pagine corrispondenti è riportato nell'indice a **pagina 119**.

TVAC14000A



Bedienungsanleitung

Wichtige Hinweise und FAQs zu diesem Produkt und weiteren Produkten finden Sie auf der Internetseite

www.abus.com/Sicherheit-selbst-installiert

Einführung

Sehr geehrte Kundin, sehr geehrter Kunde,

Wir bedanken uns für den Kauf dieses Produkts.

Hiermit erklärt ABUS Security-Center, dass der Funkanlagentyp TVAC14000A der RED-Richtlinie 2014/53/EU entspricht. Das Gerät erfüllt zudem die Anforderungen der folgenden EU-Richtlinien: EMV Richtlinie 2014/30/EU, Niederspannungsrichtlinie 2014/35/EU sowie RoHS Richtlinie 2011/65/EU. Der vollständige Text der EU-Konformitätserklärung ist unter der folgenden Internetadresse verfügbar: www.abus.com/product/TVAC14000A

Um diesen Zustand zu erhalten und einen gefahrenlosen Betrieb sicherzustellen, müssen Sie als Anwender diese Bedienungsanleitung beachten!

Lesen Sie sich vor Inbetriebnahme des Produkts die komplette Bedienungsanleitung durch, beachten Sie alle Bedienungs- und Sicherheitshinweise!

Alle enthaltenen Firmennamen und Produktbezeichnungen sind Warenzeichen der jeweiligen Inhaber. Alle Rechte vorbehalten.

Bei Fragen wenden Sie sich an ihren Facherrichter oder Fachhandelspartner!



Die Datenspeicherung unterliegt länderspezifischen Datenschutzrichtlinien .



Warnhinweis im Sinne des § 201 StGB:

Wer unbefugt das nichtöffentlich gesprochene Wort eines anderen auf einen Tonträger aufnimmt und eine so hergestellte Aufnahme gebraucht oder einem Dritten zugänglich macht kann mit Freiheitsstrafe oder Geldstrafe bestraft werden!

Ebenso kann bestraft werden, wer unbefugt das nicht zu seiner Kenntnis bestimmte, nichtöffentlich gesprochene Wort eines anderen mit einem Abhörgerät abhört oder das aufgenommene oder abgehörte nichtöffentlich gesprochene Wort eines anderen im Wortlaut oder seinem wesentlichen Inhalt öffentlich mitteilt.





Haftungsausschluss

Diese Bedienungsanleitung wurde mit größter Sorgfalt erstellt. Sollten Ihnen dennoch Auslassungen oder Ungenauigkeiten auffallen, so teilen Sie uns dies bitte schriftlich unter der oben angegebenen Adresse mit.



Die ABUS Security-Center GmbH übernimmt keinerlei Haftung für technische und typographische Fehler und behält sich das Recht vor, jederzeit ohne vorherige Ankündigung Änderungen am Produkt und an den Bedienungsanleitungen vorzunehmen.

ABUS Security-Center ist nicht für direkte und indirekte Folgeschäden haftbar oder verantwortlich, die in Verbindung mit der Ausstattung, der Leistung und dem Einsatz dieses Produkts entstehen. Es wird keinerlei Garantie für den Inhalt dieses Dokuments übernommen.

Symbolerklärung

	Das Symbol mit dem Blitz im Dreieck wird verwendet, wenn Gefahr für die Gesundheit besteht, z.B. durch elektrischen Schlag.
	Ein im Dreieck befindliches Ausrufezeichen weist auf wichtige Hinweise in dieser Bedienungsanleitung hin, die unbedingt zu beachten sind.
	Dieses Symbol ist zu finden, wenn Ihnen besondere Tipps und Hinweise zur Bedienung gegeben werden sollen.

Wichtige Sicherheitshinweise

	Bei Schäden die durch Nichtbeachten dieser Bedienungsanleitung verursacht werden, erlischt der Garantieanspruch. Für Folgeschäden übernehmen wir keine Haftung!
	Bei Sach- oder Personenschäden, die durch unsachgemäße Handhabung oder Nichtbeachten der Sicherheitshinweise verursacht werden, übernehmen wir keine Haftung. In solchen Fällen erlischt jeder Garantieanspruch!

Dieses Gerät wurde unter Einhaltung internationaler Sicherheitsstandards gefertigt.

Bitte lesen Sie die folgenden Sicherheitshinweise aufmerksam durch.

Sicherheitshinweise

- Stromversorgung**
 Betreiben Sie Monitor und Kamera nur an einer Stromquelle, die die auf dem Typenschild angegebene Netzspannung liefert. Falls Sie nicht sicher sind, welche Stromversorgung bei Ihnen vorliegt, wenden Sie sich an Ihr Energieversorgungsunternehmen. Trennen Sie das Gerät von der Netzstromversorgung, bevor Sie Wartungs- oder Installationsarbeiten durchführen.
- Überlastung**
 Vermeiden Sie die Überlastung von Netzsteckdosen, Verlängerungskabeln und Adaptern, da dies zu einem Brand oder einem Stromschlag führen kann.
- Flüssigkeiten**
 Stellen Sie den Monitor nur in trockenen und staubgeschützten Räumen auf. Schützen Sie das Gerät vor dem Eindringen von Flüssigkeiten aller Art.
- Reinigung**
 Reinigen Sie Monitor und Kamera nur mit einem feuchten Tuch ohne scharfe Reinigungsmittel. Monitor und Kamera sind dabei vom Netz zu trennen.
- Belüftung**
 Die Lüftungsöffnungen des Monitors dürfen nicht abgedeckt oder zugebaut werden. Verhindern Sie das Eindringen von Gegenständen und Flüssigkeiten in den Monitor, z.B. über die Lüftungsöffnungen.
- Zubehör**
 Schließen Sie nur ausdrücklich dafür vorgesehenes Zubehör an. Andernfalls kann es zu Gefahrensituationen oder Schäden an Monitor oder Kamera kommen.
- Aufstellungsort**
 Die Kamera ist sowohl für den Betrieb im geschützten Außenbereich als auch für den Innenbereich vorgesehen. Durch den Fall aus bereits geringer Höhe kann das Produkt beschädigt werden. Montieren Sie die Kamera so, dass direkte Sonneneinstrahlung nicht auf den Bildaufnehmer der Kamera fallen kann. Beachten Sie die Montagehinweise in dem entsprechenden Kapitel dieser Bedienungsanleitung.
 Der Monitor sollte nicht in direkter Nähe von Heizungen, Öfen, anderen Wärmequellen oder unter direkte Sonneneinstrahlung platziert werden und ist nur für den Betrieb im Innenbereich vorgesehen.

Betreiben Sie Monitor und Kamera nur an Standorten mit Temperaturen im zulässigen Umgebungstemperaturbereich:

Kamera -10°~ +50°C, Monitor 0°~40°C.

8. Funkübertragung

Die Reichweite der Funkübertragung ist abhängig von verschiedenen Umwelteinflüssen. Die örtlichen Gegebenheiten am Montageort kann die Reichweite negativ beeinflussen. Deshalb kann bei freier Sicht zwischen dem Empfänger und Sender eine Strecke von bis zu 150m erreicht werden, in Gebäuden jedoch deutlich weniger.

Folgende Umwelteinflüsse beeinträchtigen sowohl die Reichweite als auch die Bildrate:

Mobilfunk-Antennen, Starkstrommasten, elektrische Leitungen, Decken und Wände, Geräte mit gleicher oder benachbarter Funk-Frequenz.

Warnungen

Vor der ersten Inbetriebnahme sind alle Sicherheits- und Bedienhinweise zu beachten!

1. Beachten Sie die folgenden Hinweise, um Schäden an Netzkabel und Netzstecker zu vermeiden:
 - Verändern oder manipulieren Sie Netzkabel und Netzstecker nicht.
 - Wenn Sie das Gerät vom Netz trennen, ziehen Sie nicht am Netzkabel, sondern fassen Sie den Stecker an.
 - Achten Sie darauf, dass das Netzkabel so weit wie möglich von Heizgeräten entfernt ist, um zu verhindern, dass die Kunststoffummantelung schmilzt.
2. Befolgen Sie diese Anweisungen. Bei Nichtbeachtung kann es zu einem elektrischen Schlag kommen:
 - Öffnen Sie niemals das Gehäuse oder das Netzteil.
 - Stecken Sie keine metallischen oder feuergefährlichen Gegenstände in das Geräteinnere.
 - Um Beschädigungen durch Überspannungen (z. B. Gewitter) zu vermeiden, verwenden Sie bitte einen Überspannungsschutz.
3. Bitte trennen Sie defekte Geräte sofort vom Stromnetz und informieren Ihren Fachhändler.



Nehmen Sie im Zweifelsfall die Montage, Installation und Verkabelung nicht selbst vor, sondern überlassen Sie dies einem Fachmann. Unsachgemäße und laienhafte Arbeiten am Stromnetz oder an den Hausinstallationen stellen nicht nur Gefahr für Sie selbst dar, sondern auch für andere Personen.

Verkabeln Sie die Installationen so, dass Netz- und Niederspannungskreise stets getrennt verlaufen und an keiner Stelle miteinander verbunden sind oder durch einen Defekt verbunden werden können.

Vermeiden Sie folgende widrige Umgebungsbedingungen bei Betrieb:

- Nässe oder zu hohe Luftfeuchtigkeit
- Temperaturen außerhalb des zulässigen Bereichs
- Direkte Sonneneinstrahlung
- Staub oder brennbare Gase, Dämpfe oder Lösungsmittel
- starke Vibrationen
- starke Magnetfelder, wie in der Nähe von Maschinen oder Lautsprechern

Auspacken

Während Sie das Gerät auspacken, handhaben sie dieses mit äußerster Sorgfalt.



Bei einer eventuellen Beschädigung der Originalverpackung, prüfen Sie zunächst das Gerät. Falls das Gerät Beschädigungen aufweist, senden Sie dieses mit Verpackung zurück und informieren Sie den Lieferdienst.

Inhalt

1. Bestimmungsgemäße Verwendung	8
2. Lieferumfang	8
3. Merkmale und Funktionen.....	8
4. Gerätebeschreibung.....	9
4.1. Beschreibung des Monitors	9
4.2. Beschreibung der Kamera.....	11
5. Installation	13
5.1. Monitorinstallation und -montage	13
5.2. Paarung der Kamera und des Monitors	14
5.3. Kameramontage	14
6. Bedienung	16
6.1. Liveansicht.....	16
6.2. Hauptmenü	17
6.3. Kamera Einstellungen	18
6.4. Rekorder Einstellungen	19
6.5. Ereignisliste/Wiedergabe.....	21
6.6. System Einstellungen	22
6.7. Audio Alarm	24
6.8. Schwenken/Neigen/Zoomen	24
6.9. Sequenz.....	25
6.10. Ringspeicher.....	25
7. TVAC14000 Media Player.....	26
7.1. Installation.....	26
7.2. Beschreibung.....	27
7.3. Wiedergabe	28
8. Wartung und Reinigung.....	29
8.1. Wartung	29
8.2. Reinigung.....	29
9. Entsorgung	29
10. Technische Daten.....	30

1. Bestimmungsgemäße Verwendung

Mit diesem 7" Funkmonitor und der IR- Funkaußenkamera können Sie problemlos Videosignale per Funk auf mittleren bis großen Distanzen übertragen und darstellen.

Die Signalübertragung per Funk ist überall dort von Vorteil, wo das Verlegen von Kabeln nicht möglich ist. Die Kamera überträgt das Videosignal drahtlos an den Funkmonitor. Aufgrund der Umwandlung in digitale Signale können somit Störungen und Interferenzen reduziert werden.

Durch Einstellungen am Zeitplan kann die Kamera auf Bewegungsdetektionen der Kamera oder auf dauerhafte Aufzeichnung eingestellt werden.

Sie haben die Möglichkeit bis zu 4 Kameras (TVAC14010A) mit dem Monitor zu verbinden und diese in einer 4-fachen Ansicht darzustellen und gleichzeitig mit QVGA Auflösung aufzuzeichnen. Eine Aufzeichnung mit Audio ist auf eine Kamera beschränkt. Audio wird standardmäßig auf Kanal 1 wiedergeben und wechselt bei Bewegungserkennung auf die Kamera, die Bewegung erkannt hat.

2. Lieferumfang



7" LCD Monitor

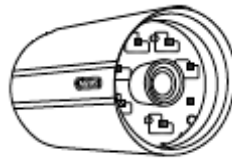

IR Funk-Außenkamera
2,4 GHz



Kamerahalterung inkl.
Montagmaterial



Antenne

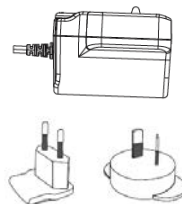

Netzteil inkl. EU- und UK-
Adapter 5 VDC/ 1A

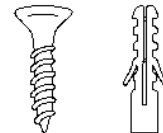

Montagematerial für den
Monitor

3. Merkmale und Funktionen

- Komplettsset bestehend aus Monitor, IR Funk-Außenkamera, Netzteile und Zubehör
- Übertragung von Video- und Audiodaten über verschlüsselten Digitalfunk
- 7" Farbmonitor mit integrierten Lautsprechern für lautstarken Alarm im Ereignisfall
- Robuste, wetterfeste Funk-Außenkameras (IP66) mit Infrarot Nachtsichtfunktion und 640 x 480 Pixel Auflösung
- Aufzeichnung nach Bewegungserkennung, Zeitplan oder dauerhaft
- Aufzeichnung auf max. 32 GB micro-SD-Karte (Zubehör)
- Mit bis zu 4 Funk-Kameras erweiterbar

4. Gerätebeschreibung

4.1. Beschreibung des Monitors

Vorderansicht

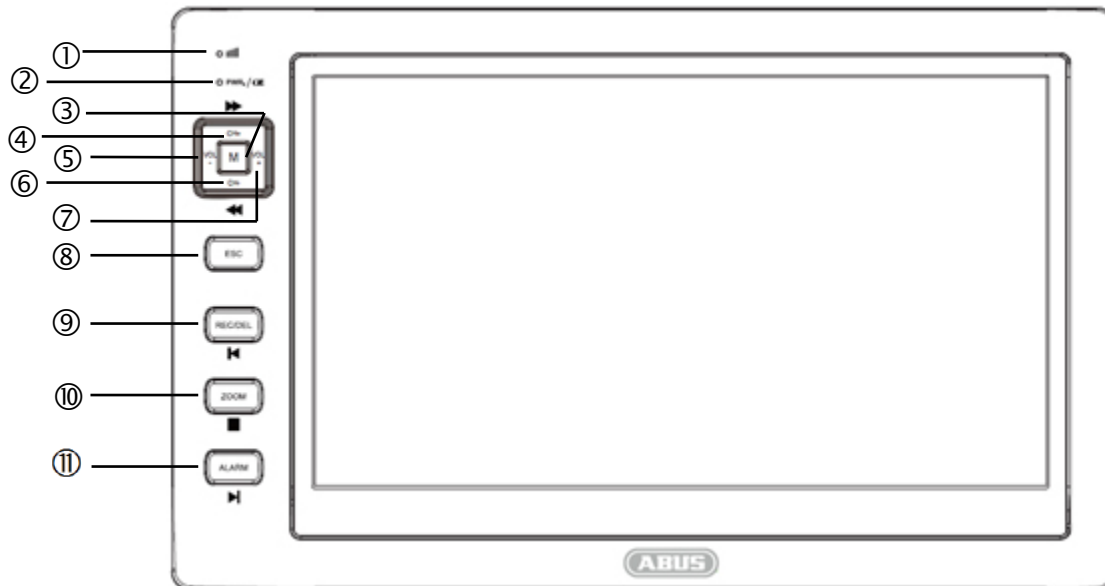

Der Monitor funktioniert in drei verschiedenen Modi: Menümodus, Wiedergabemodus und Aufzeichnungsmodus. Abhängig vom Betriebsmodus haben die Tasten unterschiedliche Funktionsweisen, diese werden in der folgenden Matrix erläutert.

Nr.	Beschreibung	Menü	Liveansicht	Wiedergabe
①	Link LED			
②	Power LED			
③	Menü (M)	Auswählen	Menü öffnen	Pause/Abspielen
④	Kanal + (CH+)	Cursor Runter	Kamera Wechsel (+)	Kamera Wechsel (+)
⑤	Volume - (VOL-)	Cursor Rechts	Lautstärke ändern (-)	Zurückspringen
⑥	Kanal - (CH-)	Cursor Links	Kamera Wechsel (-)	Kamera Wechsel (-)
⑦	Volume + (VOL+)	Cursor Hoch	Lautstärke ändern (+)	Vorspringen
⑧	Abbruch (ESC)	Verlassen		Verlassen
⑨	Aufzeichnung / Löschen (REC/DEL)	Löschen	Aufzeichnung starten und beenden	Vorherige Aufnahme
⑩	Zoom		Zoommodus	Wiedergabe beenden
⑪	Alarm		Audioalarm AN/AUS	Nächste Aufnahme

LED	Status	Bedeutung
Link LED ①	Blinken	Monitor ist im „Pairing Modus“
	An (grün)	Monitor hat Verbindung zu einer Kamera
	Aus	Monitor hat keine Verbindung zu einer Kamera oder befindet sich im Menü.
Power LED ②	An (rot)	Monitor an
	Aus	Monitor aus

Rückansicht

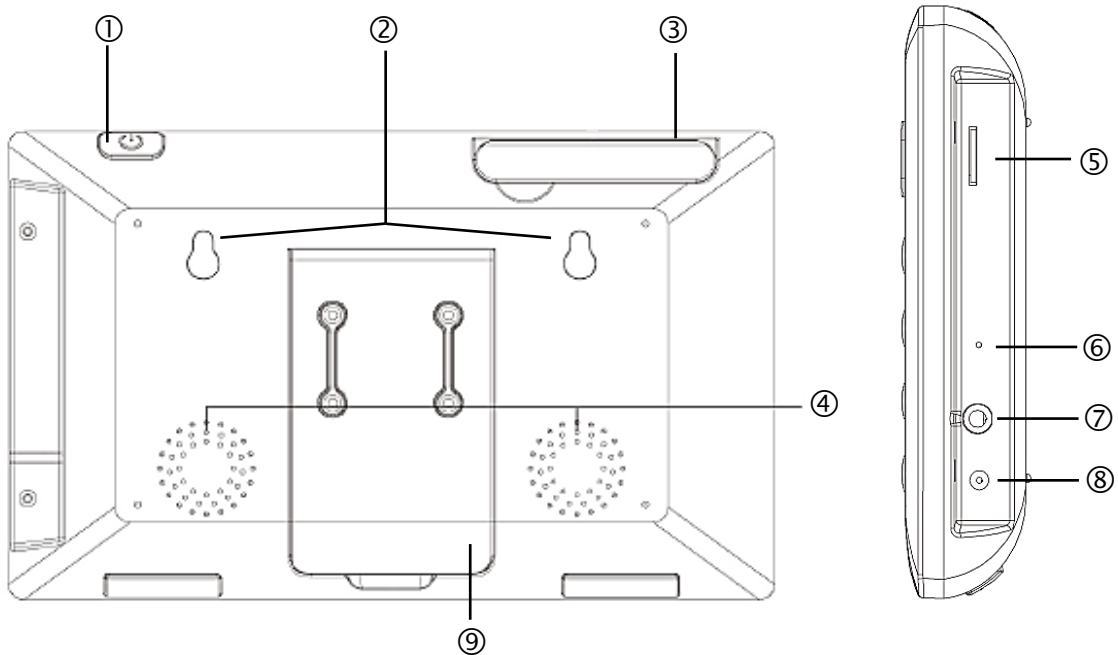

Nr.	Beschreibung
①	An/Aus Schalter
②	Löcher für Wandmontage
③	Antenne
④	Lautsprecher
⑤	SD-Karten Slot
⑥	Reset-Taste
⑦	AV-Ausgang
⑧	Spannungsversorgung
⑨	Standfuß

	<p>Halten Sie für das Ein/Ausschalten des Gerätes den An/Aus Schalter für ca. 3 Sekunden gedrückt.</p>
---	--

4.2. Beschreibung der Kamera

Vorderansicht:

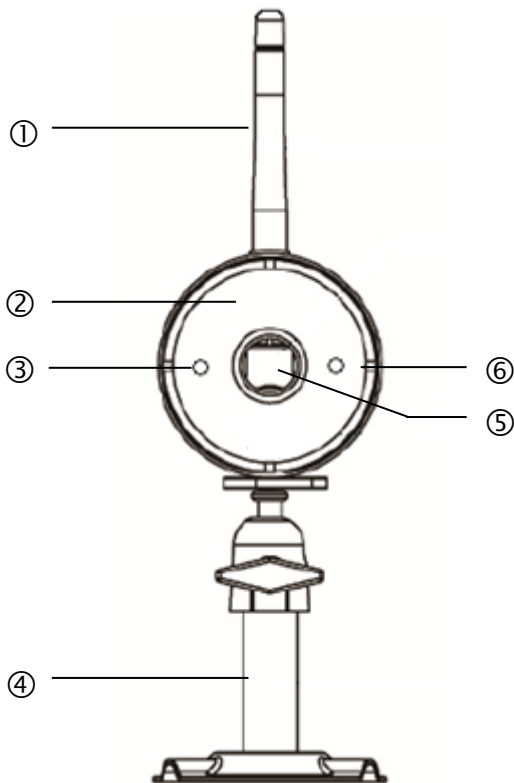

①	Antenne
②	IR-LEDs
③	Power LED
④	Kamerahalterung
⑤	Fix-Objektiv
⑥	Link LED

LED	Status	Bedeutung
Power LED ③	An (rot)	Kamera an
	Aus	Kamera aus
Link LED ⑥	Blinken	Die Kamera ist im „Pairing Modus“
	An (grün)	Kamera hat Verbindung zum Monitor
	Aus	Kamera ist im Standby

Rückansicht:

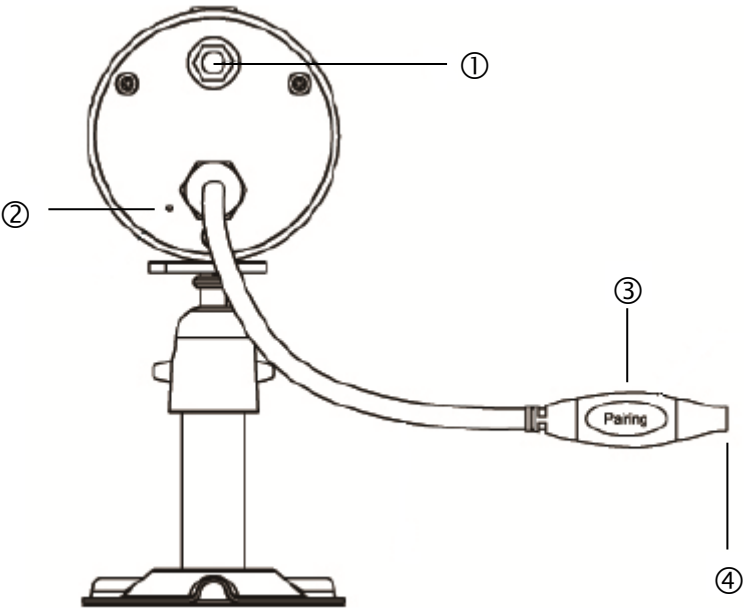

①	SMA Anschluss
②	Mikrofon
③	Pairing-Taste
④	Anschluss Spannungsversorgung

5. Installation

5.1. Monitorinstallation und -montage

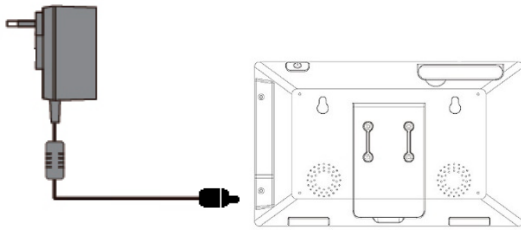

1. Verbinden Sie das Netzteil mit dem Monitor
2. Schalten Sie das Gerät ein. Drücken Sie hierzu etwa 3 Sekunden lang die Power-Taste.

	<p>Achtung: Bitte beachten Sie, dass der Monitor vor dem ersten Einsatz OHNE externer Spannungsversorgung, mindestens 8 Stunden geladen werden muss! Die Akkulaufzeit beträgt ca. 1,5 Stunden.</p>
	<p>Achtung: Durch den eingebauten Akku haben Sie die Möglichkeit, den Monitor flexibel einzusetzen. Wenn das Akku Symbol  rot leuchtet muss der Akku geladen werden. Bitte beachten Sie, dass der Akku immer ausreichend geladen sein muss, um eine verlustfreie Aufzeichnung zu gewährleisten.</p>

Sie können den Monitor mit dem Standfuß auf einer ebenen Fläche aufstellen.

Für eine Wandmontage zeichnen Sie 2 Bohrungslöcher im Abstand von 10cm auf der gewünschten Höhe an Ihre Wand. Bohren Sie nun die 2 Löcher und setzen die beigelegten Dübel ein.

Drehen Sie die Schrauben in die Dübel ein und lassen die Schrauben ein Stück hervorstehen. Sie können nun den Monitor in die Schrauben einhängen. Ziehen Sie den Monitor leicht nach unten um diesen zu arretieren.

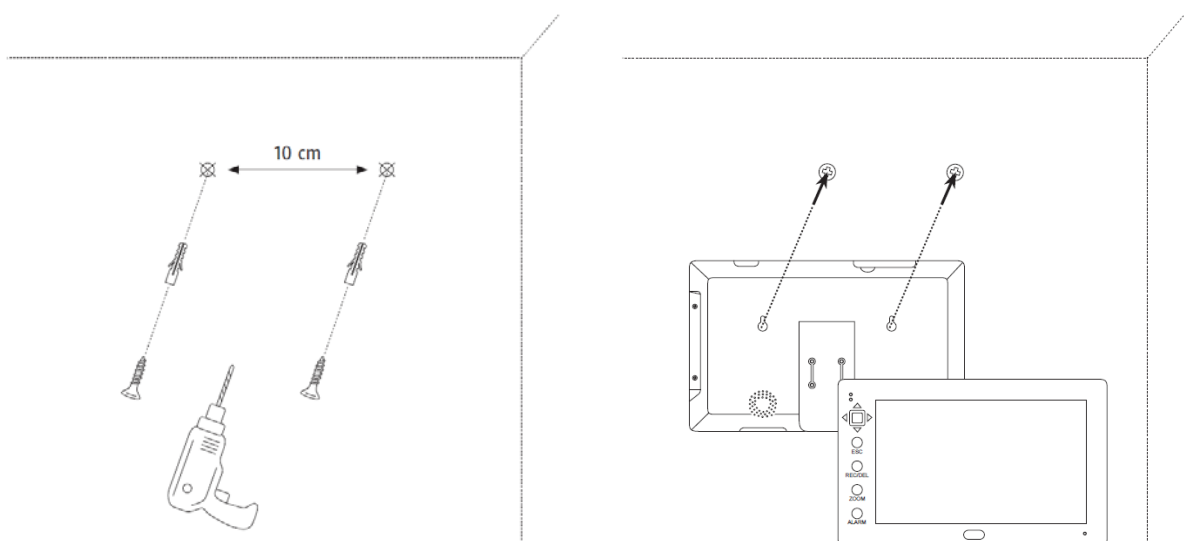

5.2. Paarung der Kamera und des Monitors

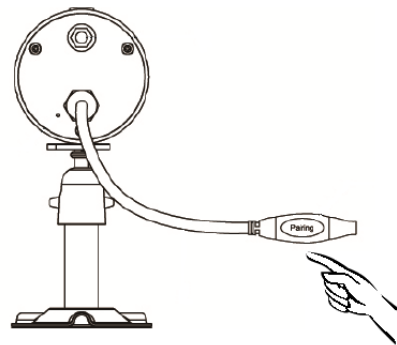

Um eine Kamera mit dem Monitor zu verbinden gehen Sie wie folgt vor:

1. Schließen Sie die Kamera und den Monitor an die Netzteile an.
2. Wählen Sie im Menü des Monitors „Kamera Einstellungen“, anschließend die gewünschte Kamera. Wählen Sie nun die Option „Kamera einlernen“ und drücken die Menü Taste
3. Drücken Sie danach die PAIRING-Taste am Kabel der Kamera. Die grüne Link-LED beginnt zu blinken
4. Bei erfolgreicher Verbindung leuchtet die Link-LED der Kamera für 2 Sekunden auf und erlischt danach. Auf dem Monitor erscheint die Nachricht „Einlernen erfolgreich“.



Achtung:

Bitte beachten Sie, dass die Verbindungsdauer bis zu 60 Sekunden dauern kann.

5.3. Kameramontage

Wählen Sie mit Hilfe der Kamerahalterung einen geeigneten Platz für die Installation aus. Zeichnen Sie nun die Bohrungslöcher auf dem Untergrund und bohren Sie diese vor. Setzen Sie zunächst die mitgelieferten Dübel ein und befestigen sie mit den Schrauben nun die Halterung.



Achtung:

Bevor Sie mit der Installation beginnen, vergewissern Sie sich, dass die Reichweite der Funkübertragung am Ort der gewünschten Installation verfügbar ist.

Schrauben Sie hierzu die mitgelieferte Antenne schon zu Beginn an.

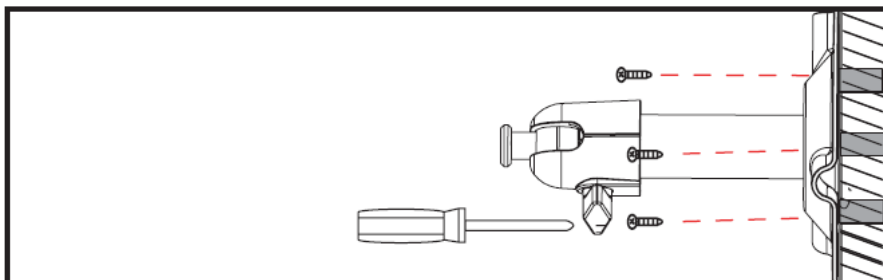

Sie haben die Möglichkeit die Halterung um 90° zu schwenken um eine gewünschte Position auszuwählen. Lockern Sie zunächst die Schraube an der Seite und stellen Sie den gewünschten Blickwinkel ein. Fixieren Sie die Schraube im Anschluss um die gewünschte Position zu fixieren.

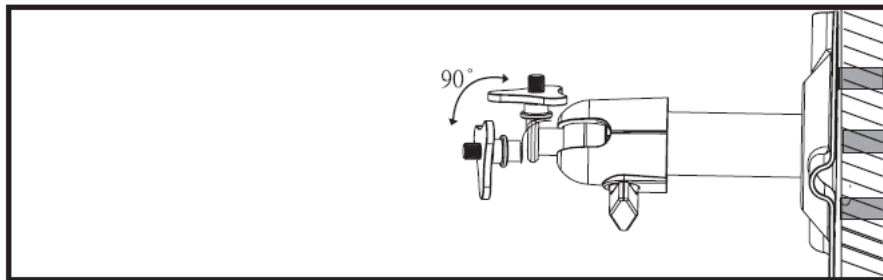

Schrauben Sie im Anschluss die Kamera auf den Halter auf und verbinden Sie das Netzteil mit der Kamera.

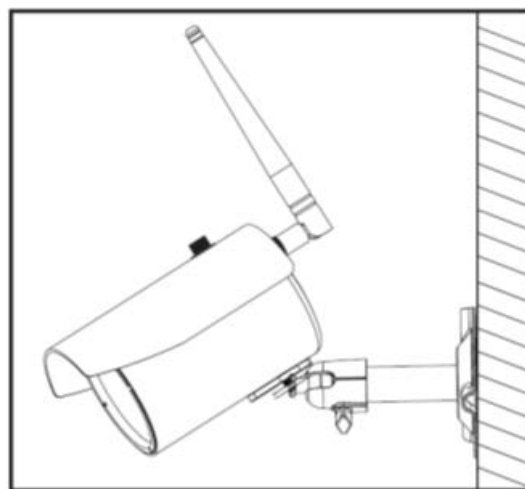

Montagemöglichkeiten:

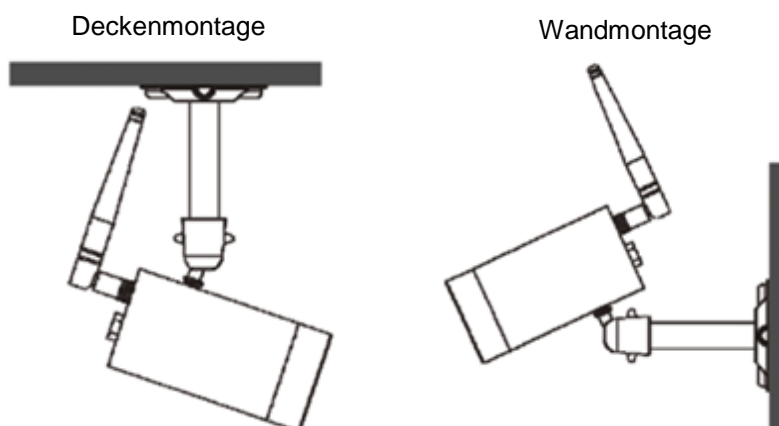

6. Bedienung

6.1. Liveansicht

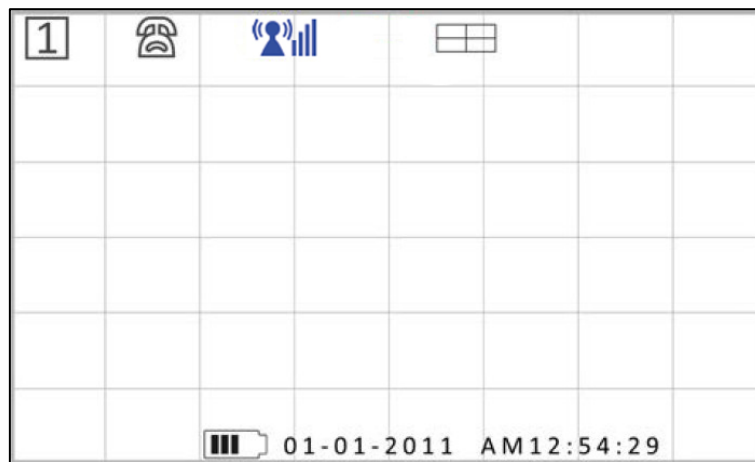

Für die generelle Steuerung in der Liveansicht beziehen Sie sich auf Menüpunkt **4.1**.





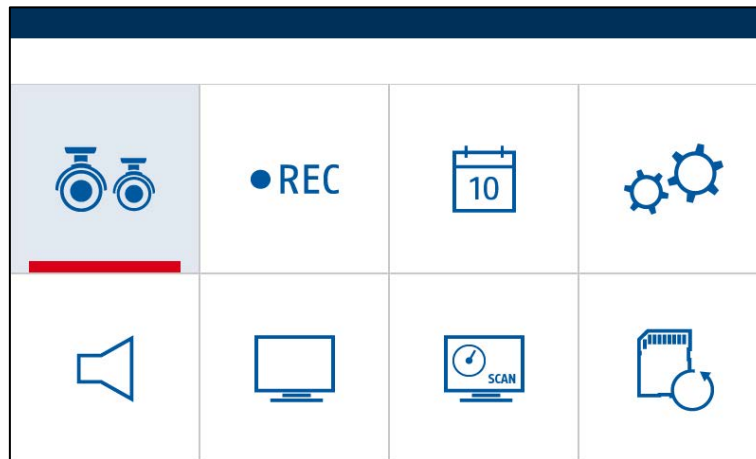

Icon		Beschreibung
	Kanalnummer Anzeige	Zeigt die Kanalnummer der jeweiligen Kamera.
	Audio Anzeige	Zeigt an bei welcher Kamera Audioverbindung besteht.
	Signal Anzeige	Zeigt die Signalstärke der Verbindung der jeweiligen Kamera.
	Display Modus	Quad-Ansicht, Anzeige aller Kameras in der Vierfach-Ansicht
		Sequenz Modus, Wechsel der einzelnen Kameras mit einer Verweilzeit von 5-15 Sekunden
		Einzel-Ansicht, Vollbildansicht einer Kamera
	Audio Lautstärke	Die Lautstärke kann durch die VOL+/- Tasten in 7 verschiedenen Stufen eingestellt werden. = Volle Lautstärke = Halbe Lautstärke = Lautlos
	Akku Anzeige	Zeigt die restliche Akkukapazität an.
	Aufnahme Anzeige	Bei laufender Aufzeichnung wird das Aufnahme Symbol dargestellt.



6.2. Hauptmenü

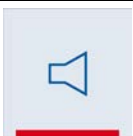

Im Hauptmenü wählen Sie den gewünschten Menüpunkt mit den Pfeiltasten CH+/- und VOL+/- aus und bestätigen Sie Ihre Auswahl mit der Menü Taste.

Sie können das Hauptmenü oder die jeweiligen Menüpunkte mit der ESC Taste verlassen.

Icon	Beschreibung	Untermenüpunkte
	Kamera Einstellungen	<ul style="list-style-type: none"> • Kamera einlernen • Bild Helligkeit • Kamera aktivieren oder deaktivieren
	Rekorder Einstellungen	<ul style="list-style-type: none"> • Zeitplan • Bewegungsempfindlichkeit • Speicher formatieren • Bewegungsmaske • Aufnahmezeit
	Ereignisliste	
	System Einstellungen	<ul style="list-style-type: none"> • Datum und Uhrzeit • TV Ausgang • Energiesparmodus • Ansicht im Ruhezustand • Werkseinstellungen
	Audio Alarm	
	Schwenken/Neigen/Zoomen	

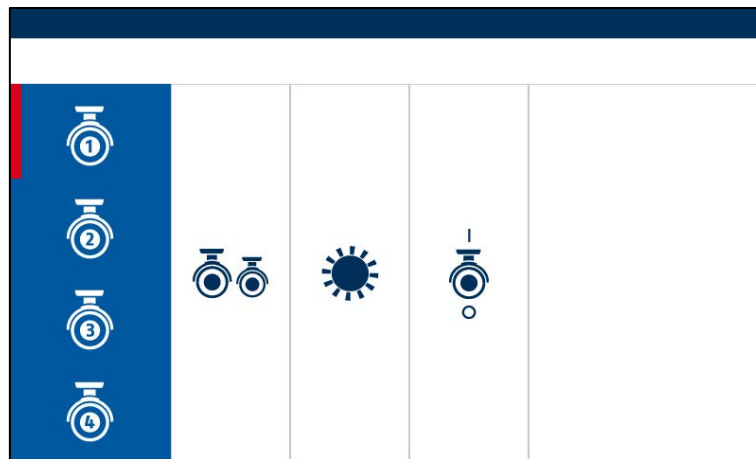

	Sequenz	
	Ringspeicher	

6.3. Kamera Einstellungen







In den Kamera Einstellungen wählen Sie die gewünschte Kamera mit den Pfeiltasten VOL+/- aus und bestätigen Sie Ihre Auswahl mit der Menü Taste. Wählen Sie dann die verschiedenen Menüpunkte mit den Pfeiltasten CH+/- aus.

Sie können die jeweiligen Menüpunkte mit der ESC Taste verlassen.

Icon	Menüpunkt	Beschreibung
	Kamera einlernen	Drücken Sie die Menü Taste um den Einlernprozess am Monitor zu starten und drücken Sie danach die Einlerntaste um die Kamera in das System einzulernen.
	Bild Helligkeit	Drücken Sie die Pfeiltasten CH+/-, um die Helligkeit des Kamerabildes anzupassen.
	Kamera aktivieren oder deaktivieren	Drücken Sie die Pfeiltasten CH+/-, um die Kamera entweder zu aktivieren oder zu deaktivieren.





6.4. Rekorder Einstellungen

	AM 12:00	AM 01:00	AM 02:00	AM 03:00
	AM 04:00	AM 05:00	AM 06:00	AM 07:00
	AM 08:00	AM 09:00	AM 10:00	AM 11:00
	PM 12:00	PM 01:00	PM 02:00	PM 03:00
	PM 04:00	PM 05:00	PM 06:00	PM 07:00
	PM 08:00	PM 09:00	PM 10:00	PM 11:00

In den Rekorder Einstellungen wählen Sie die Menüpunkte mit den Pfeiltasten CH+/- aus und bestätigen Sie Ihre Auswahl mit der Menü Taste.

Sie können die jeweiligen Menüpunkte mit der ESC Taste verlassen.

Icon	Menüpunkt	Beschreibung
	Zeitplan	<p>Wählen Sie mit den Pfeiltasten VOL+/- die verschiedenen Aufnahmemodi aus und drücken Sie die Menü Taste zur Bestätigung. Der Zeitplan bezieht sich immer auf alle Kameras.</p> <p>M=Bewegung Alle Kameras zeichnen auf, sobald eine Kamera eine Bewegung erkannt hat. Die Länge der Aufnahme richtet sich nach dem Wert, der in dem Menüpunkt Aufnahmezeit eingestellt wurde.</p> <p>S=Zeitplan Alle Kameras zeichnen dauerhaft auf.</p> <p>X=Manuell Hier können Sie den Aufnahmeplan einzeln für die jeweiligen Stunden definieren. Wählen Sie die gewünschte Stunde mit den Pfeiltasten CH+/- und VOL+/- aus und definieren Sie mit der Menü Taste die verschiedenen Aufnahmemöglichkeiten.</p> <p>Bei manuellem Zeitplan zeichnen alle Kameras auf, sobald in der Liveansicht die Aufnahme durch die REC/DEL Taste gestartet wird. Die Aufnahme kann nach 30 Sekunden durch Drücken der Menü Taste oder REC/DEL Taste beendet werden. Die Länge der Aufnahme richtet sich nach dem Wert, der in dem Menüpunkt Aufnahmezeit eingestellt wurde.</p>

		 <p>Audioaufnahmen sind nur für eine Kamera möglich. Bei einer Vierfach-Ansicht wird standardmäßig der Kanal 1 mit Audio aufgezeichnet. Bei einer Bewegungserkennung wechselt die Audioaufnahme auf die Kamera, die Bewegung erkannt hat.</p>
	Bewegungsempfindlichkeit	<p>Wählen Sie mit den Pfeiltasten VOL+/- die gewünschte Kamera aus und verändern Sie die Bewegungsempfindlichkeit der Kamera mit den Pfeiltasten CH+/-.</p> <p>AUS: Bewegungserkennung ist ausgeschaltet LVL1: Geringe Empfindlichkeit LVL2: Mittlere Empfindlichkeit LVL3: Hohe Empfindlichkeit</p>
	Speicher formatieren	<p>Drücken Sie die Menü Taste, um die eingelegte SD-Karte zu formatieren.</p>
	Bewegungsmaske	<p>Wählen Sie mit den Pfeiltasten VOL+/- die gewünschte Kamera aus und drücken Sie die Menü Taste, um in die Einstellung der Bewegungsmaske zu gelangen.</p> <p>Wählen Sie mit den Pfeiltasten CH+/- und VOL+/- die gewünschte Kachel aus. Mit der Menü Taste können Sie die Kacheln der Bewegungserkennung aktivieren (Durchsichtig) oder deaktivieren (Blau markiert).</p>
	Aufnahmezeit	<p>Wählen Sie mit den Pfeiltasten VOL+/- die gewünschte Aufnahmezeit aus und bestätigen Sie Ihre Auswahl mit der Menü Taste.</p>

6.5. Ereignisliste/Wiedergabe





Icon	Menüpunkt	Beschreibung
	Datum	Wählen Sie in der ersten Ebene mit den Pfeiltasten VOL+/- das gewünschte Datum aus und drücken Sie die Menü Taste.
	Uhrzeit	Wählen Sie in der zweiten Ebene mit den Pfeiltasten VOL+/- den gewünschten Zeitraum aus und drücken Sie die Menü Taste.
	Aufnahme Dateien	<p>Wählen Sie in der dritten Ebene mit den Pfeiltasten VOL+/- die gewünschte Aufnahme aus und drücken Sie die Menü Taste</p> <p>Die Datei zeigt jeweils den aufgenommen Zeitraum an , welche Kameras aufgenommen wurden und auf welche Art aufgenommen wurde .</p> <p>C = Manuelle Aufzeichnung M = Bewegungserkennung Aufzeichnung S = Dauer Aufzeichnung</p>
	Wiedergabe	<p>Für generelle Steuerung in der Wiedergabe beziehen Sie sich auf Menüpunkt 4.1.</p> <p>Standardmäßig wird bei der Wiedergabe einer Datei immer eine Vierfach-Ansicht wiedergeben.</p> <p>Drücken Sie die Menü TASTE um die Wiedergabe zu pausieren und drücken Sie die Pfeiltasten CH+/- um die verschiedenen Kameras zu selektieren.</p> <p>Für die Wiedergabe über die Software des Systems beziehen Sie sich auf Menüpunkt 7.</p>

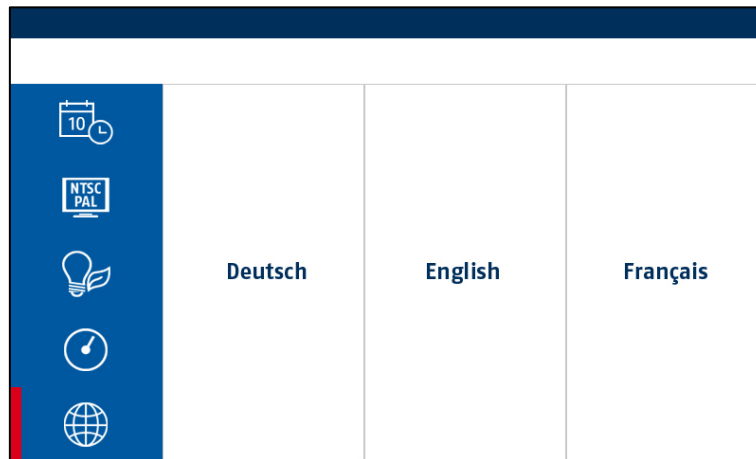

6.6. System Einstellungen



In den Rekorder Einstellungen wählen Sie die Menüpunkte mit den Pfeiltasten VOL+/- aus und bestätigen Sie Ihre Auswahl mit der Menü Taste.

Sie können die jeweiligen Menüpunkte mit der ESC Taste verlassen.

Icon	Menüpunkt	Beschreibung
	Datum und Zeit	Wählen Sie mit den Pfeiltasten VOL+/- die verschiedenen Datum und Zeit Einstellungen aus und verändern Sie diese mit den Pfeiltasten CH+/-.
	TV Ausgang	Wählen Sie mit den Pfeiltasten VOL+/- den gewünschten TV Ausgang NTSC oder PAL aus (Standard in EU: PAL) und bestätigen Sie Ihre Auswahl mit der Menü Taste.
	Energiesparmodus	<p>Wählen Sie die gewünschte Einstellung für den Energiesparmodus mit den Pfeiltasten VOL+/- aus und bestätigen Sie Ihre Auswahl mit der Menü Taste.</p> <p>Energiesparmodus nach 5 Minuten Der Monitor geht nach 5 Minuten ohne Eingabe aus. Dies beeinflusst nicht die Aufnahmeeinstellungen des Systems.</p> <p>Energiesparmodus nach 10 Minuten Der Monitor geht nach 10 Minuten ohne Eingabe aus. Dies beeinflusst nicht die Aufnahmeeinstellungen des Systems.</p> <p>Bildschirm dauerhaft an Der Monitor bleibt dauerhaft an.</p>

	<p style="text-align: center;">Ansicht im Ruhezustand</p>	<p>Ansicht im Ruhezustand</p> <p>Wählen Sie die gewünschte Einstellung für die Ansicht im Ruhezustand mit den Pfeiltasten VOL+/- aus und bestätigen Sie Ihre Auswahl mit der Menü Taste.</p> <p>Befindet sich der Monitor in der Liveansicht schaltet er ohne weitere Eingaben nach 2 Minuten in den Ruhezustand.</p> <p>Eine Bewegungsdetektion oder eine Eingabe beendet den Ruhezustand.</p> <p>Folgende 4 Einstellmöglichkeiten im Ruhezustand sind möglich:</p> <p style="padding-left: 20px;">Vierfachansicht im Ruhezustand Eine Vierfachansicht wird dargestellt.</p> <p style="padding-left: 20px;">5 Sekunden Verweilzeit Sequenzmodus mit 5 Sekunden Verweilzeit.</p> <p style="padding-left: 20px;">10 Sekunden Verweilzeit Sequenzmodus mit 10 Sekunden Verweilzeit.</p> <p style="padding-left: 20px;">15 Sekunden Verweilzeit Sequenzmodus mit 15 Sekunden Verweilzeit.</p>
	<p style="text-align: center;">Werkseinstellungen / Sprachauswahl</p>	<p>Wählen Sie die gewünschte Einstellung für die Werkseinstellungen/Sprachauswahl mit den Pfeiltasten VOL+/- aus und bestätigen Sie Ihre Auswahl mit der Menü Taste.</p> <p style="padding-left: 20px;">Deutsch Stellen Sie das System auf Werkseinstellungen mit der Sprache Deutsch.</p> <p style="padding-left: 20px;">Englisch Stellen Sie das System auf Werkseinstellungen mit der Sprache Englisch.</p> <p style="padding-left: 20px;">Französisch Stellen Sie das System auf Werkseinstellungen mit der Sprache Französisch.</p>

6.7. Audio Alarm

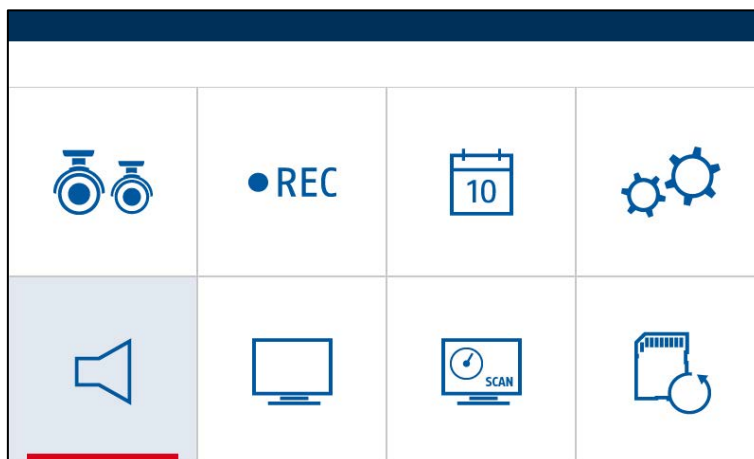

Drücken Sie die Menü Taste, um den Audio Alarm zu aktivieren oder deaktivieren. Der Audio Alarm wird vom Monitor bei Bewegungserkennungen der Kameras als Warnung abgespielt, wenn der Zeitplan auf Bewegung eingestellt wurde.

6.8. Schwenken/Neigen/Zoomen

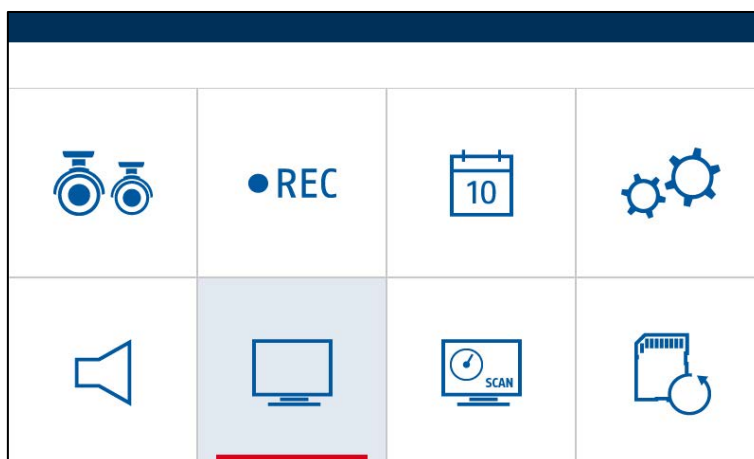

Drücken Sie die Menü Taste, um in den Zoom Modus zu gelangen. Im Anschluss können Sie mit den Pfeiltasten CH+/- und VOL+/- durch das Bild steuern. Sie können den Zoom Modus mit der ESC Taste verlassen.

6.9. Sequenz

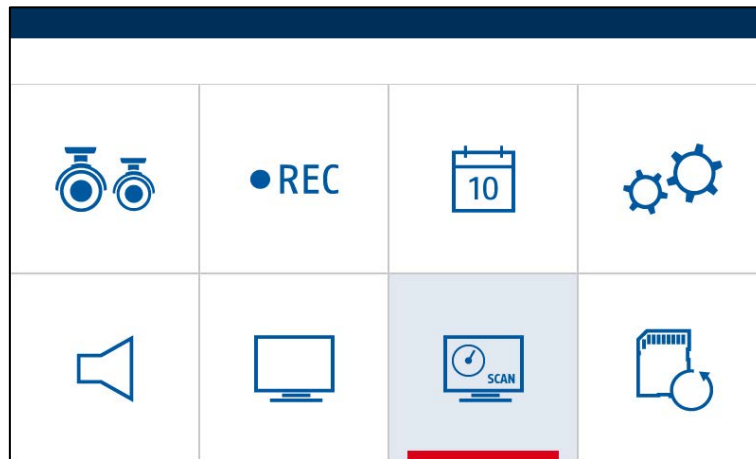

Drücken Sie die Menü Taste, um den Sequenz Modus zu starten.

Alle aktiven Kameras werden mit einem 5 Sekunden Intervall gewechselt bis Sie den Modus mit der Menü Taste abbrechen oder eine Bewegung detektiert wurde.

6.10. Ringspeicher

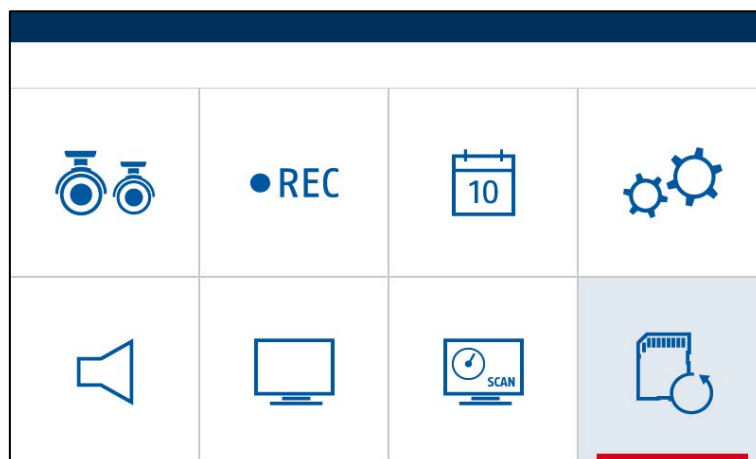

Drücken Sie die Menü Taste, um den Ringspeicher zu aktivieren oder zu deaktivieren.

Bei einem aktiven Ringspeicher werden ältere Aufzeichnungen überschrieben sobald die SD-Karte voll ist.

7. TVAC14000 Media Player

7.1. Installation

Legen Sie die beigelegte CD in Ihren PC ein. Klicken Sie auf COMPUTER und klicken Sie auf die CD. Dort finden Sie die Installationsdatei des TVAC14000 Media Players.

Klicken Sie mit einem Rechtsklick auf die Datei und wählen Sie „Als Administrator ausführen“, um die Installation zu starten.

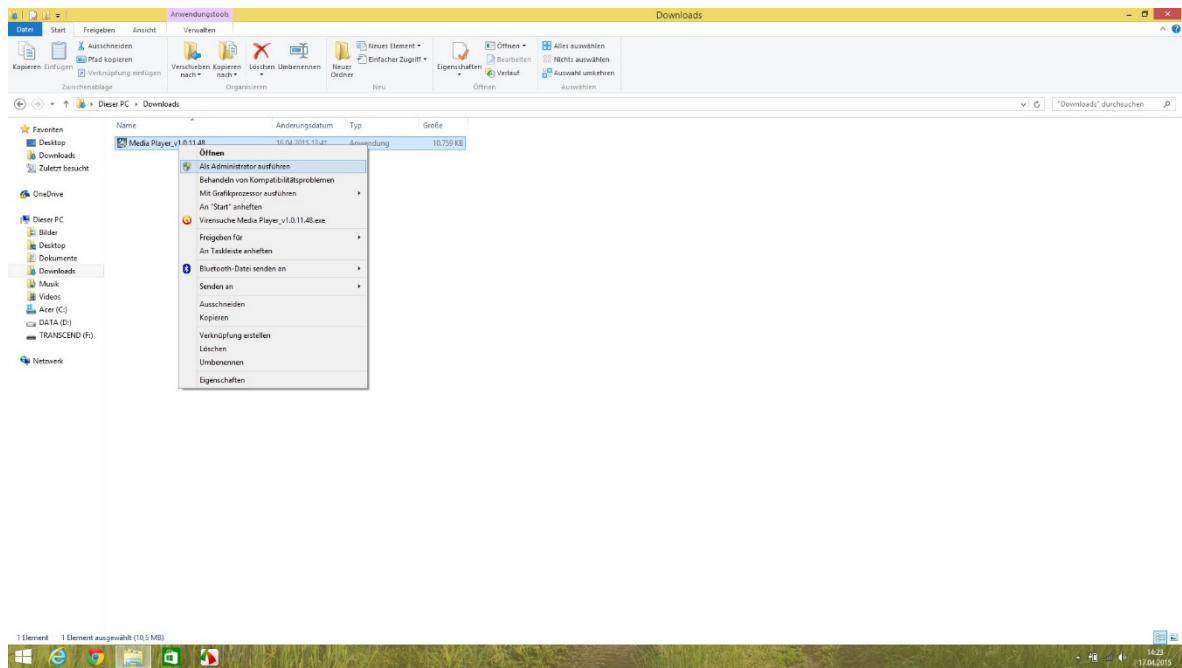

Klicken Sie einmal auf „Next“ und anschließend auf „Finish“, um die Installation abzuschließen.

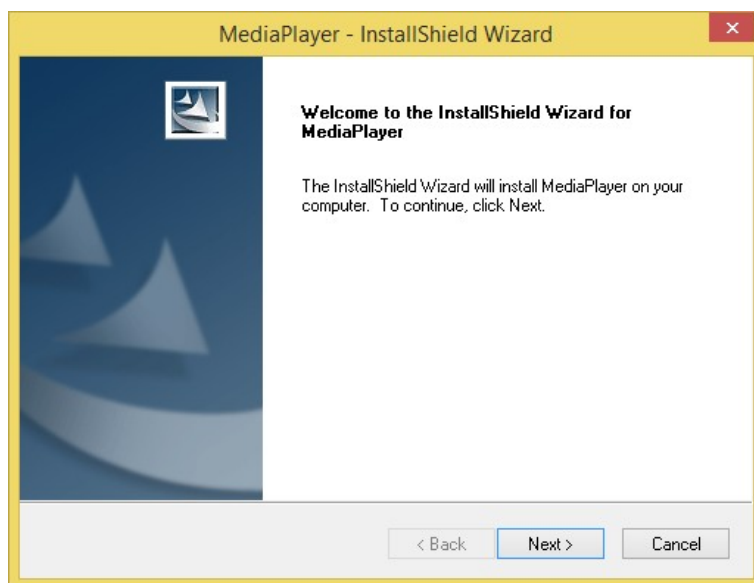

7.2. Beschreibung

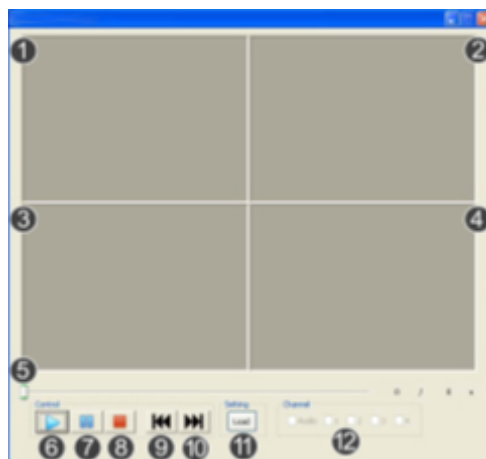

Nr.	Beschreibung
①	Kanal 1 Wiedergabe Fenster
②	Kanal 2 Wiedergabe Fenster
③	Kanal 3 Wiedergabe Fenster
④	Kanal 4 Wiedergabe Fenster
⑤	Wiedergabe Zeitleiste
⑥	Abspielen
⑦	Pause
⑧	Stop
⑨	Vorheriger Aufnahme
⑩	Nächste Aufnahme
⑪	Aufnahme Laden
⑫	Kanal aktivieren/deaktivieren

7.3. Wiedergabe

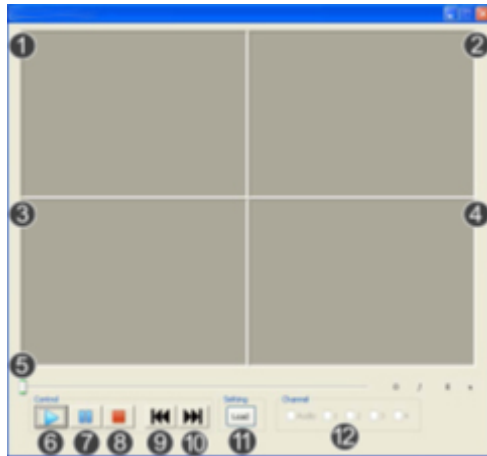

Klicken Sie auf „Load“ um Aufnahmen zu importieren und wiederzugeben. Die Aufnahmen (SNX Dateien) müssen hierzu von der Micro SD Karte auf Ihren PC gespeichert werden.

Kanal aktivieren/deaktivieren

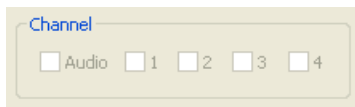

Während der Wiedergabe werden alle 4 Kameras in der Vierfachansicht mit Audio wiedergegeben. Sie können während der Wiedergabe einzelne Kanäle auswählen oder Audio an-/ausschalten.

Wählen Sie 1 für eine Wiedergabe des Kanals 1.

Wählen Sie 2 für eine Wiedergabe des Kanals 2

Wählen Sie 3 für eine Wiedergabe des Kanals 3

Wählen Sie 4 für eine Wiedergabe des Kanals 4

Sobald mehr als ein Kanal ausgewählt wurde, wird die Wiedergabe wieder in der Vierfach-Ansicht dargestellt.

8. Wartung und Reinigung

8.1. Wartung

Überprüfen Sie regelmäßig die technische Sicherheit des Produkts, z.B. Beschädigung des Gehäuses.

Wenn anzunehmen ist, dass ein gefahrloser Betrieb nicht mehr möglich ist, so ist das Produkt außer Betrieb zu setzen und gegen unbeabsichtigten Betrieb zu sichern.

Es ist anzunehmen, dass ein gefahrloser Betrieb nicht mehr möglich ist, wenn

- das Gerät sichtbare Beschädigungen aufweist,
- das Gerät nicht mehr funktioniert



Bitte beachten Sie:

Das Produkt ist für Sie wartungsfrei. Es sind keinerlei für Sie überprüfende oder zu wartende Bestandteile im Inneren des Produkts. Öffnen Sie es niemals.

8.2. Reinigung

Reinigen Sie das Produkt mit einem sauberen trockenen Tuch. Bei stärkeren Verschmutzungen kann das Tuch leicht mit lauwarmem Wasser angefeuchtet werden.



Achten Sie darauf, dass keine Flüssigkeiten in das Gerät gelangen.

Verwenden Sie keine chemischen Reiniger, dadurch könnte die Oberfläche des Gehäuses und des Bildschirms angegriffen werden (Verfärbungen).

9. Entsorgung



Achtung: Die EU-Richtlinie 2011/65/EU regelt die ordnungsgemäße Rücknahme, Behandlung und Verwertung von gebrauchten Elektronikgeräten. Dieses Symbol bedeutet, dass im Interesse des Umweltschutzes das Gerät am Ende seiner Lebensdauer entsprechend den geltenden gesetzlichen Vorschriften und getrennt vom Hausmüll bzw. Gewerbemüll entsorgt werden muss. Die Entsorgung des Altgeräts kann über entsprechende offizielle Rücknahmestellen in Ihrem Land erfolgen. Befolgen Sie die örtlichen Vorschriften bei der Entsorgung der Materialien. Weitere Einzelheiten über die Rücknahme (auch für Nicht-EU Länder) erhalten Sie von Ihrer örtlichen Verwaltung. Durch das separate Sammeln und Recycling werden die natürlichen Ressourcen geschont und es ist sichergestellt, dass beim Recycling des Produkts alle Bestimmungen zum Schutz von Gesundheit und Umwelt beachtet werden.

10. Technische Daten

Typennummer	TVAC14000A - Kamera	TVAC14000A - Monitor
Auflösung	640 x 480 Pixel	800x480 Pixel
Kamerakanäle	-	4
Bildaufnehmer	1/4" CMOS	-
Objektiv	3,6mm (Fixobjektiv)	-
Blickwinkel	60° (Horizontal) / 43° (Vertikal)	-
Akku-Laufzeit	-	1,5 Stunden
Akku Typ	-	Li-Ion Polymer 3,7 V / 2000 mA
Anzahl High-Power IR LEDs	6	-
IR-Schwenkfilter	ja	-
Reichweite Nachtsichtfunktion	Max. 5 Meter	-
Frequenz	2,4 GHz	
Funkreichweite	150m*	
Sendeleistung	15 +/- 2 dBm	
Sensibilität	-80 dBm	
Modulation	FHSS	
Monitor	-	7" LCD
Schutzart IP	66	-
Max. Betriebstemperatur	-10° C bis +50° C	0° C bis +40° C
Speichermedium	-	SD-Karte, max 32 GB
Sprache OSD	-	Deutsch, Englisch, Französisch
Spannungsversorgung DC	5 V DC	
Stromaufnahme	550mA (max.)	860mA (max.)
Dimensionen	150 x 74 x 68	200 x 122 x 25 mm
Gewicht	390 g	395 g
Zertifizierungen	CE	

* Die Reichweite ist abhängig von den Umweltbedingungen (z.B. Mobilfunk-Antennen, Starkstrommasten, elektrische Leitungen, Decken und Wände, etc.).

Unter ungünstigen Bedingungen können auch nur geringere Reichweiten erreicht werden!

Speicherkapazität

Speicherkapazität	Eine Kamera (640 x 480 VGA)	Vier Kameras (320x240 QVGA)
1 GB	60 Minuten	120 Minuten
2 GB	110 Minuten	220 Minuten
8 GB	400 Minuten	800 Minuten
16 GB	950 Minuten	1.900 Minuten
32 GB	1.880 Minuten	3.760 Minuten

TVAC14000A



User manual

You can find important information and FAQs about this
and other products online at:

www.abus.com/Sicherheit-selbst-installiert

Introduction

Dear Customer,

Thank you for purchasing this product.

ABUS Security-Center hereby declares that this type of wireless system TVAC14000A, complies with RED Directive 2014/53/EU. Additionally, this device complies with the requirements of the following EU directives: the EMC Directive 2014/30/EU, the Low Voltage Directive 2014/35/EU and the RoHS Directive 2011/65/EU. The full EU Declaration of Conformity text can be found at: www.abus.com/product/TVAC14000A

To ensure this condition is maintained and that safe operation is guaranteed, it is your obligation to observe this user manual.

Read the entire user manual carefully before putting the product into operation, and pay attention to all operating instructions and safety information.

All company names and product descriptions are trademarks of the corresponding owner. All rights reserved.

If you have any questions, please contact your specialist installation contractor or specialist dealer.



Data storage is subject to national data privacy guidelines.



Warning as required by §201 StGB (German Criminal Code):

Whosoever unlawfully makes an audio recording of the privately spoken words of another, and uses or makes a recording thus produced accessible to a third party, shall be liable to imprisonment or a fine. Whosoever unlawfully overhears with an eavesdropping device the privately spoken words of another not intended for his attention, or publicly communicates, verbatim or the essential content of, the privately spoken words of another, recorded or overheard, shall incur the same penalty.





Disclaimer

This user manual has been produced with the greatest of care. Should you discover any omissions or inaccuracies, please contact us in writing under the address provided above.



ABUS Security-Center GmbH does not accept any liability for technical and typographical errors, and reserves the right to make changes to the product and user manuals at any time and without prior warning.

ABUS Security-Center GmbH is not liable or responsible for direct or indirect damage resulting from the equipment, performance and use of this product. No forms of guarantee are assumed for the contents of this document.

Explanation of symbols

	The triangular high voltage symbol is used to warn of the risk of injury or health hazards (e.g. caused by electric shock).
	The triangular warning symbol indicates important notes in this user manual which must be observed.
	This symbol indicates special tips and notes on the operation of the unit.

Important safety information

	All guarantee claims are invalid in the event of damage caused by non-compliance with this user manual. We cannot be held liable for resulting damage.
	In the event of material or personal damage caused by improper operation or non-compliance with the safety information, we cannot be held liable. All guarantee claims are void in such cases.

This device has been manufactured in accordance with international safety standards. Please read the following safety instructions carefully.

Safety information

1. Power supply
Only operate the monitor and camera through a power source which supplies the mains power specified on the type plate. If you are unsure of the installation location's power supply, contact your power supply company. Disconnect the device from the power supply before carrying out maintenance or installation work.
2. Overloading
Avoid overloading electrical sockets, extension cables, and adapters, as this can result in fires or electric shocks.
3. Liquids
Only install the monitor in dry rooms which are protected from dust. Protect the device from the ingress of liquid of any kind.
4. Cleaning
Only use a damp cloth to clean the monitor and camera. Do not use corrosive cleaning materials. Disconnect the monitor and camera from the power supply before cleaning.
5. Ventilation
The ventilation openings on the monitor must not be covered up or obstructed.
Prevent objects and liquids from penetrating into the monitor, e.g. via ventilation openings.
6. Accessories
Only connect accessories that are expressly suitable for their intended purpose. Otherwise, hazardous situations or damage to the monitor or camera may occur.
7. Installation location
The camera is suitable both for operation in protected outdoor areas as well as indoors. The product may be damaged if it is dropped, even from a low height. Install the camera so that the image sensor is not exposed to direct sunlight. Pay attention to the installation instructions in the corresponding section of this user manual.
The monitor should not be placed in the direct proximity of heaters, stoves other sources of heat or in direct sunlight and is only suitable for use indoors.

Only operate the monitor and camera at locations where temperatures remain within the permitted ambient temperature range.

Camera -10°~ +50°C, monitor 0°~40°C.

8. Wireless transmission

The wireless transmission range depends on a variety of environmental factors. The local conditions at the installation location may have a negative impact on the range. When there are no obstructions between the receiver and transmitter, a range of up to 150 m is possible, but this range will be considerably smaller within buildings.

The following environmental conditions compromise both the range and frame rate:

mobile communication masts, high-tension pylons, electrical wires, ceilings and walls, devices with an identical or adjacent wireless frequency.

Warnings

Observe all safety and operating instructions before putting the device into operation for the first time.

1. Observe the following information to avoid damage to the power cable and plug:
 - Do not modify or manipulate the power cable or plug.
 - Do not pull the cable when disconnecting the device from the power – always take hold of the plug.
 - Ensure that the power cable is positioned as far away as possible from any heating equipment, as this could otherwise melt the plastic coating.
2. Follow these instructions. Non-compliance with these instructions could lead to an electric shock:
 - Never open the housing or power supply unit.
 - Do not insert any metallic or flammable objects into the device interior.
 - Use surge protection to prevent damage caused by overvoltages (e.g. in electrical storms).
3. Disconnect defective devices from the power immediately and contact your specialist dealer.



If in doubt, have a specialist technician carry out assembly, installation and connection of the device. Improper or unprofessional work on the power supply system or domestic installation puts both you and other persons at risk.

Connect the installations so that the mains power circuit and low-voltage circuit always run separately from each other. They should not be connected at any point or become connected as a result of a malfunction.

Avoid the following adverse conditions during operation:

- Moisture or excess humidity
- Temperatures outside the permitted range
- Direct sunlight
- Dust or flammable gases, vapours or solvents
- Strong vibrations
- Strong magnetic fields (e.g. next to machines or loudspeakers)

Unpacking the device

Handle the device with extreme care when unpacking it.



If the original packaging has been damaged, you must start by inspecting the device. If the device shows signs of damage, return it in the original packaging and inform the delivery service.

Contents

1. Intended use.....	36
2. Scope of delivery.....	36
3. Features and functions.....	36
4. Device description.....	37
4.1. Monitor description.....	37
4.2. Camera description.....	39
5. Installation.....	41
5.1. Monitor installation and mounting.....	41
5.2. Pairing the camera and the monitor.....	42
5.3. Mounting the camera.....	42
6. Operation.....	44
6.1. Live cast.....	44
6.2. Main menu.....	45
6.3. Camera settings.....	46
6.4. Recorder settings.....	47
6.5. Event list/playback.....	49
6.6. System settings.....	50
6.7. Audio alarm.....	52
6.8. Pan/tilt/zoom.....	52
6.9. Sequence.....	53
6.10. Circular buffer.....	53
7. TVAC14000 Media Player.....	54
7.1. Installation.....	54
7.2. Description.....	55
7.3. playback.....	56
8. Maintenance and cleaning.....	57
8.1. Maintenance.....	57
8.2. Cleaning.....	57
9. Disposal.....	57
10. Technical data.....	58

1. Intended use

This 7" wireless monitor and the IR wireless outdoor camera enable you to easily transmit and display video signals wirelessly across moderate and large distances.

Wireless signal transmission is an advantage anywhere that cables cannot be laid. The camera transmits the video to the wireless monitor via the wireless connection. The conversion to digital signalling allows malfunctions and interference to be reduced.

Settings on the time schedule can be used to set the camera to motion detection or to continuous recording.

It is possible to connect up to four cameras (TVAC14010A) to the monitor, and to display them in the 4x camera view, as well as simultaneously recording with QVGA resolution. Recording with audio is restricted to one camera. Audio is provided on channel 1 by default and switches to the camera that has detected motion in the event of motion detection.

2. Scope of delivery



7" LCD monitor

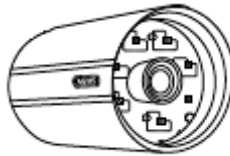

IR wireless outdoor camera
2.4 GHz



Camera mount including
mounting material



Antenna

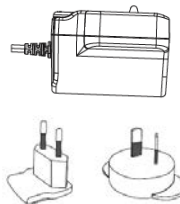

Power supply unit incl. EU and
UK 5 V DC/1 A adapter

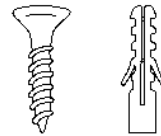

Mounting material for the
monitor

3. Features and functions

- Complete set consisting of a monitor, an IR wireless outdoor camera, power supply units and accessories
- Video and audio data transmitted using encrypted digital radio
- 7" colour monitor with integrated loudspeakers, which sound a loud alarm in the event of an incident
- Robust, weather-proof wireless outdoor cameras (IP66) with infrared night vision function and 640 x 480 pixel resolution
- Recording via motion detection, following a time schedule or continuously
- Recording on max. 32 GB microSD card (accessory)
- Can be extended to include up to four wireless cameras

4. Device description

4.1. Monitor description

Front view

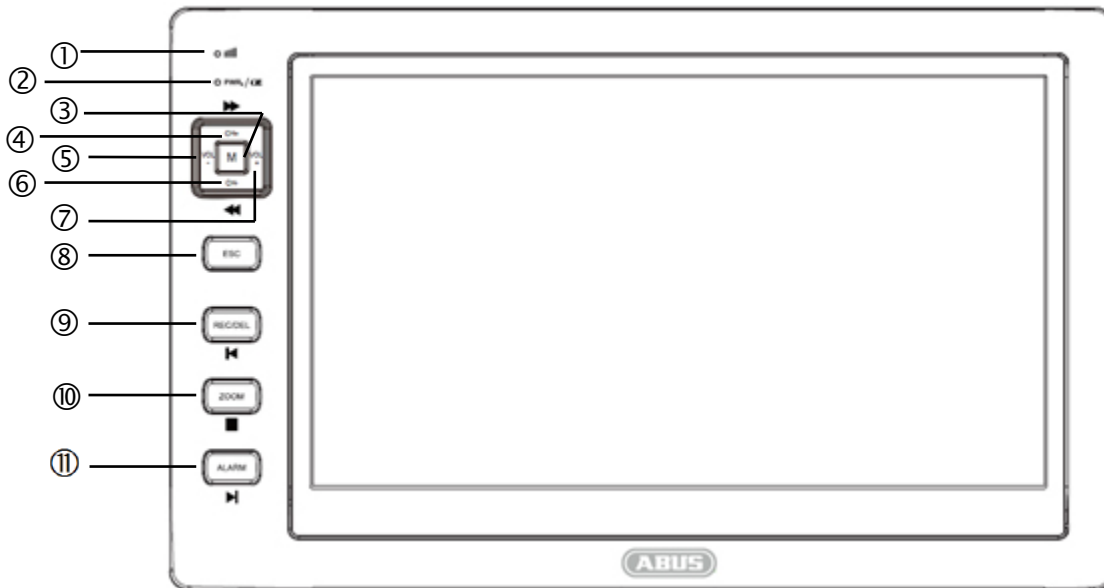

The monitor works in three different modes: menu mode, playback mode and recording mode. The keys have different functions depending on the operating mode, and these functions are explained in the following matrix.

No	Description	Menu	Live cast	playback
①	Link LED			
②	Power LED			
③	Menu (M)	Select	Open menu	Pause/play
④	Channel + (CH+)	Cursor down	Camera change (+)	Camera change (+)
⑤	Volume - (VOL-)	Cursor right	Change volume (-)	Go back
⑥	Channel - (CH-)	Cursor left	Camera change (-)	Camera change (-)
⑦	Volume + (VOL+)	Cursor up	Change volume (+)	Go forward
⑧	Exit (ESC)	Exit		Exit
⑨	Record/delete (REC/DEL)	Delete	Start and stop recording	Previous recording
⑩	Zoom		Zoom mode	End playback
⑪	Alarm		Audio alarm ON/OFF	Next recording

LED	Status	Meaning
Link LED ①	Flashing	Monitor is in the "pairing mode"
	On (green)	Monitor has connection to a camera
	Off	Monitor has no connection to a camera or is in the menu.
Power LED ②	On (red)	Monitor on
	Off	Monitor off

Back view

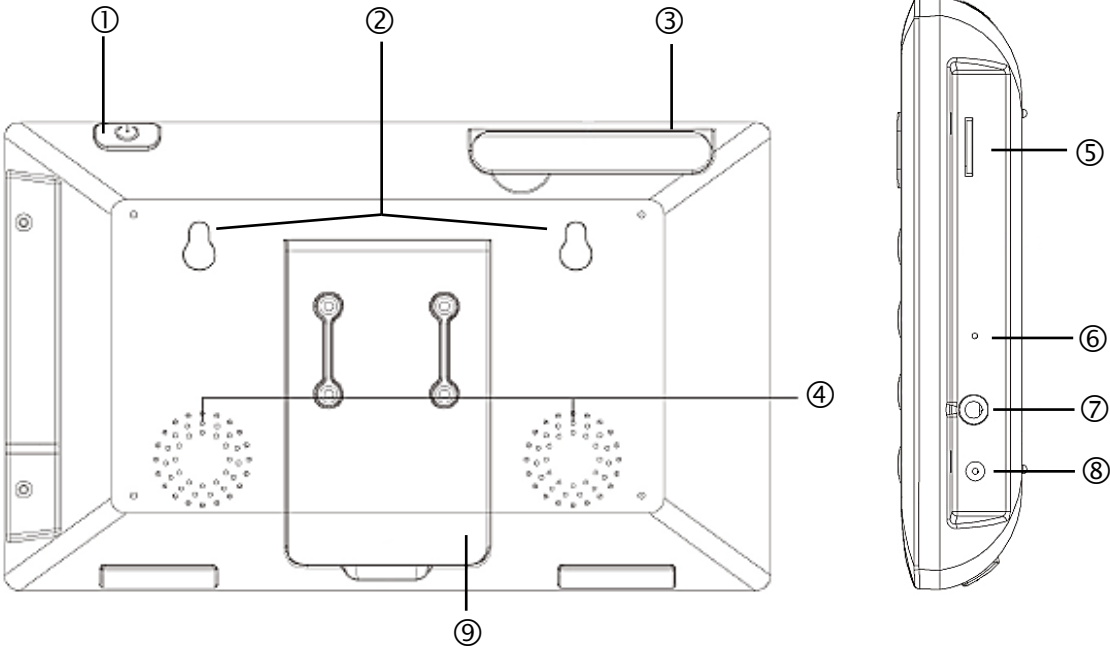

No	Description
①	On/Off switch
②	Holes for flush mount
③	Antenna
④	Loudspeakers
⑤	SD card slot
⑥	Reset button
⑦	AV output
⑧	Power supply
⑨	Stand

 To switch the device on/off, hold the on/off switch down for approx. 3 seconds.

4.2. Camera description

Front view:

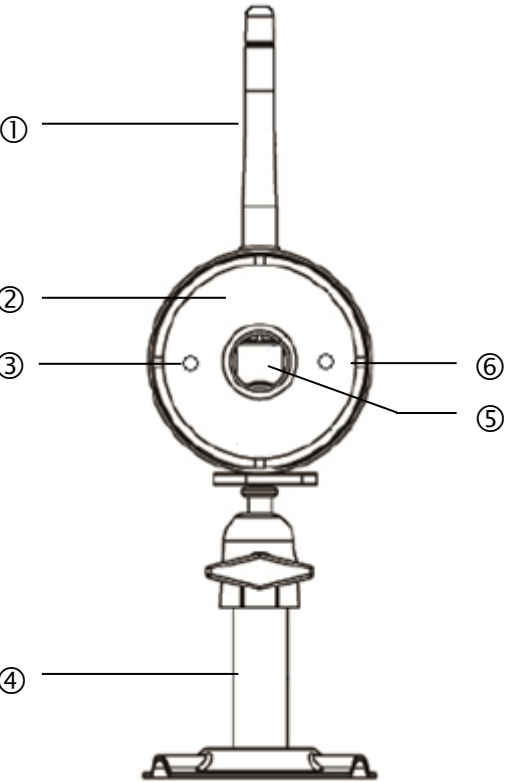

①	Antenna
②	IR LEDs
③	Power LED
④	Camera mount
⑤	Fixed lens
⑥	Link LED

LED	Status	Meaning
Power LED ③	On (red)	Camera on
	Off	Camera off
Link LED ⑥	Flashing	Camera is in the "pairing mode"
	On (green)	Camera is connected to the monitor
	Off	Camera is in standby

Back view:

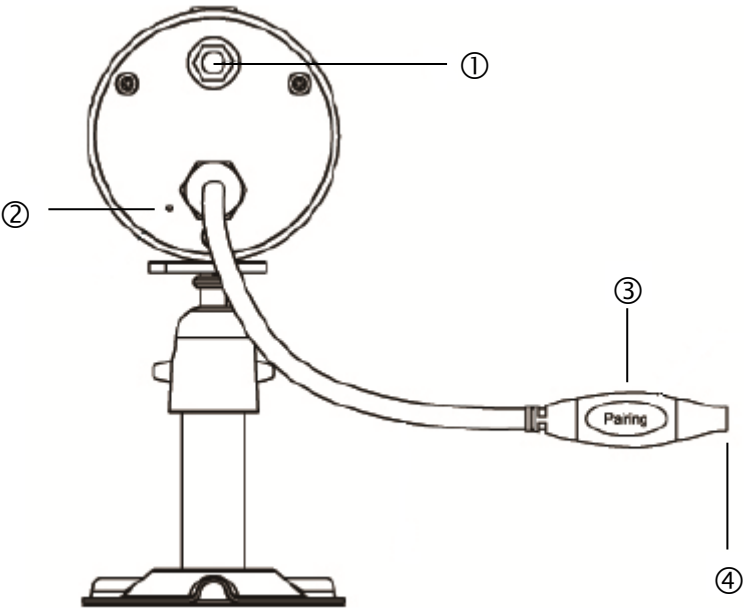

①	SMA connection
②	Microphone
③	Pairing button
④	Power supply connection

5. Installation

5.1. Monitor installation and mounting

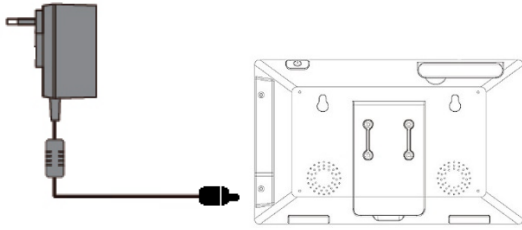

1. Connect the power supply unit to the monitor.
2. Switch the device on. In order to do this, press the power button for about 3 seconds.

	<p>Important: Please note that if the monitor does NOT have an external power supply, it must be charged for at least 8 hours prior to being used for the first time. The batteries will provide power for approx. 1.5 hours.</p>
	<p>Important: The integrated battery allows you to use the monitor flexibly. If the battery symbol lights up red, then the batteries require charging. Please note that the battery must always be charged sufficiently in order to ensure loss-free recording.</p>

You can set up the monitor on an even surface using the stand.

For a flush mount, mark two drill holes 10 cm apart at the desired height on your wall. Now drill the two holes and insert the supplied screw anchor.

Screw the screws into the screw anchors, leaving the screws protruding slightly. You can now hang the monitor on the screws. Gently pull the monitor downwards in order to lock it in place.

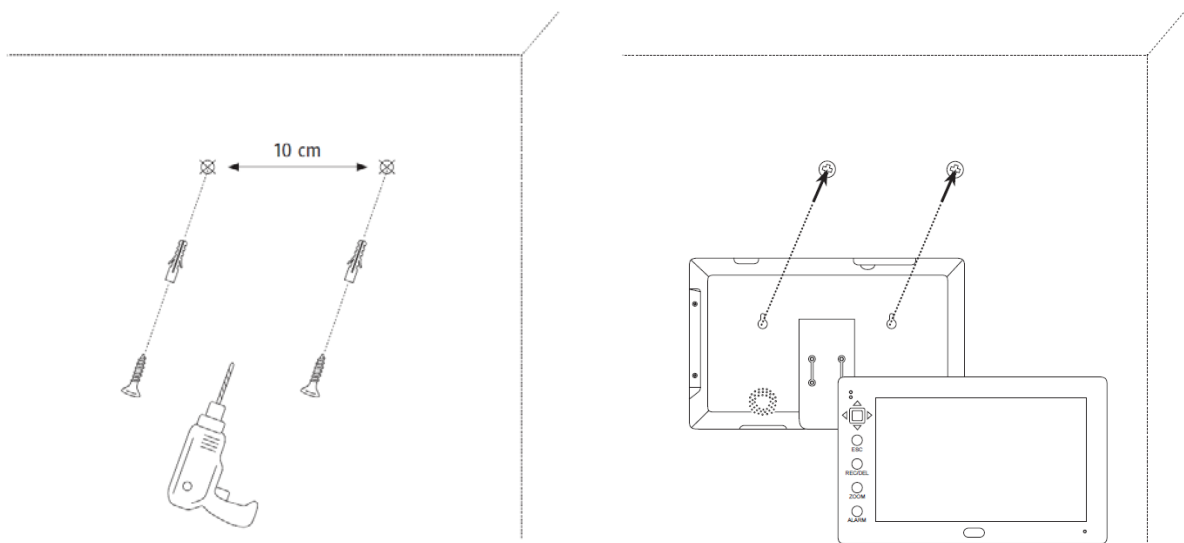

5.2. Pairing the camera and the monitor

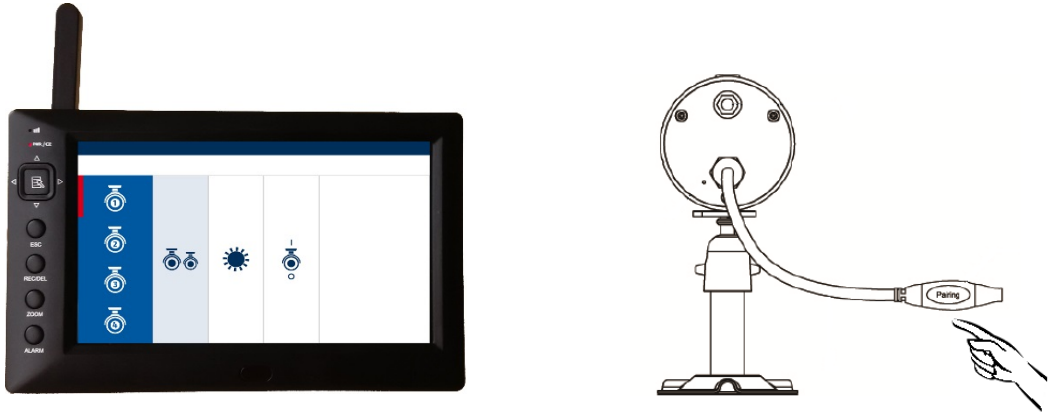

To connect a camera with the monitor, proceed as follows:

1. Connect the camera and the monitor to the power supply units.
2. In the monitor menu, select "Camera settings", then the required camera. Now select the "Pair camera" option and press the menu button.
3. Then press the PAIRING button on the camera cable. The green link LED starts to flash.
4. Once the connection is established, the link LED on the camera illuminates for 2 seconds and then goes out. The message "Pairing successful" appears on the monitor.



Important:

Please note that the connection can take up to 60 seconds.

5.3. Mounting the camera

Use the camera mount to help you find a suitable installation location. Now mark the drill holes on the surface, and drill the holes. Insert the screw anchors supplied before you attach the mount with the screws.



Important:

Before you begin installing, make sure that the wireless transmission range is adequate at the site of the required installation.

To do this, first screw in the antenna supplied.

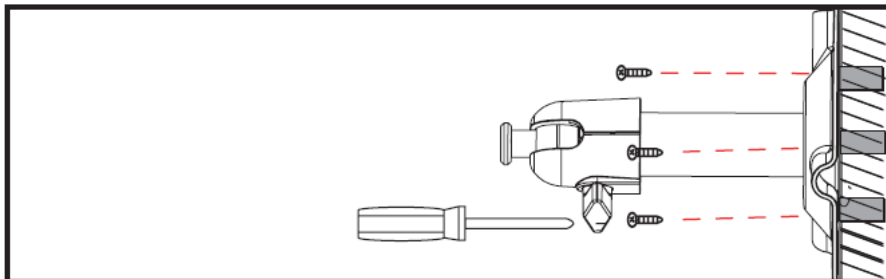

You can also swivel the mount by 90° into a particular position. First loosen the screw on the side and set the required angle. Then tighten the screw to secure the required position.

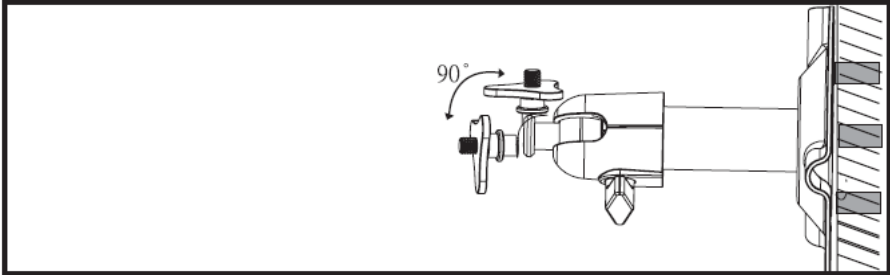

Then screw the camera onto the mount and connect the power supply unit with the camera.

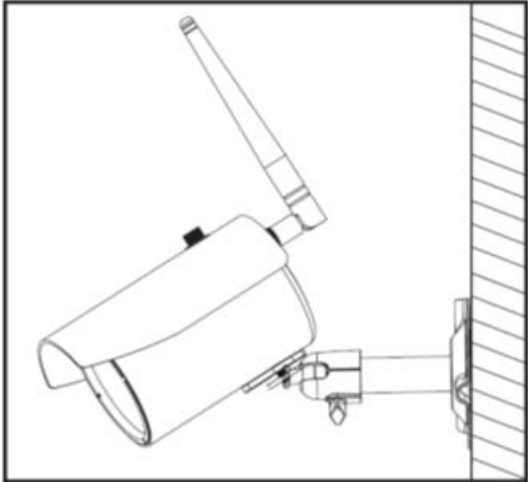

Mounting options:

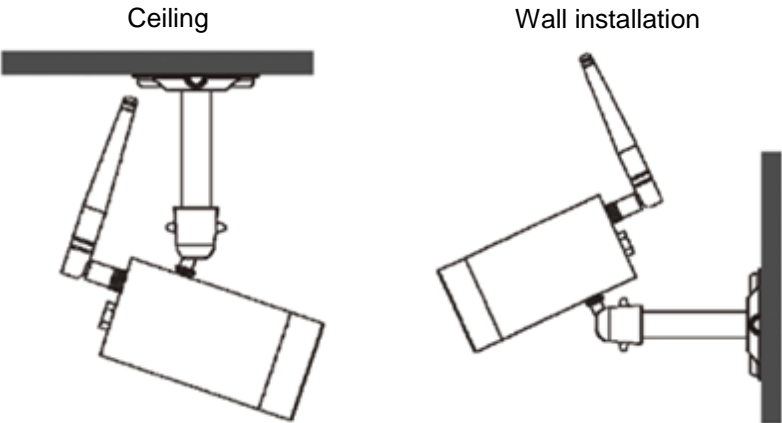

6. Operation

6.1. Live cast

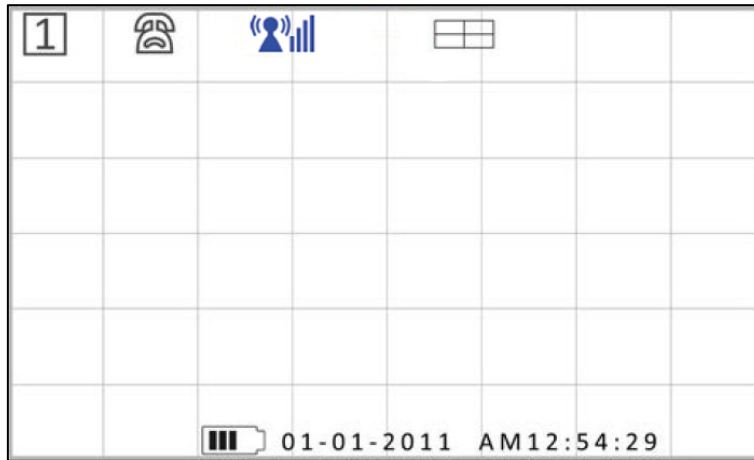

For general control of the live cast, refer to menu item 4.1.





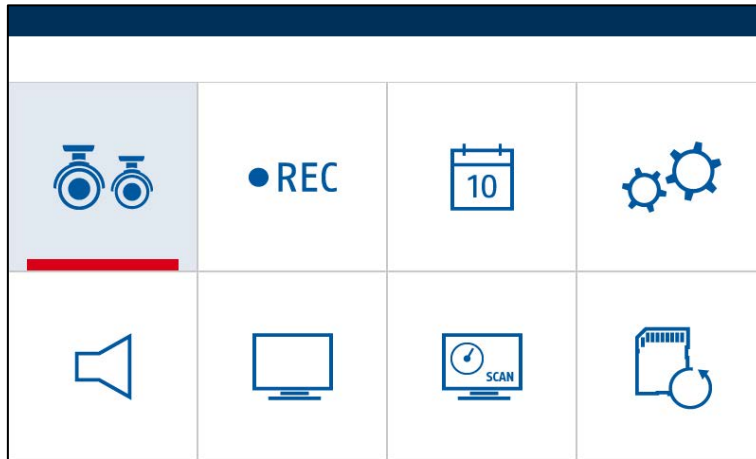

Icon		Description
	Channel number display	Shows the channel number of the relevant camera.
	Audio display	Shows the camera for which there is an audio connection.
	Signal display	Shows the signal strength for the connection of the relevant camera.
	Display mode	Quad display, display of all cameras in the 4x camera view Sequence mode, switch between the individual cameras with a dwell time of 5-15 seconds Individual view, full screen view of one camera
	Audio volume	The volume can be set at 7 different levels using the VOL+/- keys. = Full volume = Half volume = No sound
	Battery display	Displays the remaining battery capacity
	Recording display	The recording symbol will be displayed during recording.



6.2. Main menu

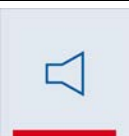

In the main menu, select the required menu item using the arrow keys CH+/- and VOL +/- and confirm your selection with the menu button.

You can leave the main menu or the relevant menu items using the ESC key.

Icon	Description	Sub-menu items
	Camera settings	<ul style="list-style-type: none"> • Pair camera • Image brightness • Activate or deactivate the camera
	Recorder settings	<ul style="list-style-type: none"> • Schedule • Motion sensitivity • Formatting the memory • Motion screen • Recording time
	Event list	
	System settings	<ul style="list-style-type: none"> • Date and time • TV output • Energy saving mode • View when idle • Default
	Audio alarm	
	Pan/tilt/zoom	

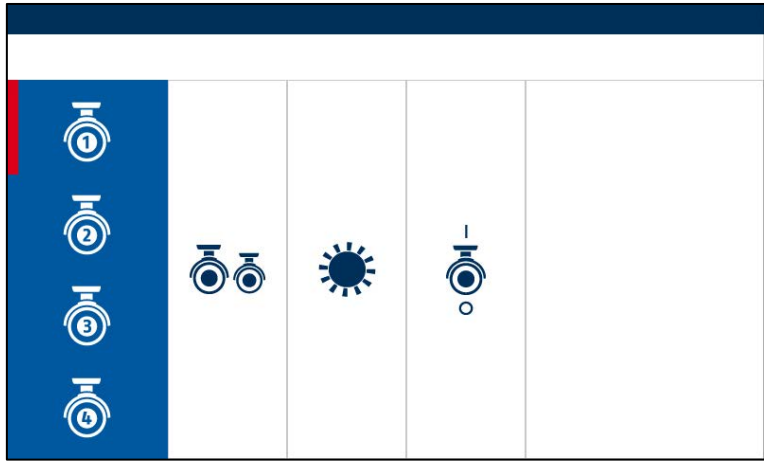

	<p>Sequence</p>	
	<p>Circular buffer</p>	

6.3. Camera settings







In the camera settings, select the required camera using the arrow keys VOL +/- and confirm your selection with the menu button. Then select the various menu items with the arrow keys CH+/-.

You can leave the relevant menu items using the ESC key.



Icon	Menu item	Description
	<p>Pair camera</p>	<p>Press the menu button in order to start the pairing process on the monitor, and then press the pairing button in order to pair the camera with the system.</p>
	<p>Image brightness</p>	<p>Press the arrow keys CH+/- in order to adjust the brightness of the camera image.</p>
	<p>Activate or deactivate the camera</p>	<p>Press the arrow keys CH+/- in order to either activate or deactivate the camera.</p>





6.4. Recorder settings

	AM 12:00	AM 01:00	AM 02:00	AM 03:00
	AM 04:00	AM 05:00	AM 06:00	AM 07:00
	AM 08:00	AM 09:00	AM 10:00	AM 11:00
	PM 12:00	PM 01:00	PM 02:00	PM 03:00
	PM 04:00	PM 05:00	PM 06:00	PM 07:00
	PM 08:00	PM 09:00	PM 10:00	PM 11:00

In the recorder settings, select the menu items using the arrow keys CH+/- and confirm your selection with the menu button.



You can leave the relevant menu items using the ESC key.

Icon	Menu item	Description
	<p style="text-align: center;">Schedule</p>	<p>Use the arrow keys VOL+/- to select the various recording modes and press the menu button to confirm. The time schedule always relates to all cameras.</p> <p>M=motion All cameras record as soon as a camera detects motion. The length of the recording is based on the value set in the recording time menu item.</p> <p>S=schedule All cameras record continuously.</p> <p>X=manual Here you can define a recording plan individually for the relevant hours. Select the required hours using the arrow keys CH+/- and VOL +/- and define the various recording options with the menu button. With a manual time schedule, all cameras record as soon as recording is started in the live cast using the REC/DEL key. The recording can be ended after 30 seconds by pressing the menu button or REC/DEL key The length of the recording is based on the value set in the recording time menu item.</p> <p> Audio recordings are only possible for one camera. In the case of the 4x view, channel 1 is recorded with audio by default. In the case of motion detection, the audio recording switches to the camera that has detected motion.</p>

	<p align="center">Motion sensitivity</p>	<p>Use the arrow keys VOL+/- to select the required camera and change the motion sensitivity of the camera using the arrow keys CH+/-.</p> <p>OFF: Motion detection is switched off. LVL1: Low sensitivity LVL2: Medium sensitivity LVL3: High sensitivity</p>
	<p align="center">Formatting the memory</p>	<p>Press the menu button to format the inserted SD card.</p>
	<p align="center">Motion screen</p>	<p>Use the arrow keys VOL+/- to select the required camera and press the menu button to access the settings in the motion screen.</p> <p>Use the arrow keys CH+/- and VOL+/- to select the required tiling. The menu button can be used to activate (transparent) or deactivate (marked in blue) the motion detection tiling.</p>
	<p align="center">Recording time</p>	<p>Select the required recording time using the arrow keys VOL +/- and confirm your selection with the menu button.</p>

6.5. Event list/playback



Icon	Menu item	Description
	Date	Use the arrow keys VOL+/- to select the required date in the first level and press the menu button to confirm.
	Time	Use the arrow keys VOL+/- to select the required time in the second level and press the menu button to confirm.
	Recording files	<p>Use the arrow keys VOL+/- to select the required recording in the third level and press the menu button to confirm.</p> <p>In each case the file shows the recorded period , which cameras were recording  and which type of recording was used .</p> <p>C = manual recording M = motion detection recording S = continuous recording</p>
	Playback	<p>For general control in the playback, refer to menu item 4.1.</p> <p>By default, a 4x view is always used for the playback of a file.</p> <p>Press the menu BUTTON in order to pause the playback, and press the arrow keys CH+/- in order to select the various cameras.</p> <p>For playback via the system software, refer to menu item 7.</p>

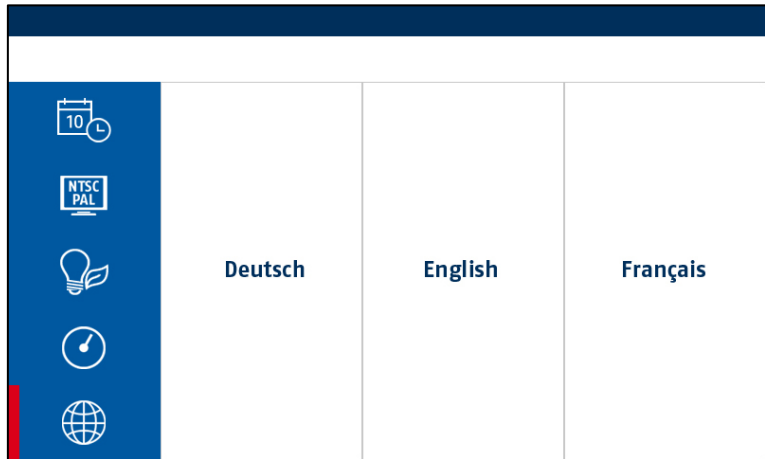

6.6. System settings



In the recorder settings, select the menu items using the arrow keys VOL+/- and confirm your selection with the menu button.

You can leave the relevant menu items using the ESC key.

Icon	Menu item	Description
	Date and time	Use the arrow keys VOL+/- to select the required date and time settings and change them using the arrow keys CH+/-.
	TV output	Select the required TV output NTSC or PAL (standard in EU: PAL) using the arrow keys VOL +/- and confirm your selection with the menu button.
	Energy saving mode	<p>Select the required setting for the energy saving mode using the arrow keys VOL+/- and confirm your selection with the menu button.</p> <p>Energy saving mode after 5 minutes The monitor switches off if there are no entries for 5 minutes. This does not affect the system's recording settings.</p> <p>Energy saving mode after 10 minutes The monitor goes off after 10 minutes with no entries. This does not affect the system's recording settings.</p> <p>Screen permanently on The monitor remains on permanently.</p>

	<p style="text-align: center;">View when idle</p>	<p>View when idle</p> <p>Select the required setting for the view when idle using the arrow keys VOL+/- and confirm your selection with the menu button.</p> <p>If the monitor is in the live cast, it goes into idle after 2 minutes with no further entries.</p> <p>Motion detection or an entry will end the idle state.</p> <p>The following 4 setting options are possible when idle:</p> <p>Four-fold view when idle The four-fold view is displayed.</p> <p>5 second dwell time Sequence mode with 5 second dwell time.</p> <p>10 second dwell time Sequence mode with 10 second dwell time.</p> <p>15 second dwell time Sequence mode with 15 second dwell time.</p>
	<p style="text-align: center;">Default settings/selection of languages</p>	<p>Select the required setting for the factory settings/language selection using the arrow keys VOL+/- and confirm your selection with the menu button.</p> <p>German Set the system to default settings, with the language set to German.</p> <p>English Set the system to default settings, with the language set to English.</p> <p>French Set the system to default settings, with the language set to French.</p>

6.7. Audio alarm

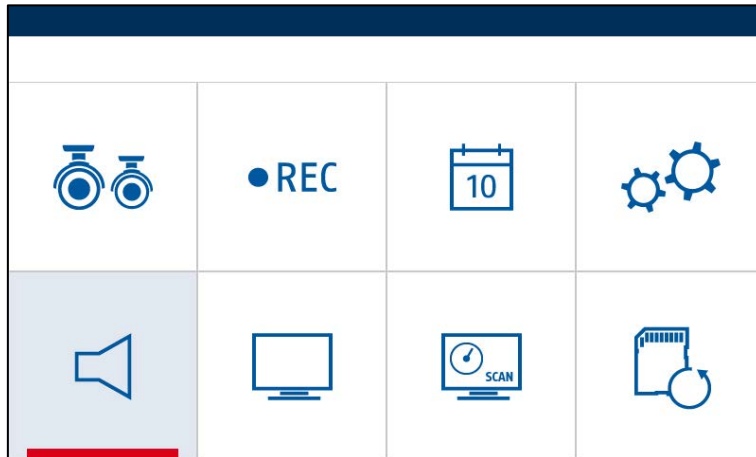

Press the menu button to activate or deactivate the audio alarm.

The audio alarm is played as a warning by the monitor in the event that a camera detects motion, if the schedule is set to motion.

6.8. Pan/tilt/zoom

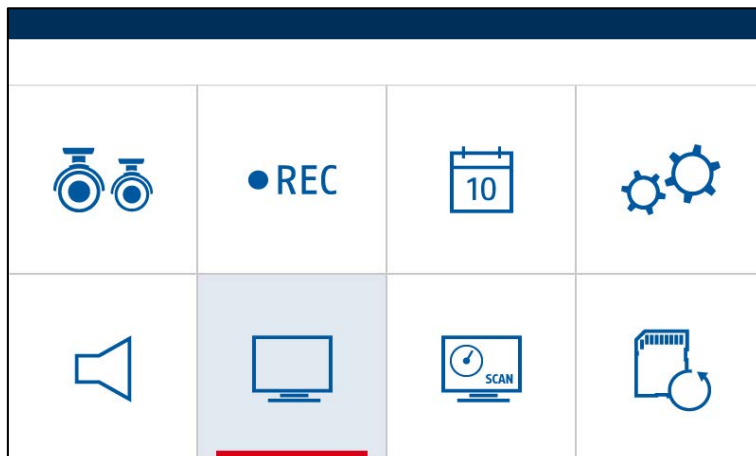

Press the menu button to enter zoom mode.

You can then control the image using the arrow keys CH+/- and VOL+/-.

You can leave the zoom mode using the ESC key.

6.9. Sequence

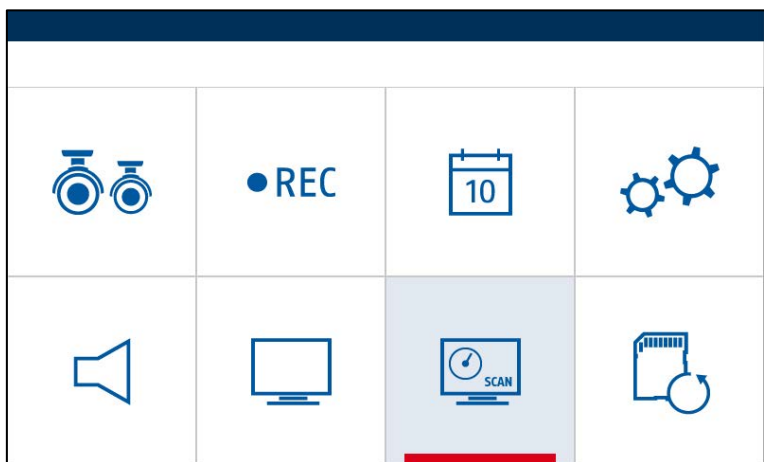

Press the menu button to start the sequence mode.
All active cameras will be interchanged at 5 second intervals until you end the mode with the menu button or until a motion has been detected.

6.10. Circular buffer

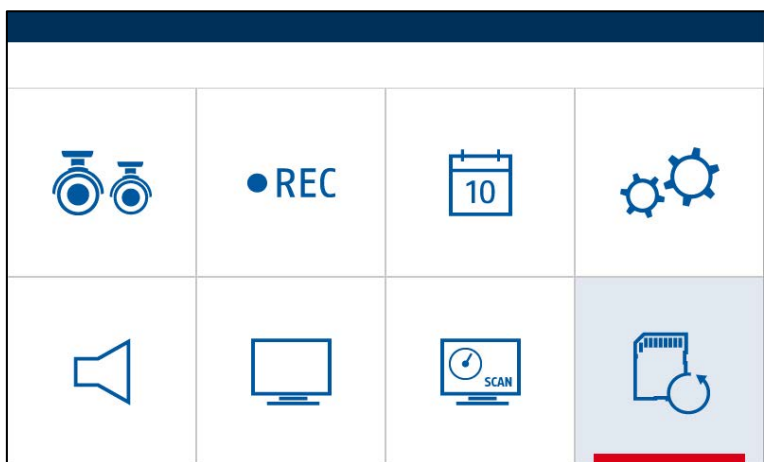

Press the menu button to activate or deactivate the circular buffer.
In the case of an active circular buffer, older recordings are overwritten as soon as the SD card is full.

7. TVAC14000 Media Player

7.1. Installation

Insert the supplied CD into your PC. Click on COMPUTER and click on the CD. The installation file for the TVAC14000 Media Player is located here.

Right-click on the file and click "Run as administrator" in order to start the installation.

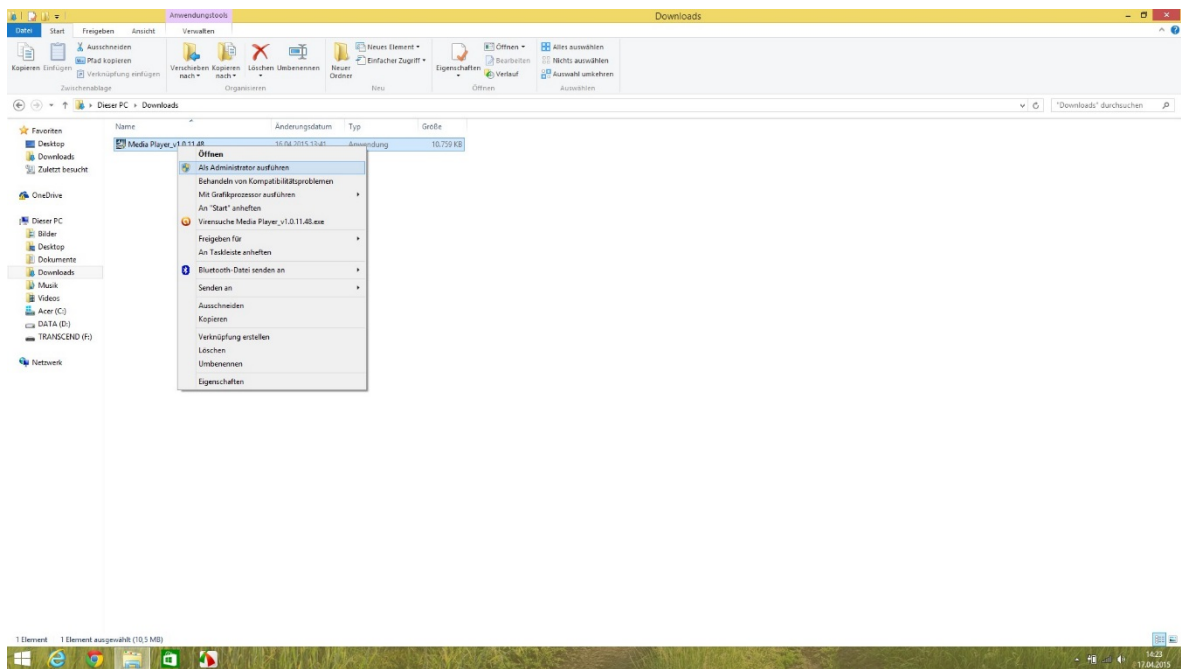

Click on "Next" once and then on "Finish" to complete the installation.

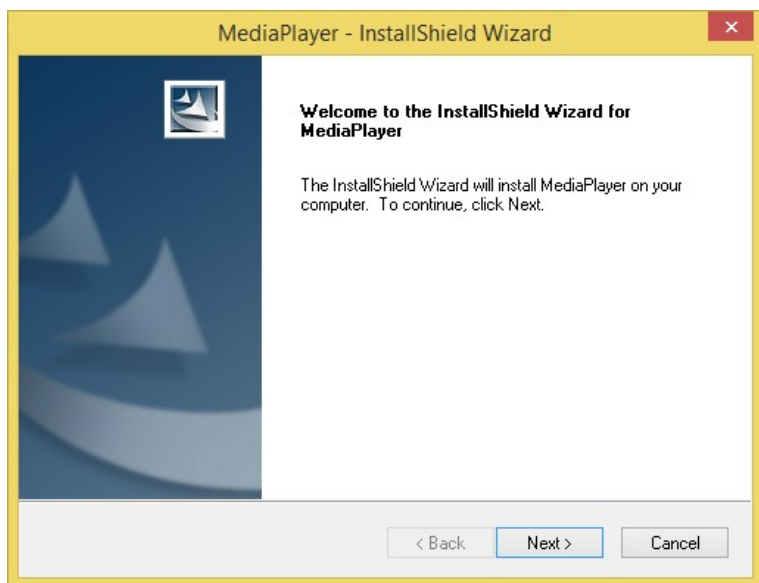

7.2. Description

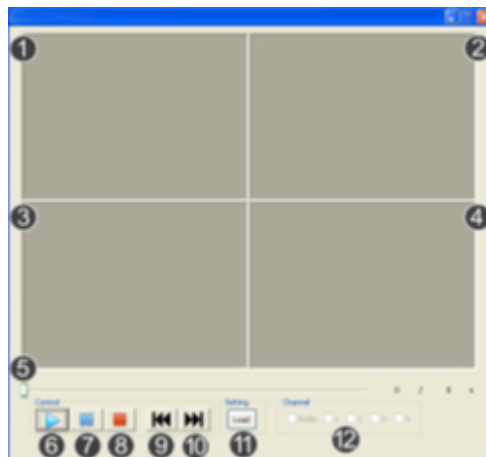

No	Description
①	Channel 1 playback window
②	Channel 2 playback window
③	Channel 3 playback window
④	Channel 4 playback window
⑤	Playback time bar
⑥	Play
⑦	Pause
⑧	Stop
⑨	Previous recording
⑩	Next recording
⑪	Load recording
⑫	Activate/deactivate channel.

7.3. Playback

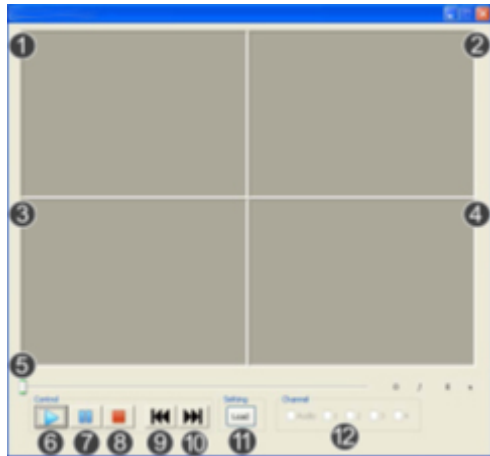

Click on "Load" to import and playback recordings. In order to do this, the recordings (SNX files) must have been saved from the Micro SD card onto your PC.

Activate/deactivate channel.

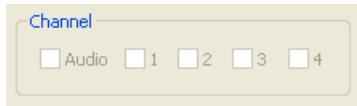

During the playback, all 4 cameras are played back in the four-fold view with audio. During the playback, you can select individual channels or switch the audio on/off.

Select 1 to play back channel 1.

Select 2 to play back channel 2.

Select 3 to play back channel 3.

Select 4 to play back channel 4.

As soon as more than one channel has been selected, the playback will switch back to the four-fold view.

8. Maintenance and cleaning

8.1. Maintenance

Regularly check the technical safety of the product, e.g. check the housing for damage.

If it seems that it may no longer be possible to operate the device safely, stop using the product and secure it to prevent unintentional use.

It is likely that safe operation is no longer possible in the event that:

- the device shows signs of visible damage
- the device no longer works correctly.



Please note:

You do not need to perform any maintenance on the product. There are no components to service and nothing inside the product which requires verification. Never open it.

8.2. Cleaning

Clean the product with a clean, dry cloth. The cloth can be dampened with lukewarm water if there is dirt that is hard to remove.



Do not allow any liquids to enter the device.

Do not use any chemical cleaning products as they could damage the surface of the housing and screen (discolouration).

9. Disposal



Important: EU Directive 2011/65/EU regulates the proper return, treatment and recycling of used electronic devices. This symbol means that in the interest of environmental protection, the device must be disposed of separately from household or industrial waste at the end of its service life in accordance with applicable local legal guidelines. Used devices can be disposed of at official recycling centres in your country. Obey local regulations when disposing of material. Further details on returns (also for non-EU countries) can be obtained from your local authority. Separate collection and recycling conserves natural resources and ensures that all the provisions for protecting health and the environment are observed when recycling the product.

10. Technical data

Model number	TVAC14000A – Camera	TVAC14000A – Monitor
Resolution	640 x 480 pixels	800 x 480 pixels
Camera channels	-	4
Image sensor	1/4" CMOS	-
Lens	3.6 mm (fixed lens)	-
Angle of view	60° (horizontal)/43° (vertical)	-
Rechargeable battery running time	-	1.5 hours
Battery type	-	Li-Ion polymer battery 3.7 V/2000 mA
Number of high-power IR LEDs	6	-
IR swivel filter	Yes	-
Range of night vision function	Max. 5 metres	-
Frequency	2.4 GHz	
Wireless range	150 m*	
Transmission power	15 +/-2 dBm	
Sensitivity	-80 dBm	
Modulation	FHSS	
Monitor	-	7" LCD
IP protection class	66	-
Max. operating temperature	-10°C to +50°C	0°C to 40°C
Storage medium	-	SD card, max. 32 GB
OSD language	-	German, English, French
DC voltage supply	5 V DC	
Power consumption	550 mA (max.)	860 mA (max.)
Dimensions	150 x 74 x 68	200 x 122 x 25 mm
Weight	390 g	395 g
Certifications	CE	

* The range is dependent on environmental factors (e.g. mobile communication masts, high-tension pylons, electrical wires, ceilings and walls, etc.).
If conditions are not favourable, the range will be limited.

Storage capacity

Storage capacity	One camera (640 x 480 VGA)	Four cameras (320 x 240 QVGA)
1 GB	60 minutes	120 minutes
2 GB	110 minutes	220 minutes
8 GB	400 minutes	800 minutes
16 GB	950 minutes	1900 minutes
32 GB	1880 minutes	3760 minutes

TVAC14000A



Manuel d'utilisateur

Vous trouverez les questions les plus fréquemment posées (FAQ) et des indications importantes sur ce produit ainsi que d'autres produits sur notre site Internet.

www.abus.com/fr/Securite-a-installer-soi-meme

Introduction

Chère Cliente, cher Client,

Nous vous remercions d'avoir choisi ce produit.

La société ABUS Security-Center déclare par la présente que l'appareil sans fil référence TVAC14000A est conforme aux exigences de la directive RED 2014/53/UE. En outre, l'appareil est conforme aux exigences des directives européennes suivantes : directive CEM 2014/30/UE, directive concernant le matériel électrique basse tension 2014/35/UE et directive RoHS 2011/65/UE. Le texte complet de la déclaration de conformité UE est disponible à l'adresse Internet suivante : www.abus.com/product/TVAC14000A

Lorsque vous utilisez ce produit, respectez les consignes du manuel d'utilisateur afin de ne pas altérer la conformité du produit et sa sécurité de fonctionnement.

Avant la mise en service du produit, veuillez lire le manuel d'utilisateur dans son intégralité et respecter toutes les consignes d'utilisation et de sécurité.

Tous les noms de sociétés et de produits mentionnés dans cette notice sont des marques déposées de leurs propriétaires respectifs. Tous droits réservés.

Pour toute question, adressez-vous à votre installateur ou revendeur spécialisé.



L'enregistrement de données est soumis à la réglementation sur la protection des données en vigueur dans le pays correspondant.



Mise en garde selon le § 201 du code pénal allemand :

Toute personne enregistrant sur support audio les paroles d'autrui, prononcées de manière non publique et sans consentement préalable et faisant usage ou mettant cet enregistrement à la disposition de tiers, est passible d'une amende ou d'une peine d'emprisonnement !

Toute personne réalisant une écoute non autorisée et ne lui étant pas destinée, ou divulguant intégralement, ou partiellement, des paroles écoutées avec un appareil ou enregistrées sans consentement préalable, ayant été prononcées de manière non publique, encourt les mêmes peines que celles citées ci-dessus.





Clause de non-responsabilité

Ce manuel d'utilisateur a été rédigé avec le plus grand soin. Si vous constatez malgré tout des omissions ou autres imprécisions, nous vous prions de bien vouloir nous les signaler par écrit à l'adresse indiquée ci-dessus.



La société ABUS Security-Center GmbH décline toute responsabilité pour les erreurs techniques ou typographiques et se réserve le droit de modifier à tout moment le produit et les manuels d'utilisateur sans préavis.

ABUS Security-Center n'est pas responsable des dommages consécutifs, directs ou indirects, liés à l'équipement, aux performances et à l'utilisation de ce produit. Le contenu de ce document ne fait l'objet d'aucune garantie.

Signification des pictogrammes

	Le pictogramme représentant un éclair à l'intérieur d'un triangle est utilisé en cas de danger pour la santé, par exemple risque d'électrocution.
	Le pictogramme représentant un point d'exclamation dans un triangle indique la présence, dans ce manuel, d'instructions importantes devant être impérativement respectées.
	Ce pictogramme indique la présence de conseils et d'instructions d'utilisation spécifiques.

Consignes de sécurité importantes

	En cas de dommages consécutifs au non-respect de ce manuel d'utilisateur, la garantie devient caduque. Nous déclinons toute responsabilité pour les dommages consécutifs !
	Nous déclinons toute responsabilité pour les dommages matériels et/ou corporels résultant d'une manipulation non conforme ou du non-respect des consignes de sécurité. Dans de tels cas, la garantie devient caduque !

Ce matériel a été fabriqué dans le respect des normes de sécurité internationales.

Veuillez lire attentivement les consignes de sécurité suivantes.

Consignes de sécurité

1. Alimentation électrique
Utilisez l'écran et la caméra uniquement avec une source de courant dont la tension secteur correspond à celle indiquée sur la plaque signalétique. Si vous ne savez pas exactement de quelle alimentation électrique vous disposez, veuillez vous adresser à votre fournisseur d'électricité. Débranchez l'appareil du réseau électrique avant toute intervention de maintenance ou d'installation.
2. Surcharge
Évitez toute surcharge des prises secteur, des rallonges de câble et des adaptateurs, ceci pouvant entraîner un risque d'électrocution ou d'incendie.
3. Liquides
Installez l'écran uniquement dans des locaux secs et protégés de la poussière. Protégez l'appareil de sorte qu'aucun liquide ne puisse pénétrer à l'intérieur.
4. Nettoyage
Nettoyez l'écran et la caméra uniquement avec un chiffon humide et n'utilisez pas de produits de nettoyage agressifs. Débranchez ce faisant l'écran et la caméra du secteur.
5. Ventilation
Les orifices de ventilation de l'écran ne doivent pas être recouverts ni fermés.
Évitez que des objets et liquides ne pénètrent dans l'écran, par exemple par les orifices de ventilation.
6. Accessoires
Ne raccordez que des accessoires expressément conçus à cet effet. Sinon, cela pourrait provoquer un danger ou endommager l'écran ou la caméra.
7. Lieu d'installation
La caméra peut aussi bien être utilisée à l'extérieur, dans une zone abritée, qu'à l'intérieur. Une chute, même de faible hauteur, risque d'endommager le produit. Installez la caméra de manière que l'enregistreur d'images de la caméra ne soit pas directement exposé aux rayons du soleil. Veuillez respecter les consignes de montage mentionnées au chapitre correspondant de ce manuel.

Ne placez pas l'écran à proximité immédiate d'appareils de chauffages, de fours, d'autres sources de chaleur ni en plein soleil. Il est destiné uniquement à une utilisation en intérieur.

Utilisez l'écran et la caméra uniquement dans un endroit dont la température se situe dans la plage des températures ambiantes admissibles.

Caméra -10 °~ +50 °C, écran 0 °~40 °C.

8. Transmission radio

La portée de la transmission radio dépend de différents facteurs ambiants. Les conditions du lieu de montage peuvent avoir une influence négative sur la portée. Il est ainsi possible d'atteindre une portée de jusqu'à 150 m, si rien n'interfère entre le récepteur et l'émetteur ; cette portée est donc nettement moins élevée à l'intérieur des bâtiments.

Les facteurs ambiants cités ci-après réduisent la portée et la fréquence d'images :

antennes-relais, piliers de ligne à haute tension, lignes électriques, murs et plafonds, appareils ayant une fréquence radio identique ou voisine.

Avertissements

Avant la première mise en service, vous devez avoir lu toutes les consignes de sécurité et d'utilisation et veiller à leur respect !

1. Respectez les consignes suivantes pour ne pas endommager le câble et la prise secteur :

- Ne modifiez pas et ne manipulez pas le câble ni la prise secteur.
- Pour débrancher l'appareil, saisissez la prise secteur et ne tirez pas sur le câble secteur.
- Veillez à ce que le câble secteur se trouve le plus loin possible de tout appareil de chauffage afin que la gaine en plastique du câble ne puisse pas fondre.

2. Suivez attentivement ces instructions. Leur non-respect pourrait provoquer une électrocution :

- N'ouvrez jamais le boîtier ou le bloc d'alimentation.
- N'introduisez aucun objet métallique ou inflammable à l'intérieur de l'appareil.
- Veuillez utiliser une protection contre les surtensions afin d'éviter tout dommage dû à des surtensions (en cas de foudre, par ex.).

3. Lorsqu'un appareil tombe en panne, débranchez-le immédiatement du réseau et signalez la panne à votre revendeur.



En cas de doute, ne procédez pas vous-même au montage, à l'installation et au câblage, mais confiez-les à un professionnel qualifié. Toute intervention mal exécutée et réalisée par un non-professionnel sur le réseau électrique ou sur les installations domestiques peut être dangereuse, pour vous-même et pour autrui.

Les installations doivent être câblées de manière à ce que le circuit secteur et le circuit basse tension soient toujours séparés. Ils ne doivent en aucun cas être reliés ou pouvoir être reliés suite à un défaut.

Évitez d'utiliser le produit dans les conditions ambiantes suivantes :

- Lieu humide ou humidité élevée de l'air
- Températures en dehors de la plage autorisée
- Exposition directe aux rayons du soleil
- Poussières ou gaz, vapeurs ou solvants inflammables
- Fortes vibrations
- Champs magnétiques intenses, comme à proximité de machines ou de haut-parleurs

Déballage

Veillez manipuler l'appareil avec la plus grande précaution lorsque vous le retirez de l'emballage.



Si l'emballage d'origine est endommagé, examinez tout d'abord l'appareil. Si ce dernier a subi des dommages, veuillez le renvoyer avec son emballage et en informer le service de livraison.

Sommaire

1. Utilisation conforme aux prescriptions	64
2. Étendue de la livraison	64
3. Caractéristiques et fonctions	64
4. Description de l'appareil	65
4.1. Description de l'écran	65
4.2. Description de la caméra	67
5. Installation	69
5.1. Installation et montage de l'écran	69
5.2. Appairage de la caméra et de l'écran	70
5.3. Montage de la caméra	70
6. Utilisation	72
6.1. Affichage en temps réel	72
6.2. Menu principal	73
6.3. Réglages caméra	74
6.4. Réglages de l'enregistreur	75
6.5. Liste d'événements/reproduction	77
6.6. Réglages du système	78
6.7. Alarme audio	80
6.8. Pivoter/incliner/zoomer	80
6.9. Séquence	81
6.10. Mémoire circulaire	81
7. TVAC14000 Media Player	82
7.1. Installation	82
7.2. Description	83
7.3. Lecture	84
8. Maintenance et nettoyage	85
8.1. Maintenance	85
8.2. Nettoyage	85
9. Élimination	85
10. Caractéristiques techniques	86

1. Utilisation conforme aux prescriptions

Cet écran sans fil de 7" et les caméras IR d'extérieur sans fil vous permettent de transmettre et de rendre sans problème des signaux vidéo par radio sur de moyennes et grandes distances.

La transmission du signal sans fil est un avantage partout où la pose de câbles est impossible ou difficile. La caméra transmet le signal vidéo sans fil à l'écran. La conversion en signaux numériques permet de réduire les pannes et les interférences.

La caméra peut être réglée sur détections de mouvement de la caméra ou sur enregistrement continu par des paramétrages de la programmation.

Vous avez la possibilité de connecter au maximum 4 caméras (TVAC14010A) avec l'écran et de les représenter avec une vue quadruple tout en enregistrant simultanément avec la résolution QVGA. Un enregistrement également audio est limité à une caméra. L'émission audio se fait de manière standard sur le canal 1 et a lieu en cas de détection de mouvement sur la caméra qui a détecté le mouvement.

2. Étendue de la livraison



Écran LCD 7"

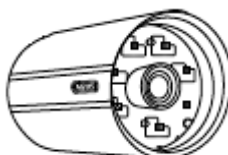

Caméra d'extérieur IR sans fil
2,4 GHz



Support de caméra avec
matériel de montage



Antenne

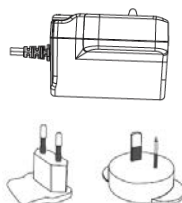

Bloc d'alimentation avec prises
EU et UK, 5 V CC/ 1 A

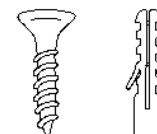

Matériel de montage pour
l'écran

3. Caractéristiques et fonctions

- Kit complet comprenant écran, caméra d'extérieur IR sans fil, blocs d'alimentation et accessoires
- Transmission de données vidéo et audio par liaison sans fil numérique cryptée
- Écran couleur 7" avec haut-parleurs intégrés pour alarme sonore en cas d'événement
- Caméras d'extérieur sans fil robustes et résistantes aux intempéries (IP66) avec fonction de vision nocturne infrarouge et résolution 640 x 480 pixels
- Enregistrement suite à une détection de mouvement, selon une programmation préalable ou en permanence
- Enregistrement sur carte micro-SD 32 Go max. (accessoire)
- Extensible avec jusqu'à 4 caméras sans fil

4. Description de l'appareil

4.1. Description de l'écran

Vue de devant

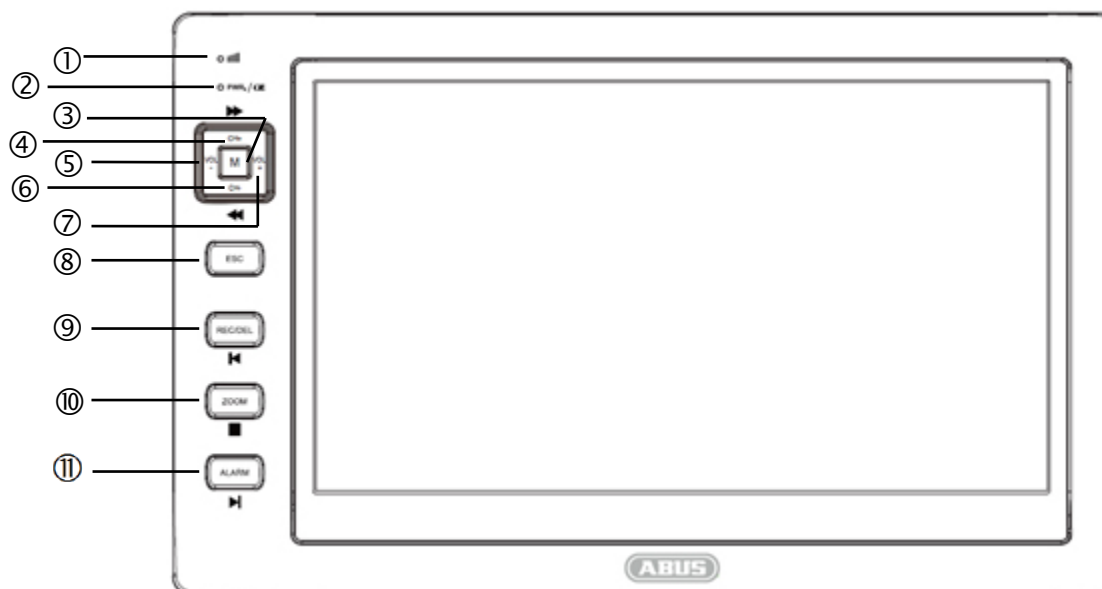

L'écran fonctionne en trois modes différents : mode menu, mode lecture et mode enregistrement. En fonction du mode de service, les touches possèdent divers modes de fonctionnement qui sont expliqués dans la matrice suivante.

N°	Description	Menu	Affichage en temps réel	Lecture
①	LED « Link »			
②	LED « Power »			
③	Menu (M)	Sélectionner	Ouvrir le menu	Pause/lecture
④	Canal + (CH+)	Curseur vers le bas	Changement de caméra (+)	Changement de caméra (+)
⑤	Volume - (VOL-)	Curseur vers la droite	Modifier le volume (-)	Revenir en arrière
⑥	Canal - (CH-)	Curseur vers la gauche	Changement de caméra (-)	Changement de caméra (-)
⑦	Volume + (VOL+)	Curseur vers le haut	Modifier le volume (+)	Avancer
⑧	Annulation (ESC)	Quitter		Quitter
⑨	Enregistrement / supprimer (REC/DEL)	Supprimer	Démarrer et terminer l'enregistrement	Enregistrement précédent
⑩	Zoom		Mode zoom	Terminer la lecture
⑪	Alarme		Alarme audio activée/désactivée	Enregistrement suivant

LED	État	Signification
LED « Link » ①	Clignotement	L'écran est en « mode de pairing »
	Allumée (verte)	L'écran est connecté à une caméra
	Éteinte	Le moniteur n'est pas connecté à une caméra ou se trouve dans le menu.
LED « Power » ②	Allumée (rouge)	Écran allumé
	Éteinte	Écran éteint

Vue de l'arrière

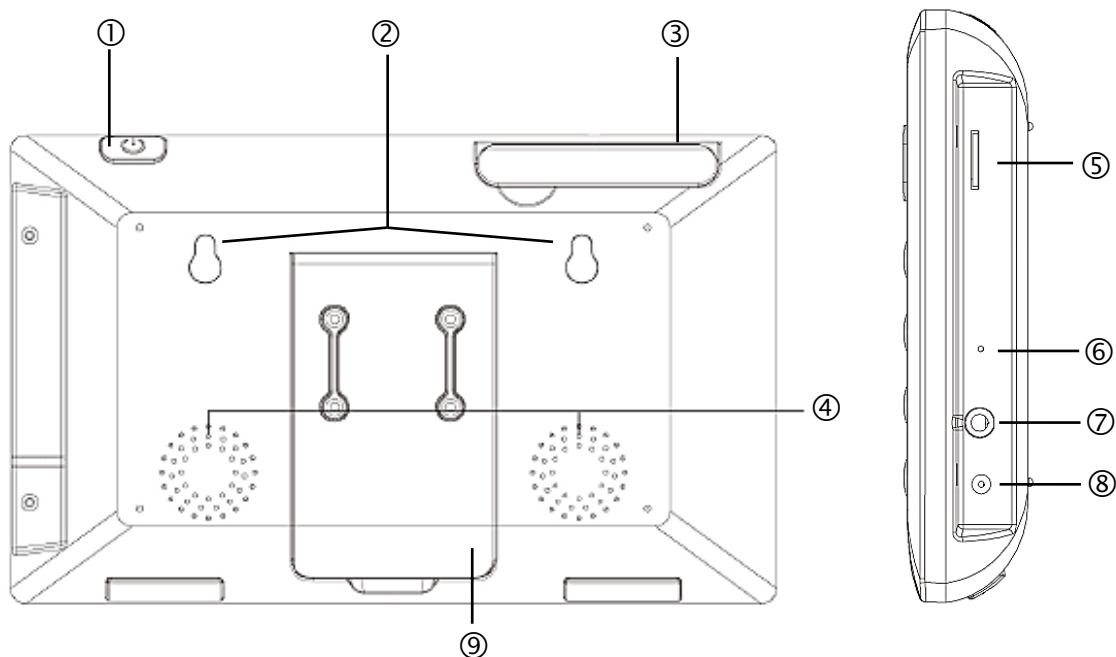

N°	Description
①	Interrupteur marche/arrêt
②	Trous pour le montage mural
③	Antenne
④	Haut-parleur
⑤	Logement pour cartes SD
⑥	Touche Reset
⑦	Sortie AV
⑧	Alimentation électrique
⑨	Pied

	<p>Pour allumer/éteindre l'appareil, appuyez sur l'interrupteur marche/arrêt pendant env. 3 secondes.</p>
---	---

4.2. Description de la caméra

Vue de devant :

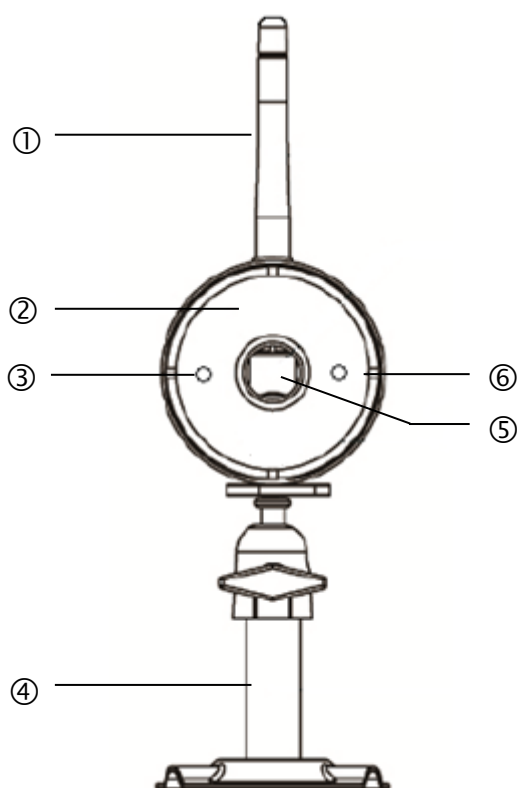

①	Antenne
②	Leds IR
③	LED « Power »
④	Support de caméra
⑤	Objectif fixe
⑥	LED « Link »

LED	État	Signification
LED « Power » ③	Allumée (rouge)	Caméra allumée
	Éteinte	Caméra éteinte
LED « Link » ⑥	Clignotement	La caméra est en « mode de pairage »
	Allumée (verte)	La caméra est connectée à l'écran
	Éteinte	La caméra est en mode veille

Vue de l'arrière :

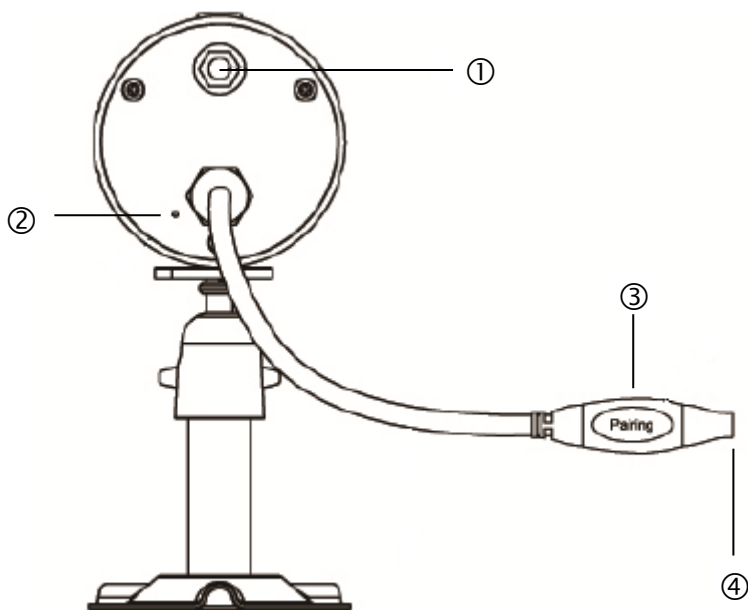

①	Connexion SMA
②	Microphone
③	Touche de pairage
④	Raccordement alimentation électrique

5. Installation

5.1. Installation et montage de l'écran

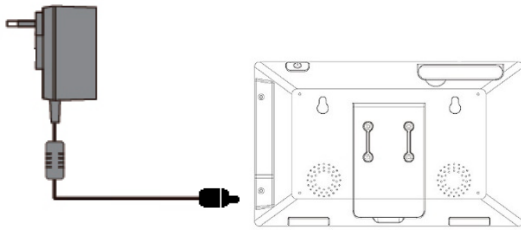

1. Connectez le bloc d'alimentation à l'écran
2. Mettez l'appareil en marche. Appuyez à cet effet pendant env. 3 secondes sur la touche « Power ».

	<p>Attention : Prenez en compte que l'écran doit être chargé au moins pendant 8 heures avant la première utilisation SANS alimentation électrique externe ! L'autonomie de la batterie est d'environ 1,5 heures.</p>
	<p>Attention : Grâce à la présence d'une batterie, vous avez la possibilité d'utiliser l'écran de manière flexible. Si le symbole de la batterie  s'allume en rouge, la batterie doit être rechargée. Veillez à ce que la batterie soit toujours suffisamment chargée, afin de garantir un enregistrement sans interruption.</p>

Vous pouvez installer l'écran avec le pied sur une surface plane.

Pour un montage mural, marquer 2 trous de fixation à une distance de 10 cm à la hauteur souhaitée sur votre mur. Percez maintenant les 2 trous et enfichez les chevilles fournies.

Vissez les vis dans les chevilles et laissez dépasser un peu les vis. Maintenant, vous pouvez accrocher l'écran aux vis. Tirez légèrement l'écran vers le bas pour le fixer.

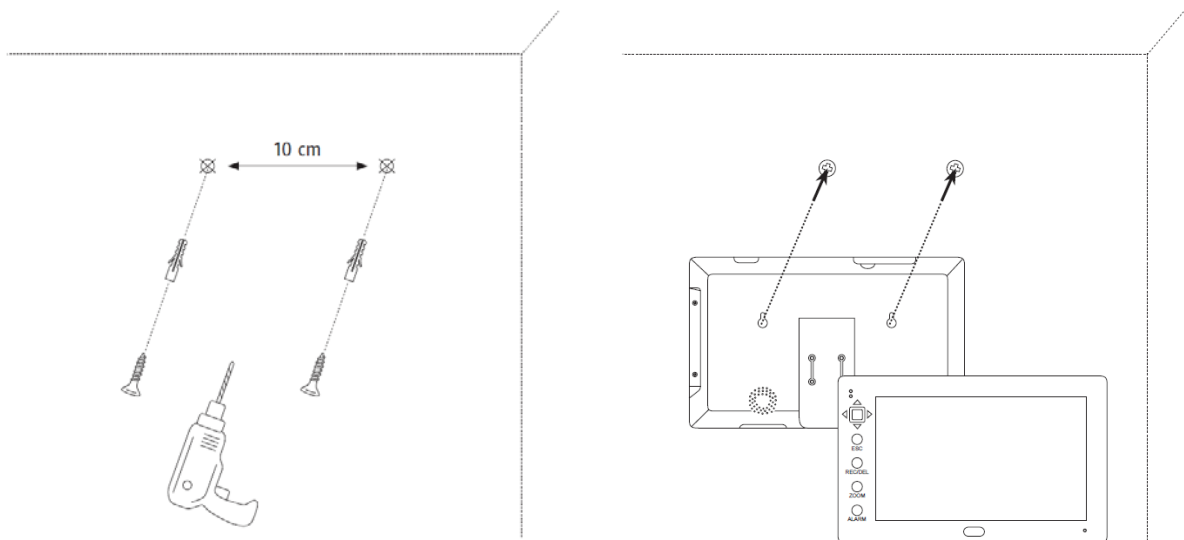

5.2. Appairage de la caméra et de l'écran

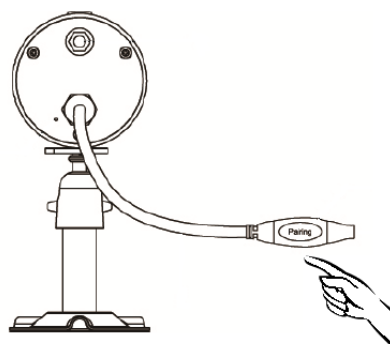

Pour appairer une caméra à l'écran, procédez comme suit :

1. Raccordez la caméra et l'écran aux blocs d'alimentation.
2. Dans le menu de l'écran, sélectionnez « Réglages de la caméra », puis la caméra souhaitée. Sélectionnez maintenant l'option « Programmation de caméra » puis appuyez sur la touche Menu
3. Appuyez ensuite sur la touche de pairing du câble de la caméra. La LED « Link » verte commence à clignoter
4. La LED « Link » de la caméra s'allume pendant 2 secondes et s'éteint ensuite lorsque la connexion est établie. Le message « Programmation réussie » s'affiche sur l'écran.



Attention :

Veuillez noter que la durée nécessaire pour la connexion peut être de jusqu'à 60 secondes.

5.3. Montage de la caméra

En vous aidant du support de la caméra, choisissez un endroit approprié pour son installation. Marquez les trous de fixation sur la surface de montage et percez-les. Insérez les chevilles fournies puis procédez à la fixation du support avec les vis.



Attention :

avant de commencer l'installation, vérifiez que la portée nécessaire pour la transmission sans fil est disponible au lieu d'installation souhaité.
Pour ce faire, vissez l'antenne fournie dès le début.

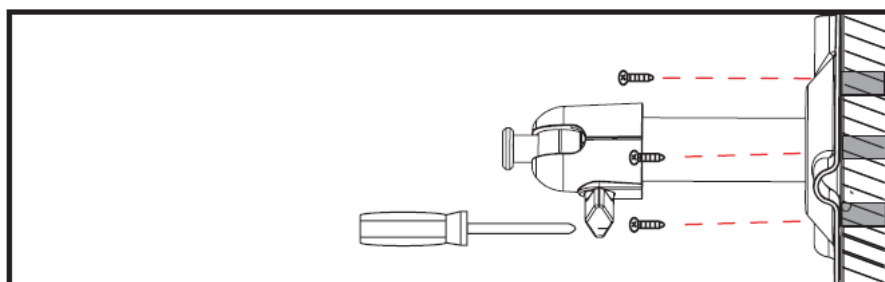

Vous pouvez faire pivoter le support de 90° pour sélectionner la position voulue. Dévissez d'abord la vis sur le côté et réglez l'angle de visée voulu. Serrez enfin la vis afin de fixer le support dans la position voulue.

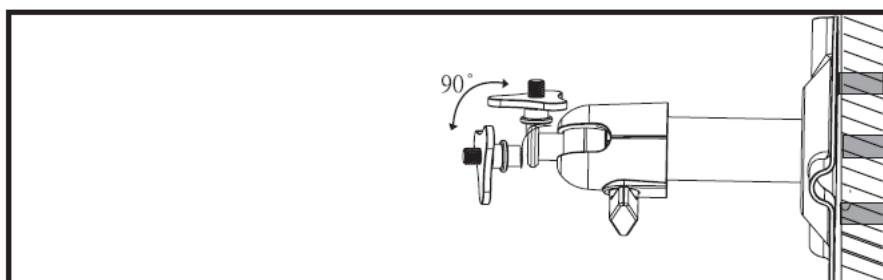

Vissez ensuite la caméra sur le support et raccordez le bloc d'alimentation à la caméra.

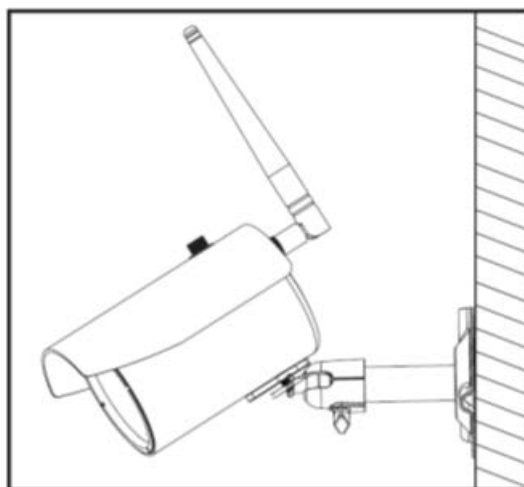

Possibilités de montage :

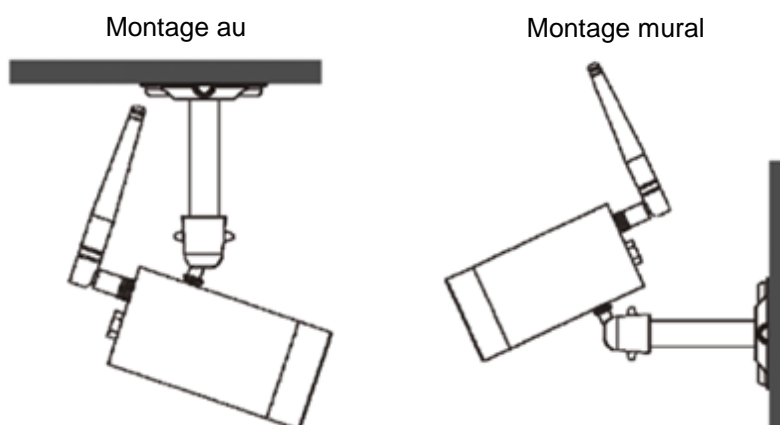





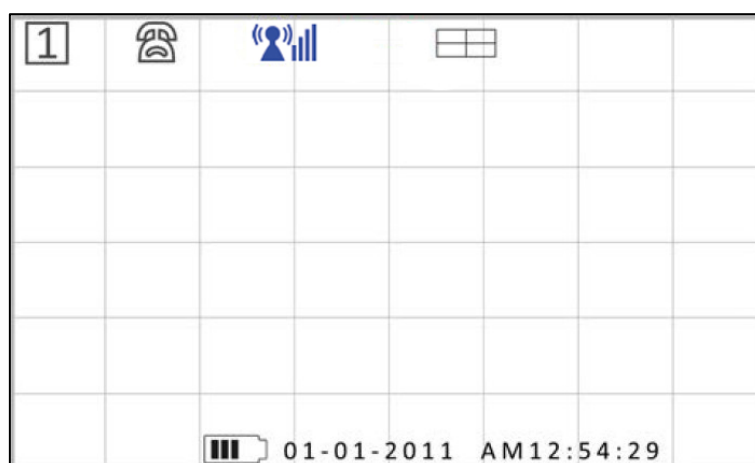







6. Utilisation

6.1. Affichage en temps réel



Pour la commande générale dans l'affichage en temps réel, consulter le menu 4.1.





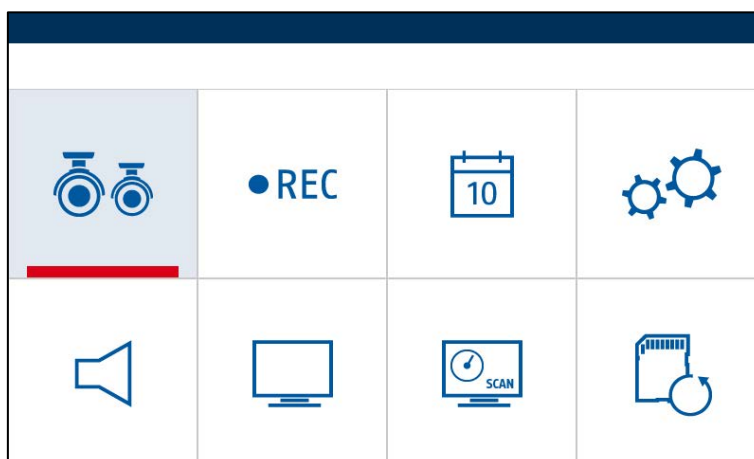

Icône		Description
	Affichage du numéro de canal	Indique le numéro de canal de la caméra respective.
	Affichage audio	Indique avec quelle caméra la connexion audio est établie.
	Affichage du signal	Indique la puissance du signal de la caméra respective.
	Mode affichage	<p> Affichage Quad, affichage de toutes les caméras dans la vue quadruple</p> <p> Mode de séquence, passage d'une caméra à l'autre avec une durée de maintien de 5 à 15 secondes</p> <p> Affichage simple, affichage plein écran d'une caméra</p>
	Volume audio	<p>Le volume audio peut être réglé à 7 différents niveaux avec les touches VOL +/-.</p> <p> = volume maximum</p> <p> = mi-volume</p> <p> = muet</p>
	Affichage de batterie	Indique la capacité de batterie restante.
	Affichage d'enregistrement	Le symbole d'enregistrement apparaît lorsque l'enregistrement est en cours.

6.2. Menu principal

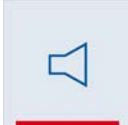

Dans le menu principal, sélectionnez le menu souhaité avec les touches fléchées CH+/- et VOL +/- et confirmez votre sélection avec la touche Menu.

Vous pouvez quitter le menu principal ou les menus respectifs avec la touche ESC.

Icône	Description	Sous-menus
	Réglages caméra	<ul style="list-style-type: none"> • Programmation de caméra • Luminosité de l'écran • Activer ou désactiver la caméra
	Réglages de l'enregistreur	<ul style="list-style-type: none"> • Programmation • Sensibilité au mouvement • Formater la mémoire • Masque de mouvement • Durée d'enregistrement
	Liste des événements	
	Réglages du système	<ul style="list-style-type: none"> • Date et heure • Sortie TV • Mode d'économie d'énergie • Affichage en état de repos • Réglages d'usine
	Alarme audio	
	Pivoter/incliner/zoomer	

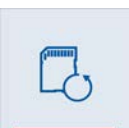

	Séquence	
	Mémoire circulaire	

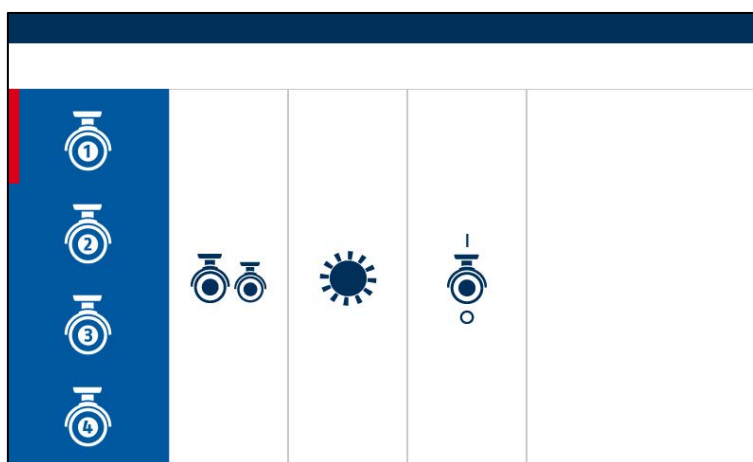
6.3. Réglages caméra







Dans les réglages de la caméra, sélectionnez la caméra souhaitée avec les touches fléchées VOL +/- et confirmez votre sélection avec la touche menu. Sélectionnez alors les diverses options de menu avec les touches fléchées CH+/-.

Vous pouvez quitter les menus respectifs avec la touche ESC.

Icône	Menu	Description
	Programmation de caméra	Appuyez sur la touche Menu pour démarrer la procédure de programmation sur l'écran et appuyez ensuite sur la touche programmation pour programmer la caméra dans le système.
	Luminosité de l'image	Appuyez sur les touches fléchées CH+/- pour adapter la luminosité de l'image de la caméra.
	Activer ou désactiver la caméra	Appuyez sur les touches fléchées CH +/- pour activer ou désactiver la caméra.





6.4. Réglages de l'enregistreur

    	AM 12:00	AM 01:00	AM 02:00	AM 03:00
	AM 04:00	AM 05:00	AM 06:00	AM 07:00
	AM 08:00	AM 09:00	AM 10:00	AM 11:00
	PM 12:00	PM 01:00	PM 02:00	PM 03:00
	PM 04:00	PM 05:00	PM 06:00	PM 07:00
	PM 08:00	PM 09:00	PM 10:00	PM 11:00

Dans les réglages d'enregistreur, sélectionnez les menus avec les touches fléchées CH +/- et confirmez votre sélection avec la touche menu.







Vous pouvez quitter les menus respectifs avec la touche ESC.

Icône	Menu	Description
	<p align="center">Programmation</p>	<p>Sélectionnez avec les touches fléchées VOL +/- les divers modes d'enregistrement et appuyez sur la touche Menu pour confirmer. La programmation horaire est toujours valable pour toutes les caméras.</p> <p>M=mouvement Toutes les caméras enregistrent dès qu'une caméra a détecté un mouvement. La longueur de l'enregistrement dépend du temps qui a été sélectionné dans l'option de menu Durée d'enregistrement.</p> <p>S=programmation horaire Toutes les caméras enregistrent en continu.</p> <p>X=manuel Vous pouvez ici définir le plan d'enregistrement individuellement pour les heures respectives. Sélectionner l'heure souhaitée avec les touches fléchées CH +/- et VOL +/- et définissez avec la touche menu les diverses possibilités d'enregistrement.</p> <p>Dans le cas d'une programmation manuelle, toutes les caméras enregistrent dès que l'enregistrement est démarré par la touche REC/DEL dans l'affichage en temps réel. L'enregistrement peut être terminé après 30 secondes en appuyant sur la touche Menu ou sur la touche REC/DEL. La longueur de l'enregistrement dépend du temps qui a été sélectionné dans l'option de menu Durée d'enregistrement.</p>

		 <p>Les enregistrements audio sont possibles pour une caméra seulement. Dans le cas de l'affichage quadruple, le canal 1 est enregistré par défaut avec son. En cas de détection de mouvement, l'enregistrement audio bascule sur la caméra qui a détecté le mouvement.</p>
	<p>Sensibilité au mouvement</p>	<p>Avec les touches fléchées VOL +/-, sélectionnez la caméra souhaitée et modifiez la sensibilité au mouvement de la caméra avec les touches fléchées CH +/-.</p> <p>OFF : La détection de mouvement est désactivée LVL1 : faible sensibilité LVL2 : sensibilité moyenne LVL3 : sensibilité élevée</p>
	<p>Formater la mémoire</p>	<p>Pour formater la carte SD insérée, appuyez sur la touche Menu.</p>
	<p>Masque de mouvement</p>	<p>Avec les touches fléchées VOL +/-, sélectionnez la caméra et appuyez sur la touche Menu pour aller dans le réglage du masque de mouvement.</p> <p>Avec les touches fléchées CH +/- et VOL +/-, sélectionnez le carreau souhaité. La touche Menu permet d'activer (transparent) ou de désactiver (surbrillance en bleu) les carreaux de la détection de mouvement.</p>
	<p>Durée d'enregistrement</p>	<p>Sélectionnez la durée d'enregistrement souhaitée avec les touches fléchées VOL +/- et confirmez votre sélection avec la touche menu.</p>

6.5. Liste d'événements/reproduction





Icône	Menu	Description
	<p align="center">Date</p>	<p>Dans le premier niveau, sélectionnez au moyen des touches fléchées VOL +/- la date sélectionnée et appuyez sur la touche Menu</p>
	<p align="center">Heure</p>	<p>Dans le second niveau, sélectionnez au moyen des touches fléchées VOL +/- la période sélectionnée et appuyez sur la touche Menu</p>
	<p align="center">Fichiers d'enregistrement</p>	<p>Dans le troisième niveau, sélectionnez au moyen des touches fléchées VOL +/- l'enregistrement sélectionné et appuyez sur la touche Menu</p> <p>Le fichier indique respectivement la période enregistrée , les caméras qui ont enregistré  et de quelle manière l'enregistrement a été effectué .</p> <p align="center"> C = Enregistrement manuel M = Enregistrement de détection de mouvement S = Durée de l'enregistrement </p>
	<p align="center">Lecture</p>	<p>Concernant la commande générale de la lecture, consulter le menu 4.1.</p> <p>De manière standard, lors de la lecture d'un fichier il y a toujours un affichage quadruple.</p> <p>Appuyez sur la touche de menu pour mettre la lecture en pause et sur les touches fléchées CH+/- pour sélectionner les diverses caméras.</p> <p>Pour la lecture au moyen du logiciel du système, consultez le menu 7.</p>

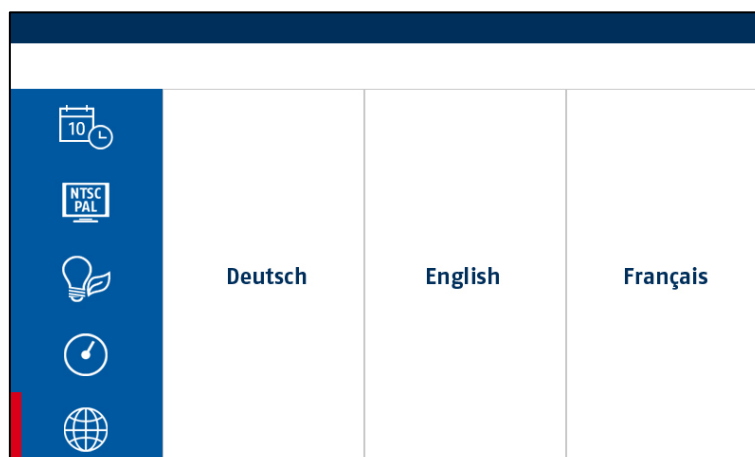

6.6. Réglages du système



Dans les réglages d'enregistreur, sélectionnez les menus avec les touches fléchées VOL +/- et confirmez votre sélection avec la touche menu.

Vous pouvez quitter les menus respectifs avec la touche ESC.

Icône	Menu	Description
	Date et heure	Avec les touches fléchées VOL +/-, sélectionnez les divers réglages de date et d'heure et modifiez ceux-ci avec les touches fléchées CH +/- .
	Sortie TV	Sélectionnez avec les touches fléchées VOL +/- la sortie TV NTSC ou PAL souhaitée (standard en UE : PAL) et confirmez votre sélection avec la touche Menu.
	Mode d'économie d'énergie	Sélectionnez le réglage souhaité pour le mode d'économie d'énergie avec les touches fléchées VOL +/- et confirmez votre sélection avec la touche Menu. <p>Mode d'économie d'énergie après 5 minutes</p> L'écran s'éteint après 5 minutes sans saisie. Cela n'affecte pas les réglages d'enregistrement du système. <p>Mode d'économie d'énergie après 10 minutes</p> L'écran s'éteint après 10 minutes sans saisie. Cela n'affecte pas les réglages d'enregistrement du système. <p>Écran allumé en permanence</p> L'écran reste allumé en permanence.

	<p align="center">Affichage en état de repos</p>	<p>Affichage en état de repos</p> <p>Sélectionnez le réglage souhaité pour l'affichage en état de repos avec les touches fléchées VOL +/- et confirmez votre sélection avec la touche Menu.</p> <p>Lorsque l'écran se trouve en affichage en temps réel, il repasse en état de repos au bout de 2 minutes sans saisies.</p> <p>Une détection de mouvement ou une saisie terminent l'état de repos.</p> <p>Les 4 possibilités de réglage suivantes sont possibles en état de repos :</p> <p>Affichage quadruple en état de repos Un affichage quadruple a lieu.</p> <p>Durée de maintien de 5 secondes Mode de séquence avec une durée de maintien de 5 secondes</p> <p>Durée de maintien de 10 secondes Mode de séquence avec une durée de maintien de 10 secondes</p> <p>Durée de maintien de 15 secondes Mode de séquence avec une durée de maintien de 15 secondes</p>
	<p align="center">Réglages d'usine / sélection de la langue</p>	<p>Sélectionnez les réglages d'usine/la sélection de la langue avec les touches fléchées VOL +/- et confirmez votre sélection avec la touche Menu.</p> <p>Allemand Remettre le système sur les réglages d'usine avec la langue Allemand.</p> <p>Anglais Remettre le système sur les réglages d'usine avec la langue Anglais.</p> <p>Français Remettre le système sur les réglages d'usine avec la langue Français.</p>

6.7. Alarme audio

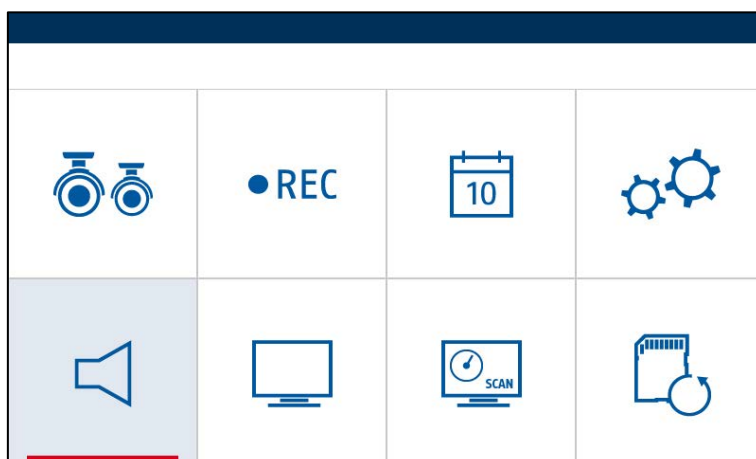

Appuyer sur la touche Menu pour activer ou désactiver l'alarme audio.

L'alarme audio est indiquée sur l'écran sous forme d'avertissement en cas de détection de mouvement par les caméras.

6.8. Pivoter/incliner/zoomer

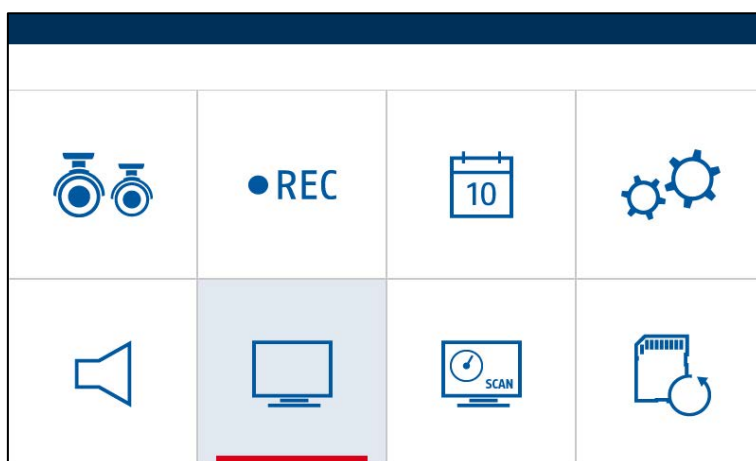

Appuyez sur la touche Menu pour aller dans le mode Zoom.

Ensuite, les touches fléchées CH+/- et VOL+/- permettent de piloter l'image.

Vous pouvez quitter le mode Zoom avec la touche ESC.

6.9. Séquence

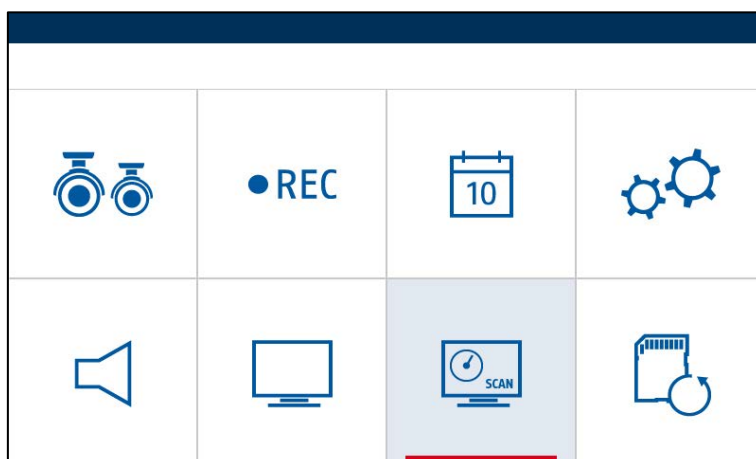

Appuyez sur la touche Menu pour aller dans le mode Séquence.

Toutes les caméras actives sont affichées l'une après l'autre pendant un intervalle de 5 secondes jusqu'à ce que vous annuliez le mode avec la touche Menu ou qu'un mouvement soit détecté.

6.10. Mémoire circulaire

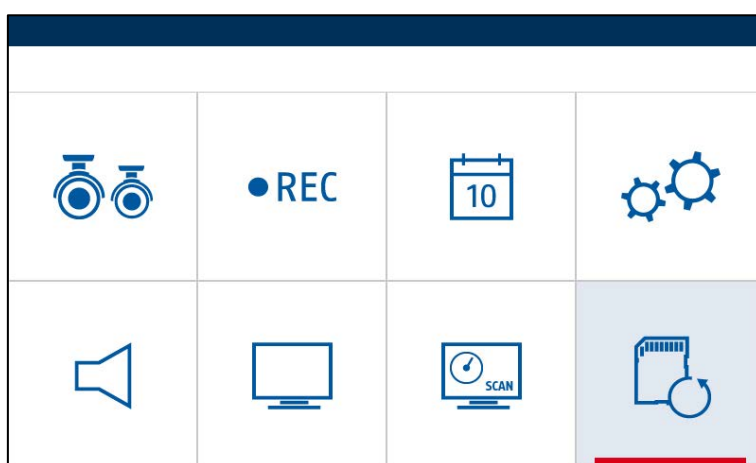

Appuyez sur la touche Menu pour activer ou désactiver la mémoire circulaire.

Avec une mémoire circulaire active, les anciens enregistrements sont remplacés au fur et à mesure dès que la carte SD est pleine.

7.2. Description

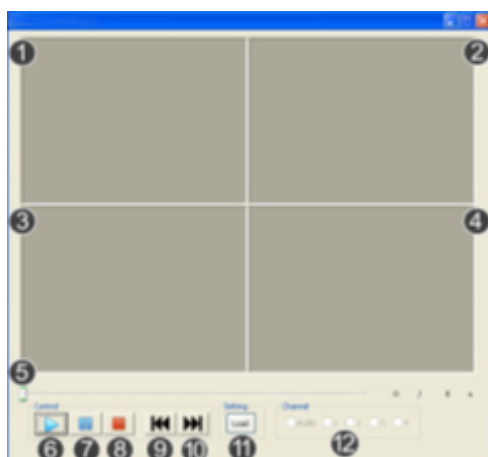

N°	Description
①	Fenêtre d'affichage du canal 1
②	Fenêtre d'affichage du canal 2
③	Fenêtre d'affichage du canal 3
④	Fenêtre d'affichage du canal 4
⑤	Barre de temps de lecture
⑥	Lecture
⑦	Pause
⑧	Arrêt
⑨	Enregistrement précédent
⑩	Enregistrement suivant
⑪	Charger l'enregistrement
⑫	Activer/désactiver le canal.

7.3. Lecture

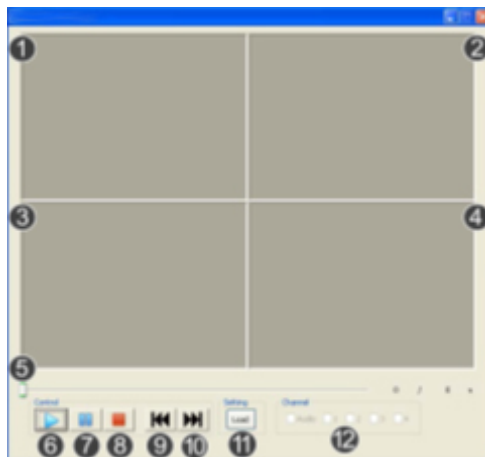

Cliquez sur « Load » pour importer et lire les enregistrements. Les enregistrements (fichiers SNX) doivent être enregistrés depuis la carte micro SD sur votre PC à cet effet.

Activer/désactiver le canal.

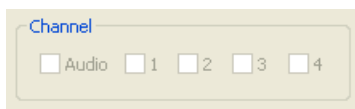

Pendant la lecture, les images des 4 caméras sont affichées avec le son dans l'affichage quadruple. Vous pouvez sélectionner certains canaux ou activer/désactiver le son pendant la lecture.

Sélectionnez 1 pour visionner le canal 1.

Sélectionnez 2 pour visionner le canal 2.

Sélectionnez 3 pour visionner le canal 3.

Sélectionnez 4 pour visionner le canal 4.

Dès que plus d'un canal a été sélectionné, la lecture se fait à nouveau dans l'affichage quadruple.

8. Maintenance et nettoyage

8.1. Maintenance

Contrôlez régulièrement la sécurité technique du produit par ex., l'état du boîtier.

Si vous constatez que le produit ne peut plus être utilisé en toute sécurité, mettez-le hors service et empêchez une remise en service involontaire.

La sécurité d'utilisation du produit n'est plus garantie si

- l'appareil présente des dommages visibles,
- l'appareil ne fonctionne plus



Remarque :

le produit ne nécessite aucune maintenance. Aucune de ses pièces internes ne nécessite de maintenance ni de contrôle de votre part. Ne l'ouvrez jamais.

8.2. Nettoyage

Nettoyez le produit avec un chiffon propre et sec. En cas d'encrassement plus important, humidifiez légèrement le chiffon avec de l'eau tiède.



Veillez à ce qu'aucun liquide ne pénètre l'intérieur de l'appareil.

N'utilisez pas de produits nettoyants chimiques, car cela risquerait d'endommager la surface du boîtier et de l'écran (décoloration).

9. Élimination



Attention : la directive européenne 2011/65/UE régleme la reprise, le traitement et le recyclage des appareils électroniques usagés. Ce symbole signifie que, dans un souci de protection de l'environnement, l'appareil en fin de vie ne doit pas être éliminé avec les ordures ménagères ou industrielles, mais recyclé conformément aux dispositions légales en vigueur. Le recyclage de votre appareil usagé peut être assuré par les organismes officiels de collecte présents dans votre pays. Respectez les prescriptions locales pour l'élimination des matériaux. Vous obtiendrez de plus amples informations concernant la collecte (y compris pour les pays ne faisant pas partie de l'Union européenne) auprès des administrations locales. Le tri et le recyclage permettent de préserver les ressources naturelles et de respecter les règles de protection de la santé et de l'environnement.

10. Caractéristiques techniques

Numéro de modèle	TVAC14000A - Caméra	TVAC14000A - Écran
Résolution	640 x 480 pixels	800x480 pixels
Canaux de caméra	-	4
Enregistreur d'images	1/4" CMOS	-
Objectif	(objectif fixe) 3,6 mm	-
Angle de visée	60° (horizontal) / 43° (vertical)	-
Autonomie de la batterie	-	1,5 heures
Type de batterie	-	Li-Ion polymère, 3,7 V / 2000 mA
Nombre de LED infrarouges High-Power	6	-
Filtre pivotant IR	Oui	-
Portée de la fonction vision nocturne	Max. 5 mètres	-
Fréquence	2,4 GHz	
Portée radio	150 m*	
Puissance d'émission	15 +/- 2 dBm	
Sensibilité	-80 dBm	
Modulation	FHSS	
Écran	-	LCD 7"
Indice de protection IP	66	-
Température de fonctionnement max.	-10 °C à +50 °C	0° C à 40° C
Support de stockage	-	Carte SD, 32 Go max.
Langue OSD	-	allemand, anglais, français
Alimentation électrique CC	5 V CC	
Consommation de courant	550 mA (max.)	860 mA (max.)
Dimensions	150 x 74 x 68	200 x 122 x 25 mm
Poids	390 g	395 g
Certifications	CE	

* La portée dépend des conditions ambiantes (par ex. antennes-relais, piliers de lignes à haute tension, lignes électriques, plafonds et murs, etc.). Lorsque les conditions sont défavorables, la portée du signal radio peut s'avérer inférieure !

Capacité de mémoire

Capacité de mémoire	Une caméra (640 x 480 VGA)	Quatre caméras (320x240 QVGA)
1 Go	60 minutes	120 minutes
2 Go	110 minutes	220 minutes
8 Go	400 minutes	800 minutes
16 Go	950 minutes	1900 minutes
32 Go	1880 minutes	3760 minutes

TVAC14000A



Gebruikershandleiding

Belangrijke aanwijzingen en FAQ's over dit product en andere producten vindt u op website

www.abus.com/Sicherheit-selbst-installiert

Inleiding

Geachte klant,

Hartelijk dank voor de aankoop van dit product.

Hiermee verklaart ABUS Security-Center, dat het draadloze installatietype TVAC14000A voldoet aan de richtlijn 2014/53/EU. Dit apparaat voldoet aan de eisen van de volgende EU-richtlijnen: EMC-richtlijn 2014/30/EU, laagspanningsrichtlijn 2014/35/EG en RoHS-richtlijn 2011/65/EU. De volledige tekst van de EU-conformiteitsverklaring is beschikbaar op het volgende internetadres:
www.abus.com/product/TVAC14000A

Om deze toestand te behouden en een veilig gebruik te garanderen, dient u als gebruiker deze gebruikershandleiding in acht te nemen!

Lees de complete gebruikershandleiding door voordat u het product in gebruik neemt. Neem alle gebruiks- en veiligheidsinstructies in acht!

Alle genoemde firma- en productnamen zijn handelsmerken van de betreffende eigenaren. Alle rechten voorbehouden.

Neem bij vragen contact op met uw installateur of speciaalzaak!



De gegevensopslag valt onder de voor het land specifieke richtlijnen m.b.t. de bescherming van persoonsgegevens.



Waarschuwing volgens § 201 van het Duitse Wetboek van Strafrecht:

Wie onbevoegd het niet-openbare, gesproken woord van anderen op een geluidsdrager opneemt of een dergelijke opname gebruikt of aan derden beschikbaar stelt, kan worden bestraft met een gevangenisstraf of geldboete!

Ook het onbevoegd niet voor zijn kennis bedoelde, niet-openbare, gesproken woord van anderen af luisteren met een af luisterapparaat en/of het opgenomen of afgeluisterde, niet-openbare, gesproken woord van anderen woordelijk of inhoudelijk openbaar maken, is strafbaar.





Uitsluiting van aansprakelijkheid

Deze gebruikershandleiding is met grote zorgvuldigheid opgesteld. Mocht u toch weglatingen of onnauwkeurigheden ontdekken, informeer ons dan schriftelijk hierover via het bovenstaande adres.



ABUS Security-Center GmbH aanvaardt geen aansprakelijkheid voor technische en typografische fouten en behoudt zich het recht voor te allen tijde, zonder aankondiging vooraf, wijzigingen aan het product en in de gebruikershandleidingen aan te brengen.

ABUS Security-Center is niet aansprakelijk of verantwoordelijk voor directe en indirecte gevolgschade die in verband met de uitrusting, de prestatie en het gebruik van dit product ontstaan. Voor de inhoud van dit document wordt geen enkele garantie gegeven.

Verklaring van symbolen

	Het symbool met de bliksemschicht in de driehoek wordt gebruikt als er gevaar voor de gezondheid bestaat, bijv. door een elektrische schok.
	Een driehoek met uitroepteken wijst op belangrijke instructies in deze gebruikershandleiding die absoluut in acht genomen moeten worden.
	Dit symbool wijst op bijzondere tips en instructies over de bediening.

Belangrijke veiligheidsinstructies

	Bij schade die door het niet in acht nemen van deze gebruikershandleiding wordt veroorzaakt vervalt het recht op garantie. We aanvaarden geen aansprakelijkheid voor gevolgschade!
	Wij aanvaarden geen aansprakelijkheid voor materiële schade of letselschade, die door onjuist gebruik of het niet in acht nemen van de veiligheidsinstructies is veroorzaakt. In deze gevallen vervalt ieder recht op garantie!

Dit apparaat is vervaardigd met inachtneming van internationale veiligheidsnormen.

Lees de onderstaande veiligheidsinstructies aandachtig door.

Veiligheidsinstructies

1. Voeding
Gebruik de monitor en camera alleen met een voeding die de op het typeplaatje vermelde netspanning levert. Neem contact op met uw energiebedrijf als u niet zeker weet welke voeding bij u beschikbaar is. Koppel het apparaat los van de netvoeding, voordat u onderhouds- of installatiewerkzaamheden uitvoert.
2. Overbelasting
Vermijd overbelasting van stopcontacten, verlengsnoeren en adapters. Overbelasting kan leiden tot brand of een elektrische schok.
3. Vloeistoffen
Stel de monitor alleen in droge en stofdichte ruimtes op. Bescherm het apparaat tegen binnendringen van alle soorten vloeistoffen.
4. Reiniging
Reinig de monitor en de camera alleen met een vochtige doek zonder bijtende reinigingsmiddelen. Monitor en camera moeten daarbij van de elektrische voeding worden afgekoppeld.
5. Ventilatie
De ventilatieopeningen van de monitor mogen niet afgedekt of geblokkeerd worden. Voorkom het binnendringen van voorwerpen en vloeistoffen in de monitor, bijv. via de ventilatieopeningen.
6. Accessoires
Sluit alleen uitdrukkelijk hiervoor bestemde accessoires aan. Anders kan dit tot gevaarlijke situaties of schade aan de monitor of de camera leiden.
7. Opstelplaats
De camera is zowel bedoeld voor beschermde buitentoepassingen als voor binnentoepassingen. Het product kan al beschadigd raken door een val van slechts geringe hoogte. Monteer de camera zo, dat direct zonlicht niet op de beeldopnemer van de camera kan vallen. Neem de montage-instructies in het betreffende hoofdstuk van deze gebruikershandleiding in acht.
De monitor mag niet in de directe nabijheid van verwarmingen, ovens of andere warmtebronnen of in het directe zonlicht worden geplaatst en is uitsluitend bedoeld voor binnentoepassingen.

Gebruik de monitor en camera alleen op plaatsen met temperaturen binnen het toegestane omgevingstemperatuurbereik:

Camera -10°~ +50°C, monitor 0°~40°C.

8. Draadloze transmissie

Het bereik van de draadloze transmissie is afhankelijk van verschillende omgevingsfactoren. De lokale omstandigheden op de montagelocatie kunnen een negatief effect hebben op het bereik. Daarom kan bij vrij zicht tussen de ontvanger en zender een afstand van maximaal 150m overbrugd worden, in gebouwen echter aanzienlijk korter.

De volgende omgevingsfactoren beperken zowel het bereik als de beeldfrequentie:

antennes voor mobiele telefonie, hoogspanningsmasten, elektrische leidingen, plafonds en wanden, apparaten met dezelfde of nabijgelegen radiofrequentie.

Waarschuwingen

Voor de eerste ingebruikneming dienen alle veiligheids- en bedieningsinstructies in acht te worden genomen!

1. Neem de volgende instructies in acht om schade aan netsnoeren en netstekkers te vermijden:
 - Wijzig of manipuleer netsnoeren en netstekkers niet.
 - Als u het apparaat van het elektriciteitsnet loskoppelt, trek dan niet aan het netsnoer, maar aan de stekker.
 - Let op dat het netsnoer zo ver mogelijk van verwarmingsapparatuur verwijderd is om te verhinderen dat het kunststof omhulsel smelt.
2. Volg deze instructies op. Bij niet-naleving van de instructies kan er een elektrische schok optreden:
 - Open nooit de behuizing of de voeding.
 - Steek geen metalen of licht ontvlambare voorwerpen in het apparaat.
 - Om beschadigingen door overspanning (bijvoorbeeld onweer) te vermijden, dient u een overspanningsbeveiliging te gebruiken.
3. Koppel defecte apparaten direct los van het elektriciteitsnet en informeer uw specialzaak.

	<p>In geval van twijfel dient u de montage, installatie en bedrading niet zelf uit te voeren, maar aan een deskundige over te laten. Ondeskundige en amateuristische werkzaamheden aan het elektriciteitsnet of aan de huisinstallaties zijn niet alleen gevaarlijk voor uzelf, maar ook voor anderen.</p> <p>Sluit de installaties zo aan dat net- en laagspanningsstroomkringen altijd gescheiden verlopen en op geen enkele plaats met elkaar verbonden zijn of door een defect met elkaar verbonden kunnen raken.</p>
---	---

Voorkom tijdens het gebruik de volgende ongunstige omgevingscondities:

- Vocht of te hoge luchtvochtigheid
- Temperaturen buiten het toegestane bereik
- Direct zonlicht
- Stof of brandbare gassen, dampen of oplosmiddelen
- Sterke trillingen
- Sterke magneetvelden, zoals in de buurt van machines of luidsprekers

Uitpakken

Tijdens het uitpakken dient u het apparaat met uiterste zorgvuldigheid te behandelen.

	<p>Bij een eventuele beschadiging van de originele verpakking controleert u eerst het apparaat. Als het apparaat beschadigd is, stuurt u het in de verpakking terug en informeert u de leveringsdienst.</p>
---	---

Inhoud

1. Beoogd gebruik	92
2. Leveringsomvang	92
3. Kenmerken en functies.....	92
4. Beschrijving van het apparaat.....	93
4.1. Beschrijving van de monitor	93
4.2. Beschrijving van de camera	95
5. Installatie	97
5.1. Monitorinstallatie en -montage	97
5.2. Verbinding van de camera en de monitor	98
5.3. Cameramontage	98
6. Bediening	100
6.1. Live-weergave	100
6.2. Hoofdmenu	101
6.3. Camera-instellingen.....	102
6.4. Recorderinstellingen	103
6.5. Gebeurtenissenlijst/weergave	105
6.6. Systeem-instellingen	106
6.7. Audio-alarm	108
6.8. Draaien/kantelen/zoomen.....	108
6.9. Sequentie.....	109
6.10. Ringgeheugen	109
7. TVAC14000 Media Player.....	110
7.1. Installatie.....	110
7.2. Beschrijving	111
7.3. Weergave	112
8. Onderhoud en reiniging.....	113
8.1. Onderhoud.....	113
8.2. Reiniging.....	113
9. Afvoer	113
10. Technische gegevens.....	114

1. Beoogd gebruik

Met deze 7" draadloze monitor en de draadloze IR-buitencamera kunt u zonder problemen draadloos videosignalen op middelgrote tot grote afstand overdragen en weergeven. De draadloze signaaltransmissie komt overal van pas waar geen kabels kunnen worden gelegd. De camera geeft het videosignaal draadloos door aan de draadloze monitor. Door de conversie in digitale signalen kunnen storingen en interferenties worden gereduceerd. Door instellingen van het tijdschema kan de camera op bewegingsdetectie door de camera of op continue opname worden ingesteld. U heeft de mogelijkheid tot max. 4 camera's (TVAC14010A) op de monitor aan te sluiten en deze in een kwadrantbeeld weer te geven en tegelijkertijd met een QVGA-resolutie op te nemen. Opname met audio is beperkt tot één camera. Audio wordt standaard op kanaal 1 weergegeven en wisselt bij bewegingsdetectie naar de camera die de beweging heeft gedetecteerd.

2. Leveringsomvang



7" LCD-monitor

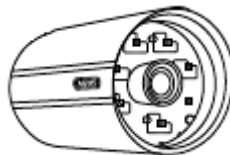

Draadloze IR-buitencamera
2,4 GHz

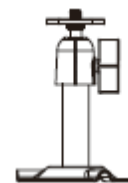

Camerasteun incl.
bevestigingsmateriaal



Antenne

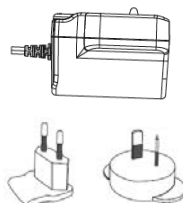

Voeding incl. EU- en UK-adapter
5 VDC/ 1A

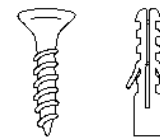

Bevestigingsmateriaal voor
de monitor

3. Kenmerken en functies

- Complete set bestaande uit monitor, draadloze IR-buitencamera, voedingen en accessoires
- Overdracht van video- en audiogegevens via gecodeerd digitaal draadloos signaal
- 7" kleurenmonitor met geïntegreerde luidsprekers voor een luid alarm bij gebeurtenissen
- Robuuste, weerbestendige draadloze buitencamera's (IP66) met infrarood-nachtzichtfunctie en een resolutie van 640 x 480 pixels
- Opname na bewegingsdetectie, volgens tijdschema of continu
- Opname op micro-SD-kaart van max. 32 GB (accessoire)
- Uit te breiden met maximaal 4 draadloze camera's

4. Beschrijving van het apparaat

4.1. Beschrijving van de monitor

Vooraanzicht

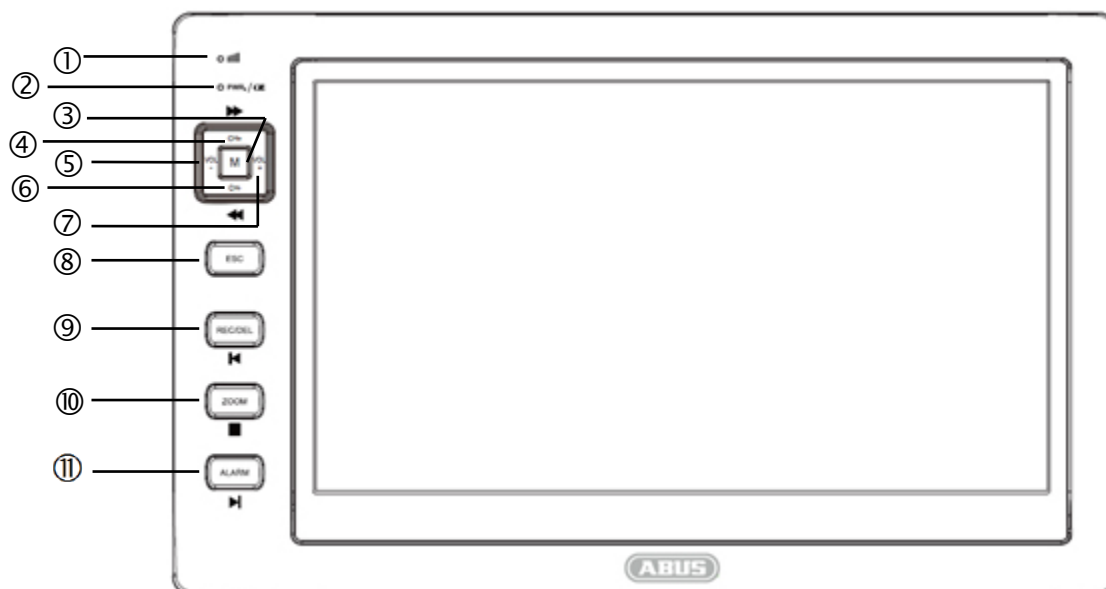

De monitor functioneert in drie verschillende modi: menumodus, weergavemodus en opnamemodus. Afhankelijk van de bedrijfsmodus hebben de toetsen verschillende functies. Deze worden in het onderstaande schema uitgelegd.

Nr.	Beschrijving	Menu	Live-weergave	Weergave
①	Link-LED			
②	Power-LED			
③	Menu (M)	Selecteren	Menu openen	Pauze/afspelen
④	Kanaal + (CH+)	Cursor omlaag	Camerawissel (+)	Camerawissel (+)
⑤	Volume - (VOL-)	Cursor rechts	Volume wijzigen (-)	Vooruit springen
⑥	Kanaal - (CH-)	Cursor links	Camerawissel (-)	Camerawissel (-)
⑦	Volume + (VOL+)	Cursor omhoog	Volume wijzigen (+)	Achteruit springen
⑧	Annuleren (ESC)	Verlaten		Verlaten
⑨	Opname / verwijderen (REC/DEL)	Verwijderen	Opname starten en beëindigen	Vorige opname
⑩	Zoom		Zoommodus	Weergave beëindigen
⑪	Alarm		Audioalarm AAN/UIT	Volgende opname

LED	Status	Betekenis
Link-LED ①	Knipperen	Monitor bevindt zich in "Pairing modus"
	Aan (groen)	Monitor heeft verbinding met een camera
	Uit	Monitor heeft geen verbinding met een camera of bevindt zich in het menu.
Power-LED ②	Aan (rood)	Monitor aan
	Uit	Monitor uit

Achteraanzicht

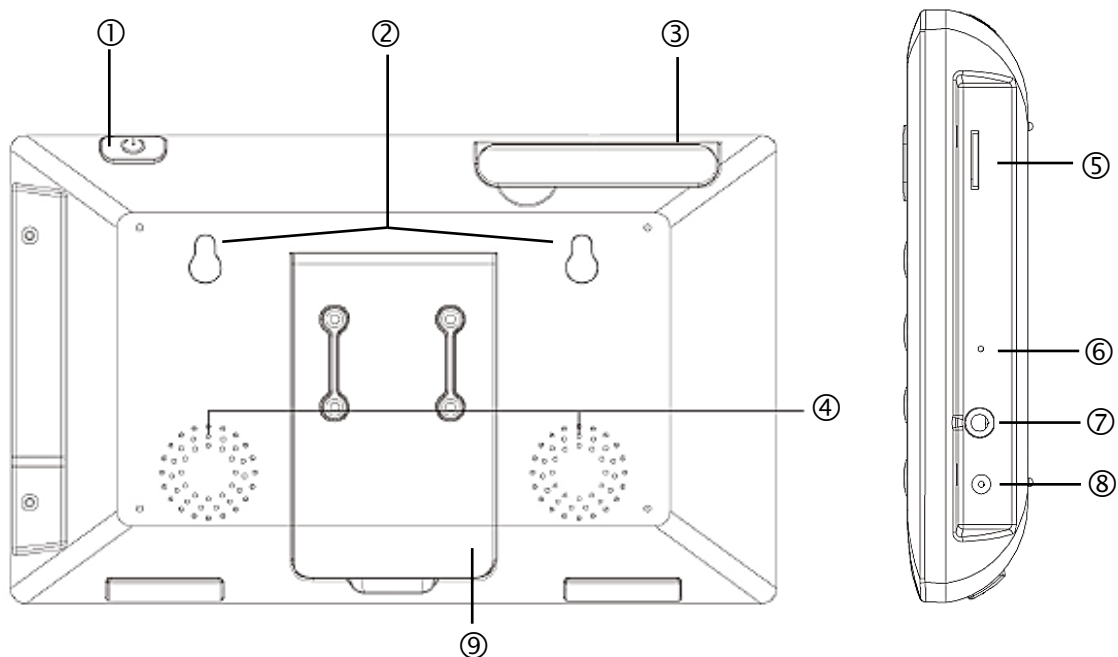

Nr.	Beschrijving
①	Aan/Uit-schakelaar
②	Gaten voor wandmontage
③	Antenne
④	Luidspreker
⑤	SD-kaartslot
⑥	Reset-toets
⑦	AV-uitgang
⑧	Voeding
⑨	Standvoet

 Houd de Aan/Uit-schakelaar ca. 3 seconden ingedrukt om het apparaat in of uit te schakelen.

4.2. Beschrijving van de camera

Vooraanzicht:

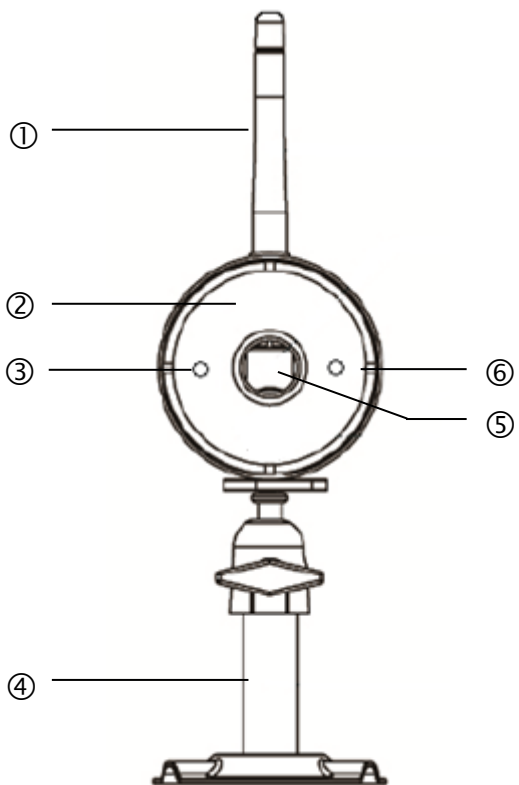

①	Antenne
②	IR-LED's
③	Power-LED
④	Camerasteun
⑤	Vast objectief
⑥	Link-LED

LED	Status	Betekenis
Power-LED ③	Aan (rood)	Camera aan
	Uit	Camera uit
Link-LED ⑥	Knipperen	De camera bevindt zich in "Pairing modus"
	Aan (groen)	Camera heeft verbinding met de monitor
	Uit	Camera staat in stand-by

Achteraanzicht:

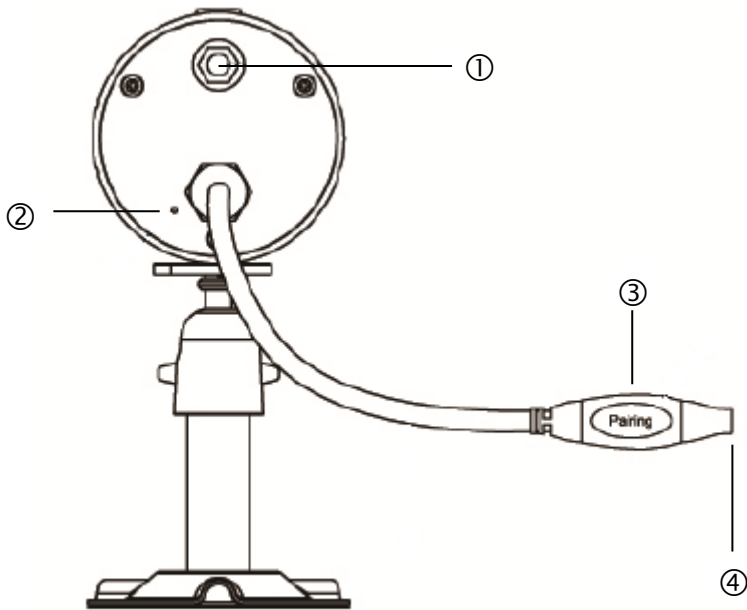



①	SMA-aansluiting
②	Microfoon
③	Pairing-toets
④	Aansluiting elektrische voeding

5. Installatie

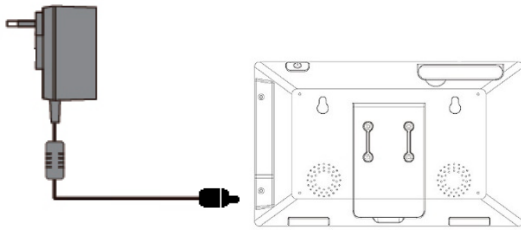
5.1. Monitorinstallatie en -montage



1. Sluit de voeding aan op de monitor.
2. Schakel het apparaat in. Druk hiervoor ongeveer 3 seconden lang op de Power-toets.

	<p>Let op: Houd er rekening mee dat de monitor voor het eerste gebruik ZONDER externe voeding ten minste 8 uur moet worden geladen! De accuduur bedraagt ca. 1,5 uur.</p>
	<p>Let op: Door de ingebouwde accu kunt u de monitor flexibel gebruiken. Als het accusymbool  rood brandt, moet de accu worden opgeladen. Houd er rekening mee dat de accu altijd voldoende moet zijn opgeladen om een verliesvrije opname te garanderen.</p>

U kunt de monitor met de standvoet op een effen ondergrond plaatsen.

Teken voor wandmontage 2 boorgaten op een afstand van 10 cm op de gewenste hoogte op de wand. Boor vervolgens de 2 de gaten en plaats de meegeleverde pluggen.

Draai de schroeven in de pluggen en laat de schroeven een stuk uitsteken. U kunt nu de monitor in de schroeven hangen. Trek de monitor voorzichtig naar beneden om deze vast te zetten.

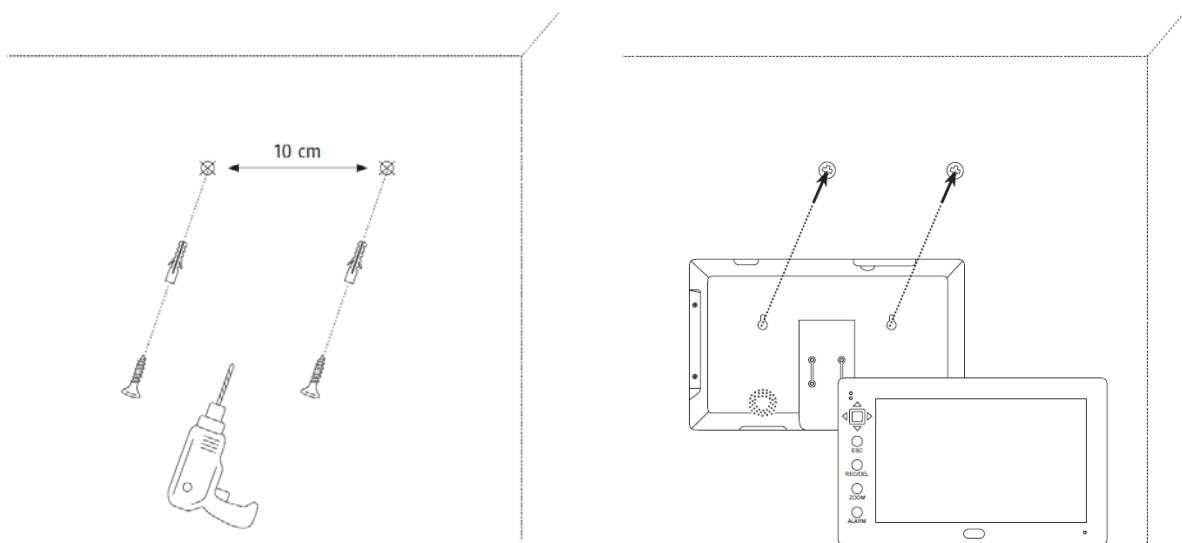

5.2. Verbinding van de camera en de monitor

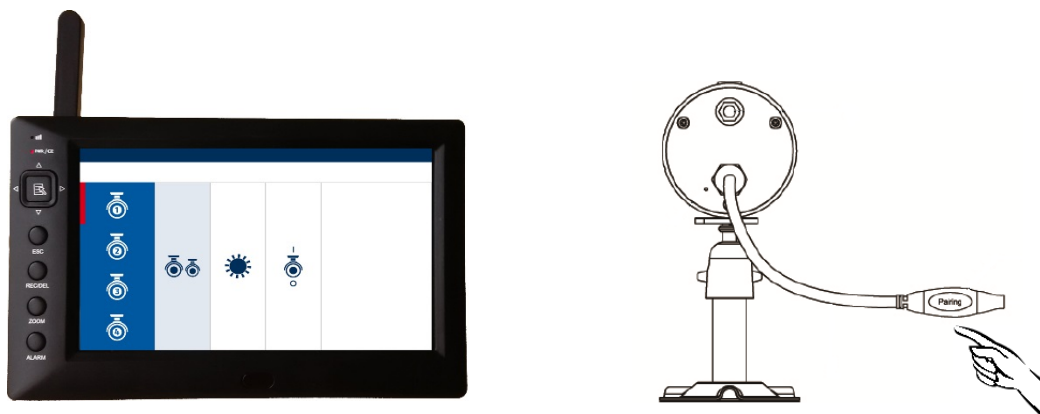

Om een camera met de monitor te verbinden, gaat u als volgt te werk:

1. Sluit de camera en de monitor aan op de voedingen.
2. Selecteer in het menu van de monitor "Camera-instellingen" vervolgens de gewenste camera. Selecteer nu de optie "Camera programmeren" en druk op de menutoets.
3. Druk vervolgens op de PAIRING-toets op de kabel van de camera. De groene link-LED begint te knipperen.
4. Als de verbinding succesvol is, brandt de link-LED van de camera 2 seconden en gaat daarna uit. Op de monitor verschijnt het bericht "Programmering succesvol".

	<p>Let op: Houd er rekening mee dat het verbinden maximaal 60 seconden kan duren.</p>
--	--

5.3. Cameramontage

Kies met behulp van de camerasteun een geschikte plaats voor de installatie. Teken nu de boorgaten op de ondergrond en boor ze voor. Plaats eerst de meegeleverde pluggen en bevestig de houder vervolgens met de schroeven.

	<p>Let op: Controleer voordat u met de installatie begint of de reikwijdte van de draadloze overdracht op de gewenste installatieplaats voorhanden is. Schroef hiervoor de meegeleverde antenne al aan het begin vast.</p>
--	---

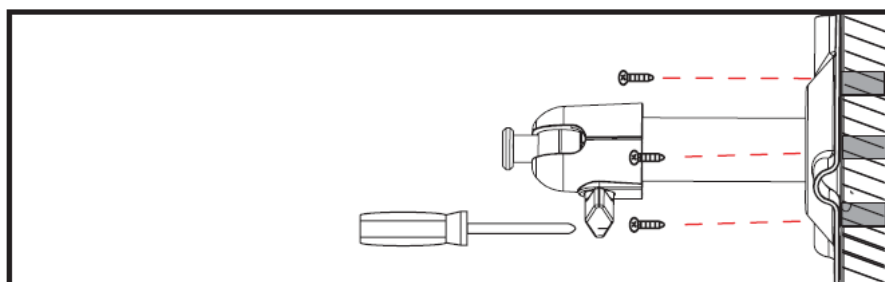

U kunt de steun 90° draaien om de gewenste positie te kiezen. Draai eerst de schroef aan de zijkant los en stel de gewenste beeldhoek in. Draai de schroef vervolgens vast om de gewenste positie te fixeren.

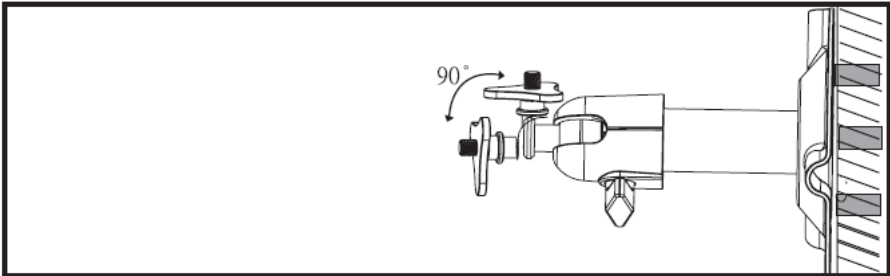

Schroef daarna de camera op de steun en sluit de voeding aan op de camera.

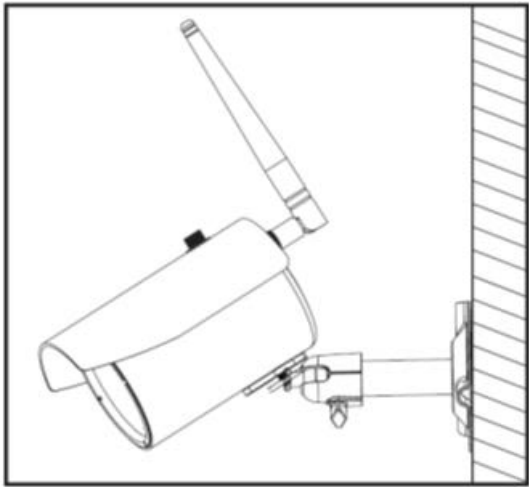

Montagemogelijkheden:

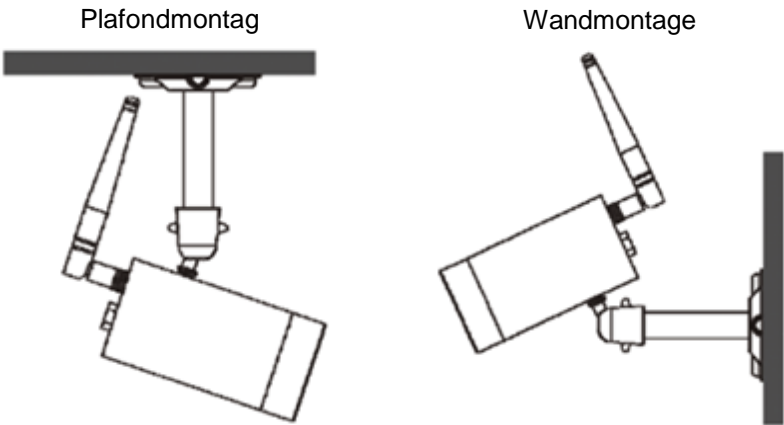

6. Bediening

6.1. Live-weergave

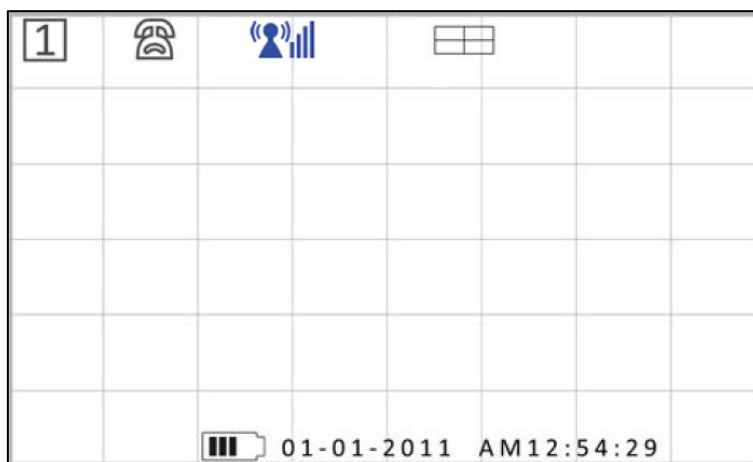

Zie voor de algemene besturing in de live-weergave menupunt 4.1.





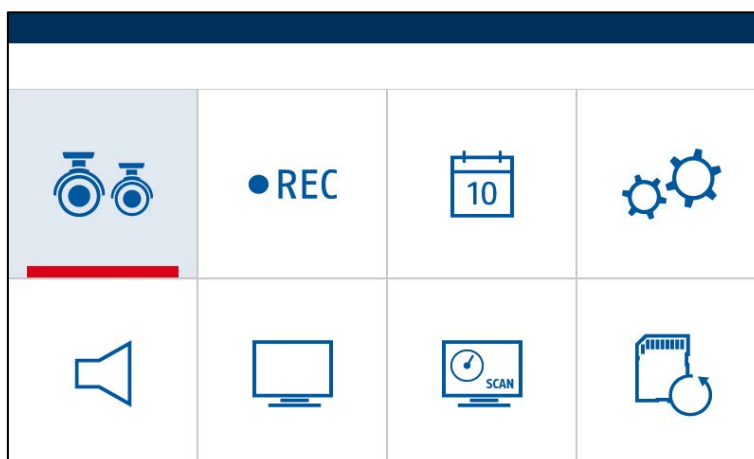

Pictogram		Beschrijving
	Kanaalnummerweergave	Toont het kanaalnummer van de desbetreffende camera.
	Audioweergave	Toont op welke camera er een audioverbinding is.
	Signaalweergave	Toont de signaalsterkte van de verbinding van de desbetreffende camera.
	Displaymodus	Kwadrantbeeld, weergave van alle camera's in de viervoudige weergave
		Sequentiemodus, de beelden van alle aangesloten camera's wisselen elkaar om de 5-15 seconden af
		Enkel beeld, volledig beeld van één camera
	Audiovolume	Het volume kan met de toetsen VOL+/- op 7 verschillende niveaus worden ingesteld. = vol volume = half volume = geluidloos
	Accuweergave	Geeft de resterende accucapaciteit weer.
	Opnameweergave	Tijdens de opname wordt het opnamesymbool getoond.



6.2. Hoofdmenu

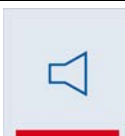

In het hoofdmenu selecteert u het gewenste menupunt met de pijltoetsen CH+/- en VOL+/- en u bevestigt uw keuze met de menu-toets.

U kunt het hoofdmenu of de desbetreffende menupunten verlaten met de ESC-toets.

Pictogram	Beschrijving	Submenupunten
	Camera-instellingen	<ul style="list-style-type: none"> • Camera programmeren • Beeldhelderheid • Camera activeren of deactiveren
	Recorderinstellingen	<ul style="list-style-type: none"> • Tijdschema • Bewegingsgevoeligheid • Geheugen formatteren • Bewegingsmasker • Opnametijd
	Gebeurtenissenlijst	
	Systeem-instellingen	<ul style="list-style-type: none"> • Datum en tijd • TV-uitgang • Energiebesparingsmodus • Weergave in rusttoestand • Fabrieksinstellingen
	Audio-alarm	
	Draaien/kantelen/zoomen	

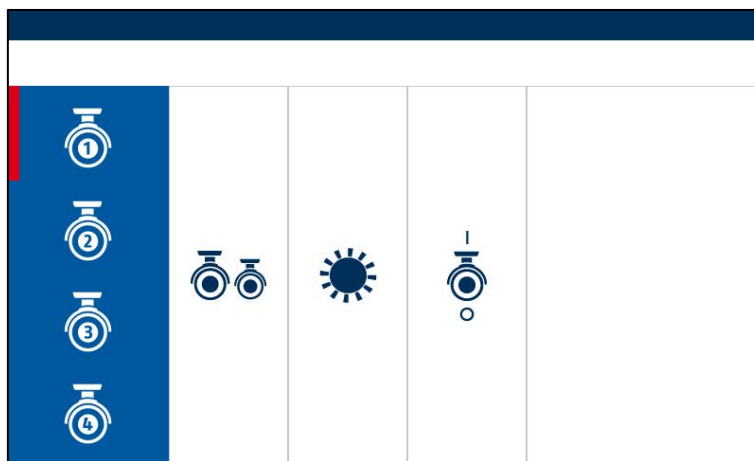

	<p>Sequentie</p>	
	<p>Ringgeheugen</p>	

6.3. Camera-instellingen







Selecteer in de camera-instellingen de gewenste camera met de pijltoetsen VOL+/- en bevestig uw keuze met de menu-toets. Selecteer dan de verschillende menupunten met de pijltoetsen CH+/-.

U kunt de desbetreffende menupunten verlaten met de ESC-toets.

Pictogram	Menupunt	Beschrijving
	<p>Camera programmeren</p>	<p>Druk op de menu-toets om het programmeerproces op de monitor te starten en druk vervolgens op de programmeer-toets om de camera in het systeem te programmeren.</p>
	<p>Beeldhelderheid</p>	<p>Druk op de pijltoetsen CH+/- om de helderheid van het camerabeeld te wijzigen.</p>
	<p>Camera activeren of deactiveren</p>	<p>Druk op de pijltoetsen CH+/- om de camera te activeren of te deactiveren.</p>





6.4. Recorderinstellingen

    	AM 12:00	AM 01:00	AM 02:00	AM 03:00
	AM 04:00	AM 05:00	AM 06:00	AM 07:00
	AM 08:00	AM 09:00	AM 10:00	AM 11:00
	PM 12:00	PM 01:00	PM 02:00	PM 03:00
	PM 04:00	PM 05:00	PM 06:00	PM 07:00
	PM 08:00	PM 09:00	PM 10:00	PM 11:00

Selecteer in de recorderinstellingen de gewenste menupunten met de pijltoetsen CH+/- en bevestig uw keuze met de menu-toets.







U kunt de desbetreffende menupunten verlaten met de ESC-toets.

Pictogram	Menupunt	Beschrijving
	Tijdschema	<p>Selecteer met de pijltoetsen VOL +/- de verschillende opnamemodi en druk op de menu-toets om te bevestigen. Het tijdschema heeft altijd betrekking op alle camera's.</p> <p>M=beweging Alle camera's nemen op zodra een camera een beweging heeft gedetecteerd. De lengte van de opname is gebaseerd op de waarde die in het menupunt Opnametijd is ingesteld.</p> <p>S=tijdschema Alle camera's nemen continu op.</p> <p>X=handmatig Hier kunt u het opnameschema afzonderlijk voor de desbetreffende uren definiëren. Selecteer het gewenste uur met de pijltoetsen CH+/- en VOL +/- en definieer met de menu-toets de verschillende opnamemogelijkheden.</p> <p>Bij een handmatig tijdschema nemen alle camera's op zodra in de live-weergave de opname door de REC/DEL-toets wordt gestart. De opname kan na 30 seconden worden beëindigd door op de menu-toets of de REC/DEL-toets te drukken. De lengte van de opname is gebaseerd op de waarde die in het menupunt Opnametijd is ingesteld.</p>

		 <p>Audio-opnamen zijn slechts voor één camera mogelijk. Bij een kwadrantbeeld wordt standaard kanaal 1 met audio opgenomen. Bij een bewegingsdetectie wisselt de audio-opname naar de camera die de beweging heeft gedetecteerd.</p>
	<p>Bewegingsgevoeligheid</p>	<p>Selecteer met de pijltoetsen VOL+/- de gewenste camera en wijzig de bewegingsgevoeligheid van de camera met de pijltoetsen CH+/-.</p> <p>UIT: Bewegingsdetectie is uitgeschakeld LVL1: Geringe gevoeligheid LVL2: Gemiddelde gevoeligheid LVL3: Hoge gevoeligheid</p>
	<p>Geheugen formatteren</p>	<p>Druk op de menu-toets om de geplaatste SD-kaart te formatteren.</p>
	<p>Bewegingsmasker</p>	<p>Selecteer met de pijltoetsen VOL +/- de gewenste camera en druk op de menu-toets om de instelling van het bewegingsmasker te openen.</p> <p>Selecteer met de pijltoetsen CH+/- en VOL+/- de gewenste tegels. Met de menu-toets kunt u de tegels van de bewegingsdetectie activeren (transparant) of deactiveren (blauw gemarkeerd).</p>
	<p>Opnametijd</p>	<p>Selecteer met de pijltoetsen VOL+/- de gewenste opnametijd en bevestig uw keuze met de menu-toets.</p>

6.5. Gebeurtenissenlijst/weergave



Pictogram	Menupunt	Beschrijving
	<p align="center">Datum</p>	<p>Selecteer op het eerste niveau met de pijltoetsen VOL+/- de gewenste datum en druk op de menu-toets.</p>
	<p align="center">Tijd</p>	<p>Selecteer op het tweede niveau met de pijltoetsen VOL+/- de gewenste periode en druk op de menu-toets.</p>
	<p align="center">Opnamebestanden</p>	<p>Selecteer op het derde niveau met de pijltoetsen VOL+/- de gewenste opname en druk op de menu-toets.</p> <p>Het bestand toont de opgenomen periode , welke camera's hebben opgenomen  en op welke wijze werd opgenomen .</p> <p align="center"> C = handmatige opname M = bewegingsdetectie-opname S = continue opname </p>
	<p align="center">Weergave</p>	<p>Zie voor de algemene besturing in de weergave menupunt 4.1.</p> <p>Standaard wordt bij de weergave van een bestand altijd een kwadrantbeeld getoond.</p> <p>Druk op de menu-toets om de weergave te pauzeren en druk op de pijltoetsen CH+/- om de verschillende camera's te selecteren.</p> <p>Zie voor de weergave via de software van een systeem het menupunt 7.</p>

6.6. Systeem-instellingen

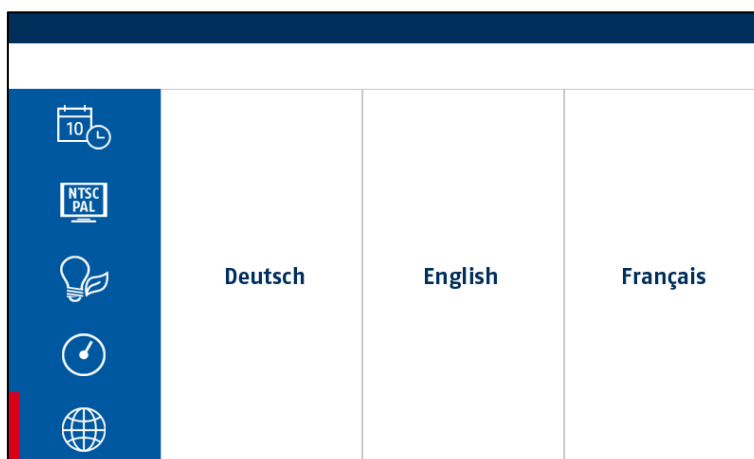

Selecteer in de recorderinstellingen de gewenste menupunten met de pijltoetsen VOL+/- en bevestig uw keuze met de menu-toets.

U kunt de desbetreffende menupunten verlaten met de ESC-toets.

Pictogram	Menupunt	Beschrijving
	Datum en tijd	Selecteer met de pijltoetsen VOL+/- de verschillende datum- en tijdinstellingen en wijzig deze met de pijltoetsen CH+/-.
	TV-uitgang	Selecteer met de pijltoetsen VOL+/- de gewenste TV-uitgang NTSC of PAL (standaard in EU: PAL) en bevestig uw keuze met de menu-toets.
	Energiebesparingsmodus	Selecteer de gewenste instelling voor de energiebesparingsmodus met de pijltoetsen VOL+/- en bevestig uw keuze met de menu-toets. Energiebesparingsmodus na 5 minuten Zonder invoer gaat de monitor na 5 minuten uit. Dit heeft geen invloed op de opname-instellingen van het systeem. Energiebesparingsmodus na 10 minuten Zonder invoer gaat de monitor na 10 minuten uit. Dit heeft geen invloed op de opname-instellingen van het systeem. Beeldscherm continu aan De monitor blijft continu aan.

	<p>Weergave in rusttoestand</p>	<p>Weergave in rusttoestand</p> <p>Selecteer de gewenste instelling voor de weergave in rusttoestand met de pijltoetsen VOL+/- en bevestig uw keuze met de menu-toets.</p> <p>Als de monitor zich in de live-weergave bevindt, schakelt deze zonder verdere invoer na 2 minuten in de rusttoestand.</p> <p>De rusttoestand wordt beëindigd door een bewegingsdetectie of een invoer.</p> <p>In de rusttoestand zijn de volgende 4 instelmogelijkheden beschikbaar:</p> <p>Kwadrantbeeld in rusttoestand Er wordt een kwadrantbeeld getoond.</p> <p>5 seconden verblijftijd Sequentiemodus met 5 seconden verblijftijd.</p> <p>10 seconden verblijftijd Sequentiemodus met 10 seconden verblijftijd.</p> <p>15 seconden verblijftijd Sequentiemodus met 15 seconden verblijftijd.</p>
	<p>Fabrieksinstellingen / taalkeuze</p>	<p>Selecteer de gewenste instelling voor de fabrieksinstellingen/taalkeuze met de pijltoetsen VOL+/- en bevestig uw keuze met de menu-toets.</p> <p>Duits Zet het systeem naar fabrieksinstellingen met de taal Duits.</p> <p>Engels Zet het systeem naar fabrieksinstellingen met de taal Engels</p> <p>Frans Zet het systeem naar fabrieksinstellingen met de taal Frans</p>

6.7. Audio-alarm

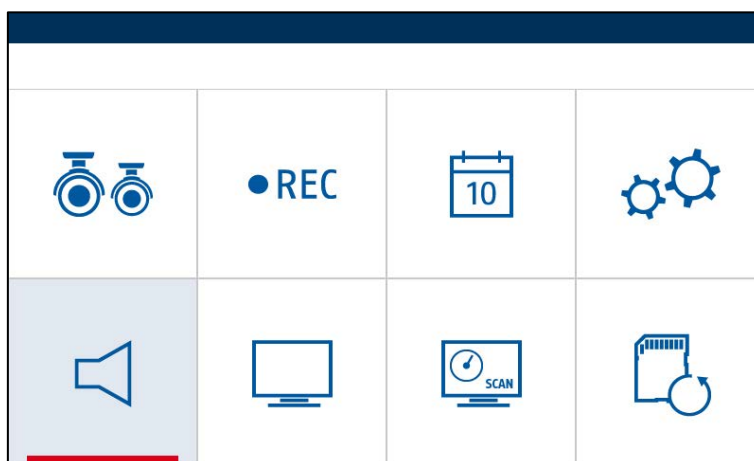

Druk op de menu-toets om het audio-alarm te activeren of te deactiveren. Het audio-alarm wordt als waarschuwing door de monitor afgespeeld wanneer een camera een beweging detecteert.

6.8. Draaien/kantelen/zoomen

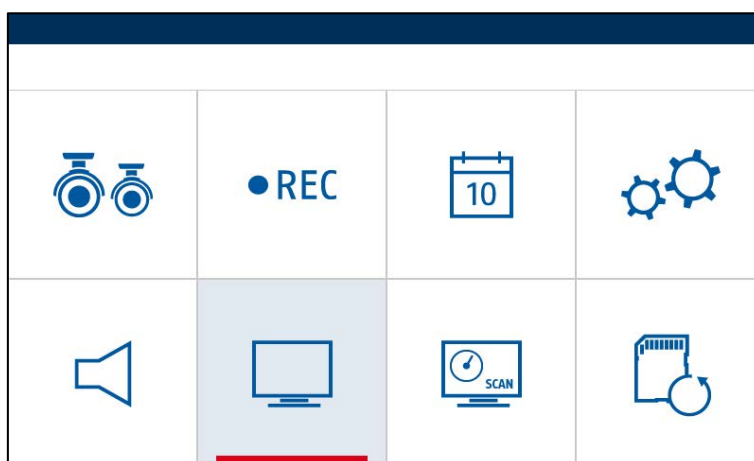

Druk op de menu-toets om de zoommodus te openen. Aansluitend kunt u met de pijltoetsen CH+/- en VOL+/- door het beeld navigeren. U kunt de zoommodus verlaten met de ESC-toets.

6.9. Sequentie

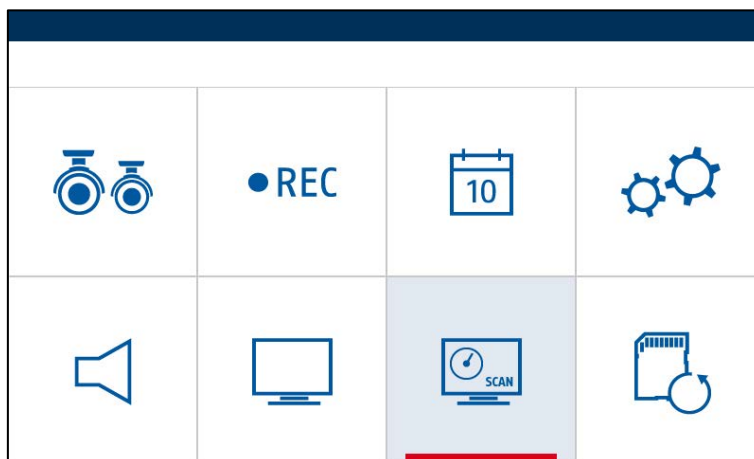

Druk op de menu-toets om de sequentiemodus te starten.
Alle actieve camera's worden met een 5 seconden interval gewisseld tot u de modus met de menu-toets beëindigt of er een beweging werd gedetecteerd.

6.10. Ringgeheugen

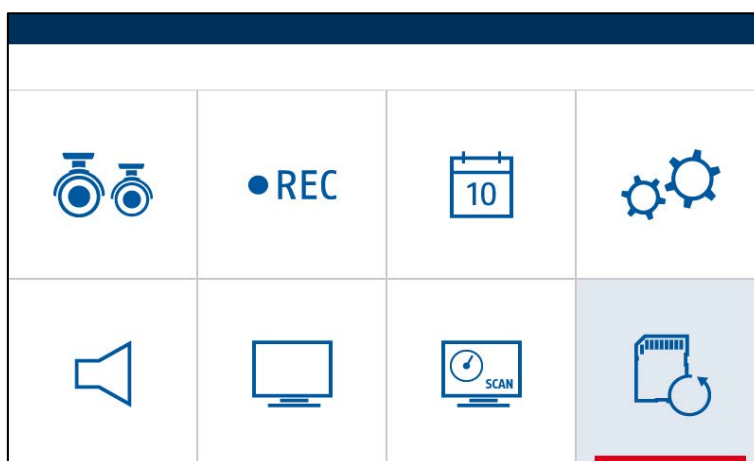

Druk op de menu-toets om het ringgeheugen te activeren of te deactiveren.
Als het ringgeheugen is geactiveerd, worden nieuwe opnamen over oude heen gespeeld zodra de SD-kaart vol is.

7. TVAC14000 Media Player

7.1. Installatie

Plaats de meegeleverde cd in uw pc. Klik op COMPUTER en klik op de CD. Daar vindt u het installatiebestand van de TVAC14000 Media Player.

Klik met rechts op het bestand en selecteer "Als administrator uitvoeren" om de installatie te starten.

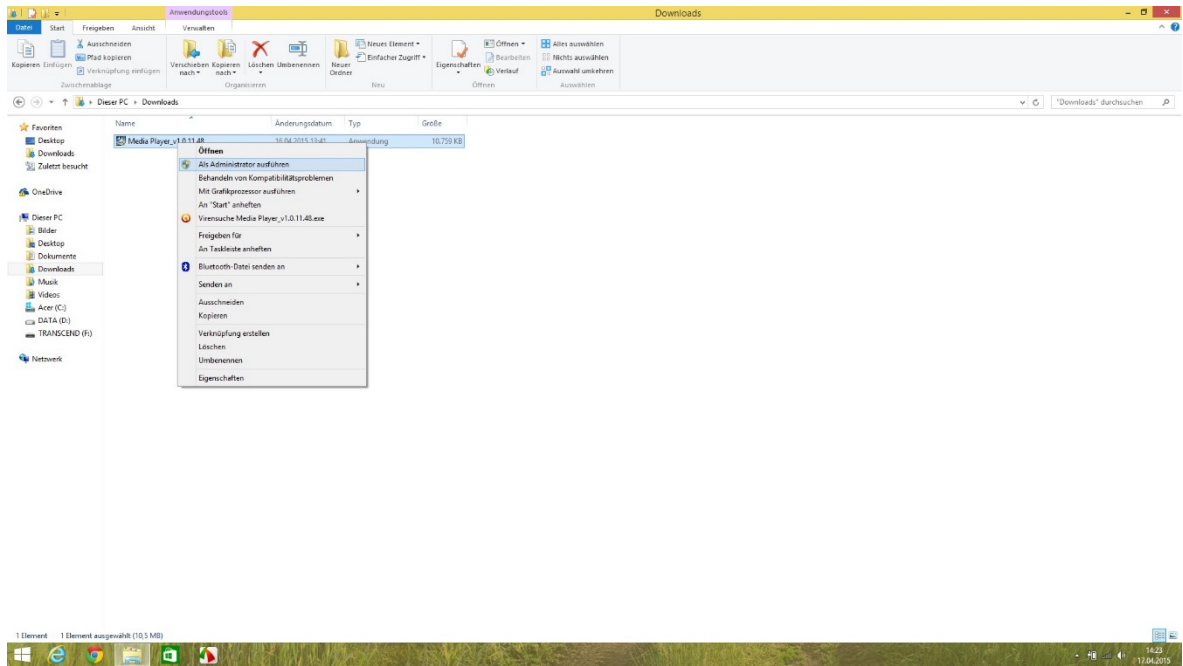

Klik één keer op "Next" en vervolgens op "Finish" om de installatie te voltooien.

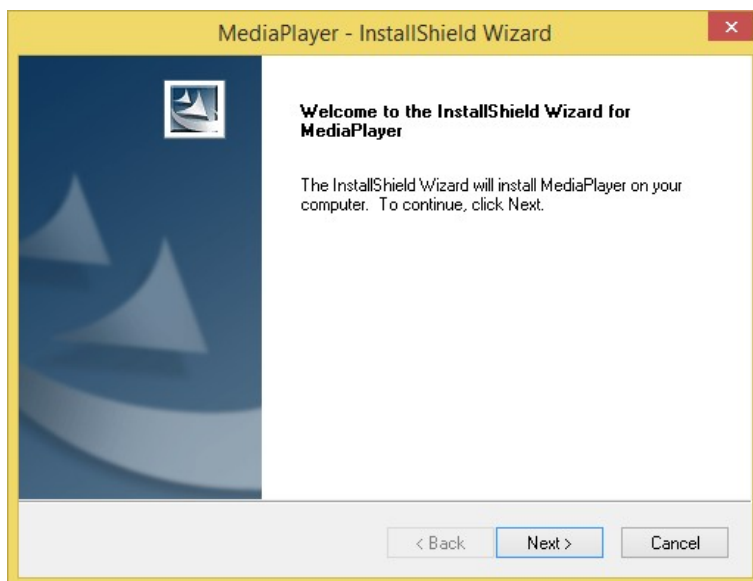

7.2. Beschrijving

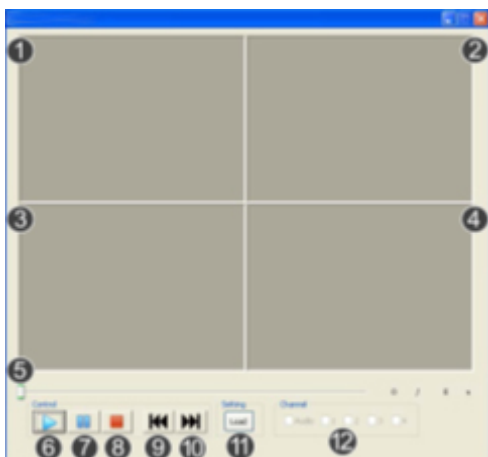

Nr.	Beschrijving
①	Kanaal 1 weergavevenster
②	Kanaal 2 weergavevenster
③	Kanaal 3 weergavevenster
④	Kanaal 4 weergavevenster
⑤	Weergave tijdslijst
⑥	Afspelen
⑦	Pauze
⑧	Stop
⑨	Vorige opname
⑩	Volgende opname
⑪	Opname laden
⑫	Kanaal activeren/deactiveren

7.3. Weergave

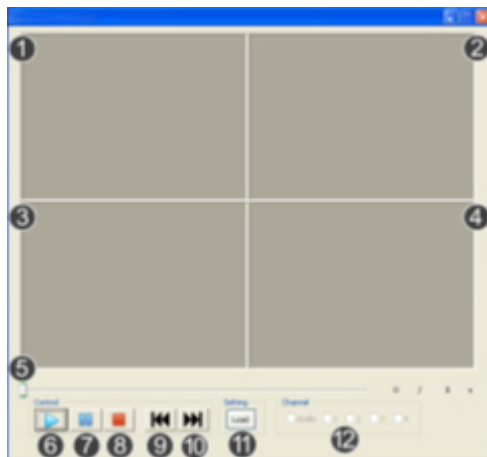

Klik op "Load" om opnamen te importeren en weer te geven. De opnamen (SNX-bestanden) moeten hiervoor van de micro-SD-kaart op uw pc worden overgezet.

Kanaal activeren/deactiveren

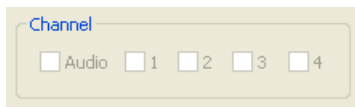

Tijdens de weergave worden alle 4 camera's in een kwadrantbeeld met audio weergegeven. U kunt tijdens de weergave afzonderlijke kanalen selecteren of audio in-/uitschakelen.

Selecteer 1 voor weergave van kanaal 1.

Selecteer 2 voor weergave van kanaal 2.

Selecteer 3 voor weergave van kanaal 3.

Selecteer 4 voor weergave van kanaal 4.

Wanneer meer dan één kanaal is geselecteerd, wordt de kwadrantweergave weer geactiveerd.

8. Onderhoud en reiniging

8.1. Onderhoud

Controleer regelmatig de technische veiligheid van het product, bijvoorbeeld beschadiging van de behuizing.

Als aangenomen moet worden dat een veilig gebruik niet meer mogelijk is, moet het product buiten werking gesteld worden en beveiligd worden tegen onbedoeld gebruik.

Er moet worden aangenomen dat een veilig gebruik niet meer mogelijk is, als

- het apparaat zichtbare beschadigingen heeft,
- het apparaat niet meer functioneert

	<p>Neem het volgende in acht: Het product is voor u onderhoudsvrij. Er bevinden zich geen componenten in het product die u moet controleren of onderhouden. Open het product nooit.</p>
---	---

8.2. Reiniging

Reinig het product met een schone, droge doek. Bij sterkere vervuiling kan de doek met een beetje lauw water bevochtigd worden.

	<p>Let op dat er geen vocht in het apparaat binnendringt. Gebruik geen chemische reinigingsmiddelen, omdat hierdoor het oppervlak van de behuizing en het beeldscherm beschadigd kan raken (verkleuringen).</p>
--	---

9. Afvoer

	<p>Let op: De EU-richtlijn 2011/65/EU regelt de correcte terugname, behandeling en recycling van gebruikte elektronische apparaten. Dit symbool betekent dat in het belang van de milieubescherming het apparaat aan het einde van zijn levensduur conform de geldende wettelijke voorschriften en gescheiden van het huisvuil of het bedrijfsvuil afgevoerd moet worden. Het af te danken apparaat kan via de officiële inzamelpunten in uw land worden afgevoerd. Volg de ter plaatse geldende voorschriften op bij de afvoer van materialen. Gedetailleerde informatie over het terugnemen krijgt u bij de lokale autoriteiten (ook in landen, die niet zijn aangesloten bij de Europese Unie). Door het gescheiden inzamelen en recyclen worden de natuurlijke hulpbronnen ontzien en wordt ervoor gezorgd dat bij de recycling van het product alle bepalingen voor de bescherming van gezondheid en milieu in acht genomen worden.</p>
---	--

10. Technische gegevens

Typenummer	TVAC14000A - camera	TVAC14000A - monitor
Resolutie	640 x 480 pixels	800 x 480 pixels
Camerakanalen	-	4
Beeldopnemer	1/4" CMOS	-
Objectief	3,6 mm (vast objectief)	-
Beeldhoek	60° (horizontaal) / 43° (verticaal)	-
Acculooptijd	-	1,5 uur
Accutype	-	Li-ion polymeer 3,7 V/2000 mA
Aantal High-Power IR-LED's	6	-
IR-draaifilter	ja	-
Reikwijdte nachtzichtfunctie	Max. 5 meter	-
Frequentie	2,4 GHz	
Draadloos bereik	150 m*	
Zendvermogen	15 +/- 2 dBm	
Gevoeligheid	-80 dBm	
Modulatie	FHSS	
Monitor	-	7" LCD
Beschermingsklasse IP	66	-
Max. bedrijfstemperatuur	-10°C bis +50°C	0°C tot +40°C
Opslagmedium	-	SD-kaart, max 32 GB
Taal OSD	-	Duits, Engels, Frans
Voedingsspanning DC	5 VDC	
Energieverbruik	550mA (max.)	860mA (max.)
Afmetingen	150 x 74 x 68	200 x 122 x 25 mm
Gewicht	390 g	395 g
Certificeringen	CE	

* De reikwijdte is afhankelijk van omgevingsfactoren (bijv. antennes voor mobiele telefonie, hoogspanningsmasten, elektrische leidingen, plafonds, wanden e.d.).
Onder ongunstige omstandigheden kunnen echter ook beperktere reikwijdtes behaald worden!

Geheugencapaciteit

Geheugencapaciteit	Een camera (640 x 480 VGA)	Vier camera's (320 x 240 QVGA)
1 GB	60 minuten	120 minuten
2 GB	110 minuten	220 minuten
8 GB	400 minuten	800 minuten
16 GB	950 minuten	1.900 minuten
32 GB	1.880 minuten	3.760 minuten

TVAC14000A



Istruzioni per l'uso

Avvertenze importanti e FAQ su questo e altri prodotti
alla pagina internet

www.abus.com/Sicherheit-selbst-installiert

Introduzione

Gentile cliente,

La ringraziamo per aver acquistato questo prodotto.

ABUS Security-Center dichiara che il tipo di dispositivo radio TVAC14000A è conforme alla direttiva RED 2014/53/EU. Questo apparecchio risponde inoltre ai requisiti previsti dalle seguenti direttive europee: direttiva sulla compatibilità elettromagnetica EMC 2014/30/UE, direttiva sulla bassa tensione 2014/35/UE e direttiva RoHS 2011/65/UE. Il testo completo della dichiarazione di conformità UE è disponibile al seguente indirizzo internet: www.abus.com/product/TVAC14000A

Al fine di preservare tale stato e garantire un funzionamento sicuro, Lei, in qualità di utente, è tenuto ad osservare le presenti istruzioni per l'uso.

Prima di mettere in funzione il prodotto leggere tutte le istruzioni per l'uso, facendo attenzione alle avvertenze sull'uso e sulla sicurezza.

Tutti i nomi di aziende e prodotti ivi riportati sono marchi depositati dei rispettivi proprietari. Tutti i diritti riservati.

In caso di dubbi rivolgersi al proprio installatore o rivenditore partner specializzato.



La memorizzazione dei dati è soggetta alle direttive relative alla tutela dei dati nei singoli Paesi.



Avvertimento ai sensi dell'art. 201 dello StGB (codice penale tedesco):

Chi registra senza autorizzazione su un supporto audio parole altrui non pronunciate pubblicamente o fa uso di una registrazione prodotta in tal modo o la rende accessibile a terzi, può essere punito con pena detentiva o pecuniaria!

Può essere punito anche chi intercetta senza autorizzazione mediante un apparecchio di intercettazione parole altrui non pronunciate pubblicamente e non destinate alla sua conoscenza o comunica pubblicamente in maniera letterale o per sommi capi parole altrui pronunciate non pubblicamente registrate o intercettate.





Esclusione di responsabilità

Le presenti istruzioni per l'uso sono state redatte con la massima cura. Se dovesse tuttavia riscontrare omissioni o imprecisioni, La preghiamo di comunicarcele per iscritto all'indirizzo riportato qui sopra.



ABUS Security-Center GmbH non si assume alcuna responsabilità per errori tecnici o tipografici e si riserva il diritto di apportare in qualsiasi momento modifiche al prodotto e alle istruzioni per l'uso senza previa comunicazione.

ABUS Security-Center non è perseguibile né responsabile per danni diretti e indiretti subiti in relazione all'equipaggiamento, al rendimento e all'impiego del presente prodotto. Non si fornisce alcuna garanzia per il contenuto del presente documento.

Spiegazione dei simboli

	Il simbolo con un fulmine all'interno di un triangolo viene utilizzato quando sussistono pericoli per la salute, ad es. in seguito a scosse elettriche.
	Il punto esclamativo all'interno di un triangolo rimanda ad avvertenze importanti contenute nelle presenti istruzioni per l'uso, che è assolutamente necessario osservare.
	Questo simbolo indica consigli particolari e avvertenze sull'uso dell'apparecchio.

Avvertenze importanti sulla sicurezza

	In caso di danni derivanti dal mancato rispetto delle presenti istruzioni per l'uso, il diritto alla garanzia decade. È esclusa la responsabilità per danni indiretti.
	È esclusa la responsabilità per danni a cose o a persone dovuti a un uso improprio o alla mancata osservanza delle avvertenze sulla sicurezza. In tali casi il diritto alla garanzia decade.

Il presente apparecchio è stato fabbricato nel rispetto degli standard di sicurezza internazionali. La preghiamo di leggere con attenzione le seguenti avvertenze sulla sicurezza.

Avvertenze sulla sicurezza

1. Alimentazione elettrica
Collegare il monitor e la telecamera esclusivamente al tipo di alimentazione elettrica indicato sulla targhetta. Se non si conosce con sicurezza il tipo di alimentazione elettrica a disposizione, rivolgersi all'azienda elettrica locale. Scollegare l'apparecchio dalla rete di alimentazione elettrica prima di eseguire interventi di manutenzione o installazione.
2. Sovraccarico
Evitare di sovraccaricare prese di corrente, cavi di prolunga e adattatori, in quanto potrebbero verificarsi incendi o scosse elettriche.
3. Liquidi
Installare il monitor solo in ambienti privi di umidità e polvere. Proteggere l'apparecchio dalla penetrazione di liquidi di qualsiasi genere.
4. Pulizia
Pulire il monitor e la telecamera solo con un panno umido, senza utilizzare detergenti aggressivi. Scollegare il monitor e la telecamera dalla rete elettrica.
5. Ventilazione
Le aperture di ventilazione del monitor non devono essere coperte o ostruite. Impedire la penetrazione di oggetti e liquidi nel monitor, ad es. attraverso le aperture di ventilazione.
6. Accessori
Collegare solo accessori espressamente predisposti a tale scopo. In caso contrario possono verificarsi situazioni di pericolo o danni al monitor o alla telecamera.
7. Luogo di installazione
La presente telecamera è predisposta sia per l'esercizio in ambienti esterni protetti che in ambienti interni. Il prodotto può danneggiarsi anche cadendo da altezze ridotte. Montare la telecamera in modo tale che i raggi del sole non ne colpiscano direttamente il sensore di immagine. Osservare le avvertenze per il montaggio riportate nel relativo capitolo delle presenti istruzioni per l'uso.

Il monitor non deve essere posizionato nelle immediate vicinanze di radiatori, forni o altre fonti di calore o ai raggi diretti del sole ed è concepito esclusivamente per l'uso in ambienti interni.

Utilizzare il monitor e la telecamera solo in luoghi con temperature ambiente che rientrano nell'intervallo consentito:

Telecamera -10°~ +50 °C, Monitor 0°~40 °C.

8. Trasmissione radio

La portata della trasmissione radio dipende da diversi fattori ambientali. Le particolarità specifiche del luogo di montaggio possono influire negativamente sulla portata. Se la visuale tra il ricevitore e il trasmettitore è libera, è possibile raggiungere una distanza massima di 150 m, che tuttavia si riduce molto all'interno di edifici.

I seguenti fattori ambientali condizionano sia la portata che il frame rate:

antenne per la telefonia mobile, tralicci dell'alta tensione, linee elettriche, soffitti e pareti, apparecchi con radiofrequenza uguale o vicina.

Avvertenze

Prima della messa in funzione iniziale devono essere osservate tutte le avvertenze sulla sicurezza e sull'utilizzo.

- Per evitare danni al cavo di rete e alla spina di alimentazione, osservare le seguenti avvertenze:
 - Non modificare né manipolare il cavo di rete e la spina di alimentazione.
 - Quando si scollega l'apparecchio dalla rete elettrica non tirare il cavo di rete bensì afferrare la spina.
 - Assicurarsi che il cavo di rete si trovi il più lontano possibile da fonti di calore per evitare la decomposizione del rivestimento in plastica.
- Rispettare le seguenti istruzioni. La mancata osservanza può provocare una scossa elettrica:
 - Non aprire mai l'alloggiamento o l'alimentatore.
 - Non infilare oggetti metallici o infiammabili all'interno dell'apparecchio.
 - Per evitare danni dovuti a sovratensioni (ad es. in caso di temporali) utilizzare una protezione contro le sovratensioni.
- Scollegare immediatamente i dispositivi difettosi dalla rete elettrica e informare il proprio rivenditore specializzato.



In caso di dubbi non eseguire autonomamente il montaggio, l'installazione e il cablaggio, ma affidarsi a un tecnico specializzato. Interventi sulla rete elettrica o sugli impianti domestici svolti in maniera non appropriata o non professionale rappresentano un pericolo non solo per se stessi ma anche per gli altri.

Cablare gli impianti in modo tale che i circuiti elettrici e di bassa tensione rimangano sempre separati, non siano collegati fra loro in nessun punto e non possano nemmeno essere collegati accidentalmente.

Durante l'utilizzo evitare le seguenti condizioni ambientali sfavorevoli:

- presenza di acqua o umidità troppo elevata
- temperature al di fuori del campo consentito
- esposizione diretta ai raggi solari
- polvere o gas infiammabili, vapori o solventi
- forti vibrazioni
- potenti campi magnetici, come in prossimità di macchine o altoparlanti

Disimballaggio

Maneggiare l'apparecchio con la massima attenzione mentre lo si disimballa.



Se l'imballaggio originale dovesse presentare danni, controllare prima l'apparecchio. Se l'apparecchio risulta danneggiato, rispedirlo con l'imballaggio e informare il servizio consegne.

Indice

1. Conformità d'uso	120
2. Dotazione	120
3. Caratteristiche e funzioni	120
4. Descrizione del dispositivo	121
4.1. Descrizione del monitor	121
4.2. Descrizione della telecamera	123
5. Installazione	125
5.1. Installazione e montaggio del monitor	125
5.2. Abbinamento della telecamera al monitor	126
5.3. Montaggio della telecamera	126
6. Funzionamento	128
6.1. Visualizzazione live	128
6.2. Menu principale	129
6.3. Impostazioni telecamera	130
6.4. Impostazioni registratore	131
6.5. Elenco eventi/riproduzione	133
6.6. Impostazioni del sistema	134
6.7. Allarme audio	136
6.8. Orientamento/inclinazione/zoom	136
6.9. Sequenza	137
6.10. Memoria circolare	137
7. TVAC14000 Media Player	138
7.1. Installazione	138
7.2. Descrizione	139
7.3. Riproduzione	140
8. Manutenzione e pulizia	141
8.1. Manutenzione	141
8.2. Pulizia	141
9. Smaltimento	141
10. Dati tecnici	142

1. Conformità d'uso

Con il presente monitor wireless a 7" e la telecamera wireless per esterni IR è possibile trasmettere e rappresentare senza problemi segnali video tramite onde radio su distanze medio-grandi.

Il trasferimento del segnale tramite onde radio è preferibile laddove non è possibile allestire un sistema di cavi. La telecamera trasmette il segnale video al monitor wireless senza cavo. Grazie alla conversione in segnali digitali è possibile ridurre disturbi e interferenze.

Effettuando impostazioni nella programmazione temporale, la telecamera può essere impostata sulla registrazione in base al rilevamento del movimento oppure sulla registrazione permanente. Inoltre è possibile collegare al monitor fino a 4 telecamere (TVAC14010A) e rappresentarle nella visualizzazione quadrupla e contemporaneamente riprendere le immagini nella risoluzione QVGA. La registrazione con audio è limitata ad una telecamera. L'audio viene in genere riprodotto sul canale 1 e in caso di rilevamento del movimento commuta sulla telecamera che ha riconosciuto il movimento.

2. Dotazione



Monitor LCD da 7"

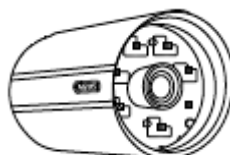

Telecamera wireless per esterni
IR
2,4 GHz



Supporto per la telecamera
incl. materiale di montaggio



Antenna

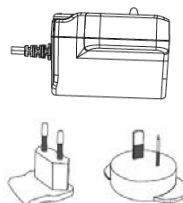

Alimentatore con adattatori 5
VDC/1A EU e UK

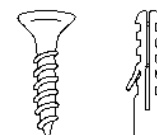

Materiale per il montaggio
del monitor

3. Caratteristiche e funzioni

- Set completo costituito da monitor, telecamera wireless per esterni IR, alimentatori e accessori
- Trasmissione di dati video e audio mediante radio digitale codificata
- Monitor a colori 7" con altoparlanti integrati per allarme ad alto volume in caso di evento
- Robuste telecamere wireless per esterni resistenti alle intemperie (IP66) con funzione di visione notturna a infrarossi e risoluzione di 640 x 480 pixel
- Registrazione in base al riconoscimento del movimento, alla programmazione oraria o permanente
- Registrazione su scheda micro SD max. 32 GB (accessorio)
- Ampliabile con max. 4 telecamere wireless

4. Descrizione del dispositivo

4.1. Descrizione del monitor

Vista anteriore

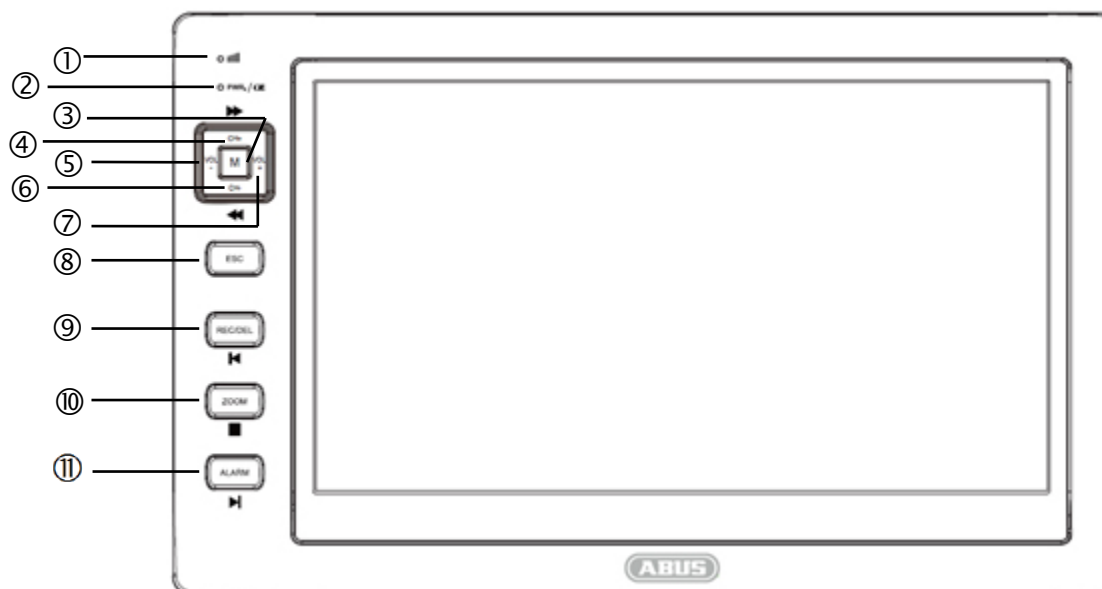

Il monitor funziona in tre diverse modalità: modalità menu, modalità di riproduzione e modalità di registrazione. A seconda della modalità di funzionamento i tasti hanno funzioni diverse; queste sono descritte nella seguente griglia.

Nr.	Descrizione	Menu	Visualizzazione live	Riproduzione
①	LED Link			
②	LED Power			
③	Menu (M)	Seleziona	Apri menu	Pausa/Riproduci
④	Canale + (CH+)	Cursore in giù	Commutazione telecamera (+)	Commutazione telecamera (+)
⑤	Volume - (VOL-)	Cursore verso destra	Modifica volume (-)	Indietro
⑥	Canale - (CH-)	Cursore verso sinistra	Commutazione telecamera (-)	Commutazione telecamera (-)
⑦	Volume + (VOL+)	Cursore in su	Modifica volume (+)	Salta
⑧	Annulla (ESC)	Esci		Esci
⑨	Registrazione / Cancella (REC/DEL)	Cancella	Avvia e termina registrazione	Registrazione precedente
⑩	Zoom		Modalità zoom	Termina riproduzione
⑪	Allarme		Allarme audio ON/OFF	Registrazione successiva

LED	Stato	Significato
LED Link ①	Lampeggiamento	Il monitor è in "modalità Pairing"
	On (verde)	Il monitor è collegato ad una telecamera
	Off	Il monitor non è collegato ad una telecamera o si trova nel menu.
LED Power ②	On (rosso)	Monitor on
	Off	Monitor off

Vista posteriore

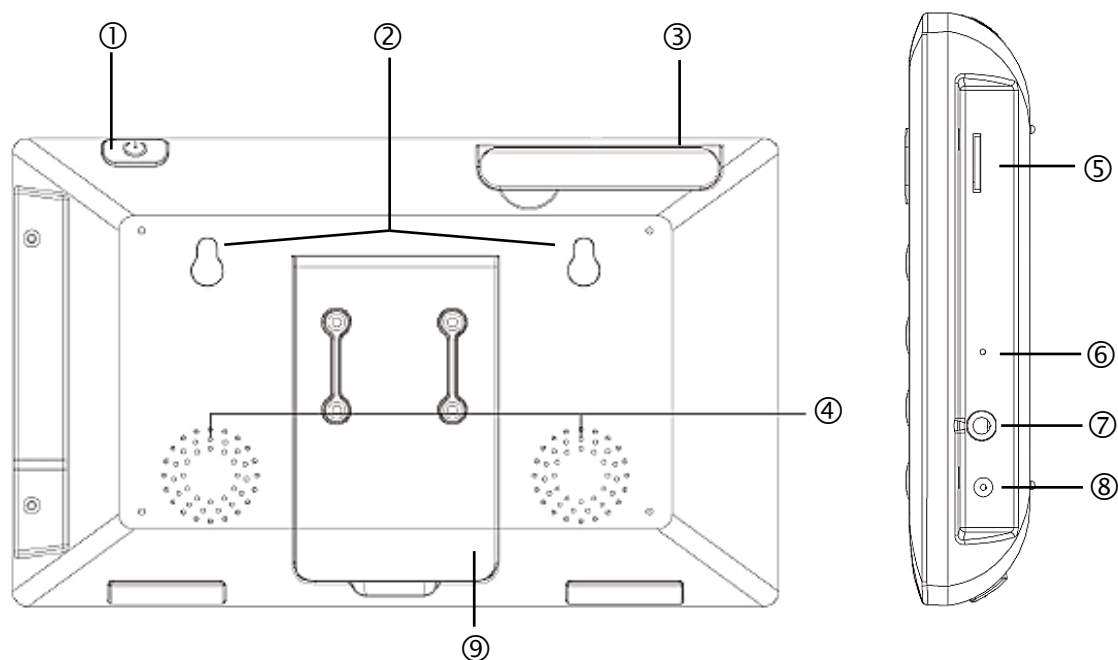

Nr.	Descrizione
①	Interruttore On/Off
②	Fori per montaggio a parete
③	Antenna
④	Altoparlante
⑤	Slot per schede SD
⑥	Tasto reset
⑦	Uscita AV
⑧	Alimentazione di tensione
⑨	Base di appoggio



Tenere premuto l'interruttore On/Off per circa 3 secondi per accendere/spegnere l'apparecchio.

4.2. Descrizione della telecamera

Vista anteriore:

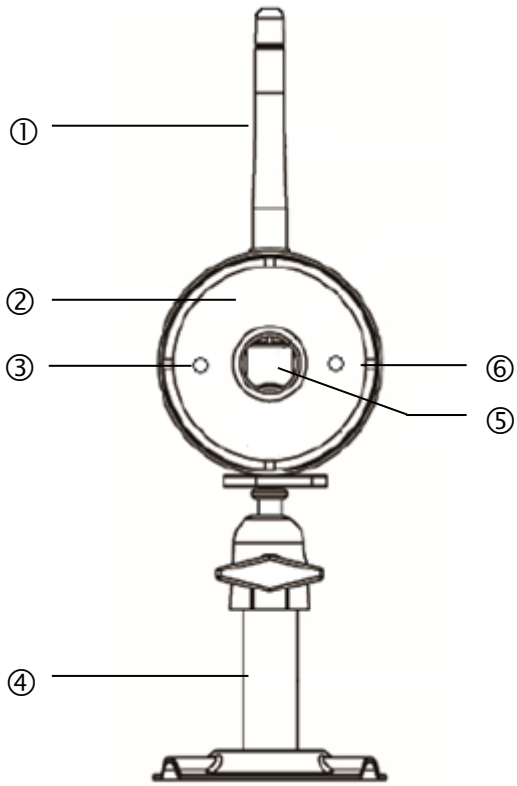

①	Antenna
②	LED IR
③	LED Power
④	Supporto della telecamera
⑤	Obiettivo fisso
⑥	LED Link

LED	Stato	Significato
LED Power ③	On (rosso)	Telecamera accesa
	Off	Telecamera spenta
LED Link ⑥	Lampeggiamento	La telecamera è in "modalità Pairing"
	On (verde)	La telecamera è collegata al monitor
	Off	La telecamera è in Standby

Vista posteriore:

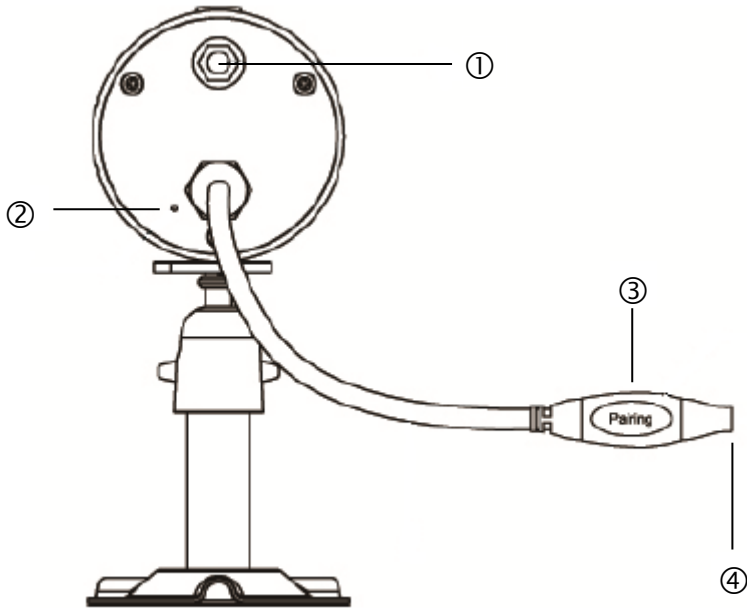



①	Collegamento SMA
②	Microfono
③	Tasto Pairing (abbinamento)
④	Collegamento alimentazione di tensione

5. Installazione

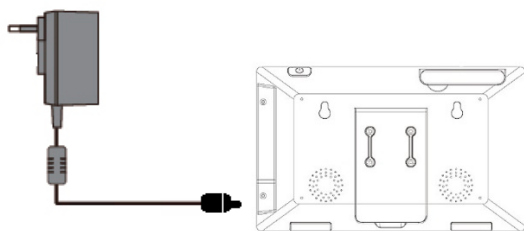
5.1. Installazione e montaggio del monitor



1. Collegare l'alimentatore al monitor.
2. Accendere l'apparecchio. A tal fine premere il tasto Power per circa 3 secondi.

	<p>Attenzione: Considerare che, prima del primo impiego SENZA alimentazione di tensione esterna, il monitor deve essere caricato per almeno 8 ore! La durata delle batterie è di circa 1,5 ore.</p>
	<p>Attenzione: Grazie alla batteria incorporata esiste la possibilità di utilizzare il monitor in modo flessibile. Quando il simbolo della batteria  si accende di colore rosso, la batteria deve essere ricaricata. Tenere presente che la batteria deve essere sempre sufficientemente carica per garantire una registrazione completa.</p>

Il monitor può essere installato su una superficie piana con la base di appoggio.

Per il montaggio a parete disegnare sulla parete i 2 fori con una distanza tra loro di 10 cm all'altezza desiderata. Eseguire i due fori di fissaggio e inserire i tasselli forniti in dotazione.

Inserire le viti nei tasselli lasciandole sporgere leggermente. Ora è possibile agganciare il monitor nelle viti. Tirare leggermente il monitor verso il basso per bloccarlo in sede.

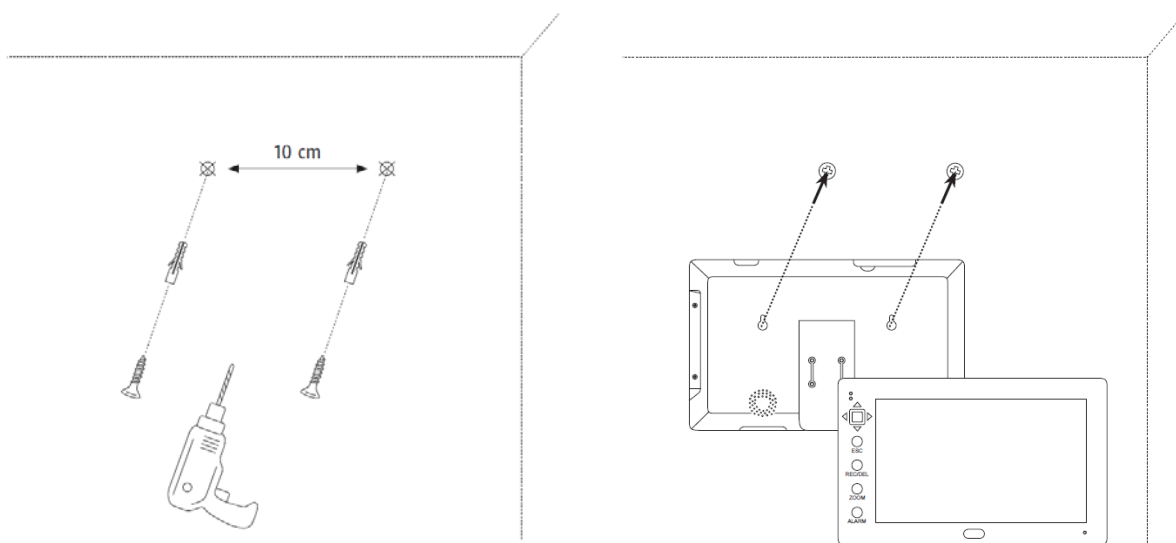

Abbinamento della telecamera al monitor

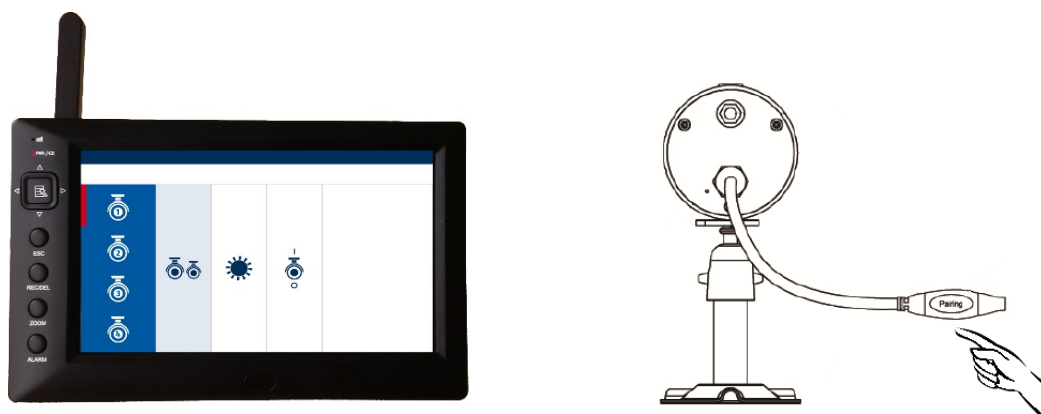

Per collegare una telecamera al monitor, procedere come segue:

1. Collegare la telecamera e il monitor agli alimentatori.
2. Nel menu del monitor selezionare "Impostazioni telecamera", quindi la telecamera desiderata. Selezionare l'opzione "Inizializzazione telecamera" e premere il tasto Menu.
3. Successivamente premere il tasto PAIRING sul cavo della telecamera. Il LED Link verde inizia a lampeggiare.
4. Una volta effettuato il collegamento il LED Link della telecamera si accende per 2 secondi, quindi si spegne. Sul monitor viene visualizzato il messaggio "Inizializzazione effettuata correttamente".



Attenzione:

Considerare che il collegamento può durare fino a 60 secondi.

5.2. Montaggio della telecamera

Con l'ausilio del supporto della telecamera scegliere un luogo adatto all'installazione. Segnare la posizione dei fori sul fondo e praticare i fori. Inserire prima i tasselli in dotazione e quindi fissare ora il supporto con le viti.



Attenzione:

Prima di procedere all'installazione, assicurarsi che la trasmissione radio copra il luogo in cui si desidera eseguire l'installazione.

Avvitare a questo scopo l'antenna in dotazione fin dall'inizio.

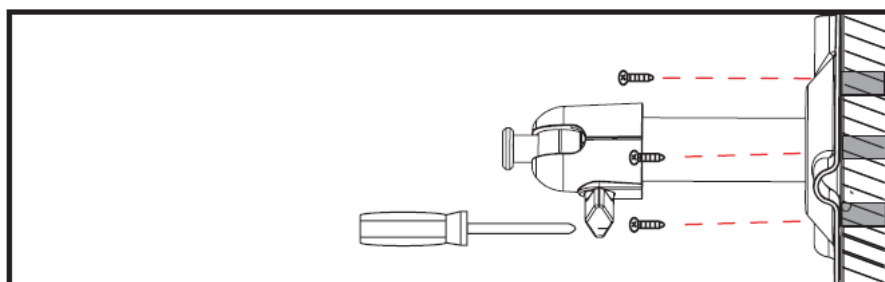

Per scegliere la posizione desiderata è possibile orientare il supporto di 90°. Allentare prima la vite laterale e quindi regolare l'angolo di osservazione desiderato. Infine fissare la vite nella posizione desiderata.

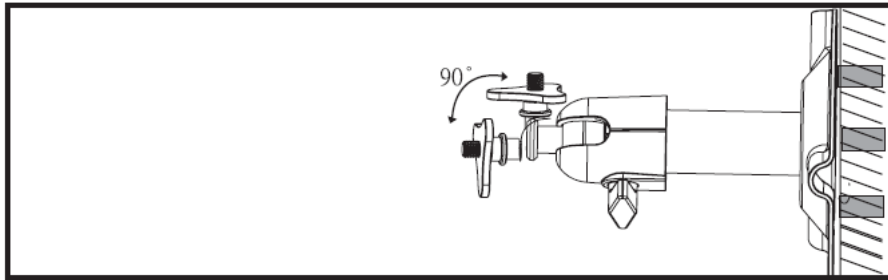

In seguito avvitare la telecamera al supporto e collegarla all'alimentatore.

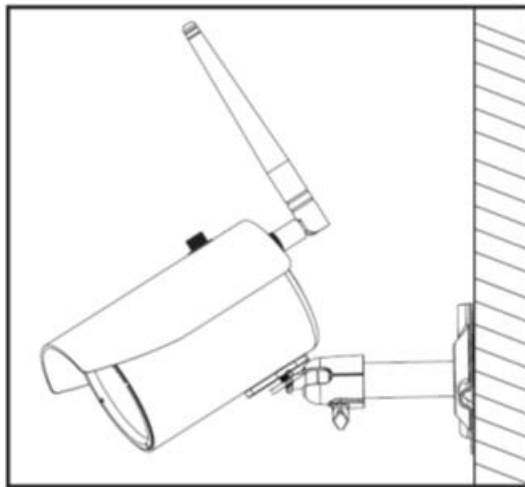

Possibilità di montaggio:

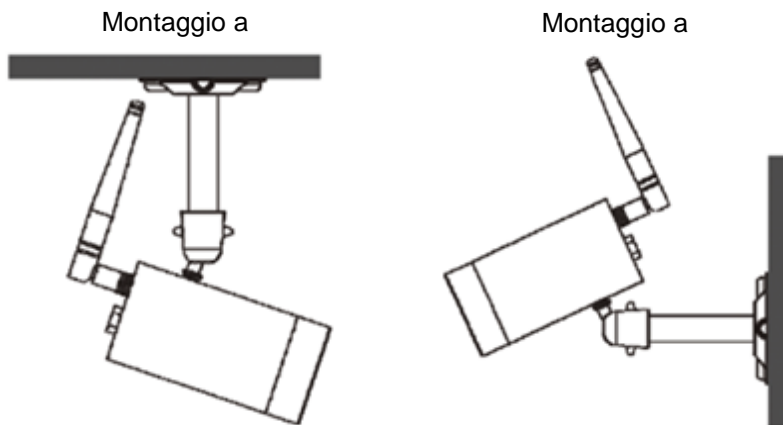

6. Funzionamento

6.1. Visualizzazione live

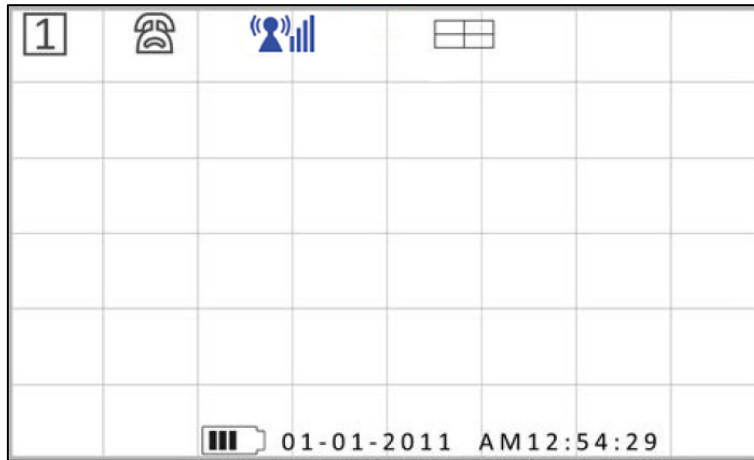

Per la modalità di comando generale nella visualizzazione live fare riferimento alla voce di menu **4.1**.



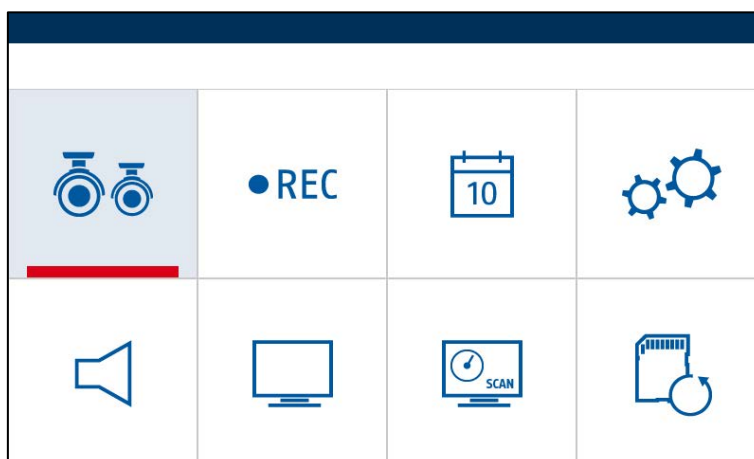

Icona		Descrizione
	Indicazione numero canale	Indica il numero del canale della rispettiva telecamera.
	Indicazione audio	Indica la telecamera nella quale è presente il collegamento audio.
	Indicazione segnale	Indica la potenza del segnale del collegamento della rispettiva telecamera.
	Modalità display	Visualizzazione Quad, visualizzazione di tutte le telecamere in modalità quadrupla
		Modalità in sequenza, commutazione delle singole telecamere con un tempo di permanenza di 5-15 secondi
		Visualizzazione singola, visualizzazione a immagine intera di una telecamera
	Volume audio	<p>Il volume può essere regolato su 7 diversi livelli mediante i tasti VOL+/-.</p> = volume massimo = volume medio = muto
	Indicazione batteria	Indica la capacità residua della batteria.
	Indicazione registrazione	Durante una registrazione viene visualizzato il relativo simbolo.



6.2. Menu principale



Nel menu principale selezionare la voce di menu desiderata con i tasti freccia CH+/- e VOL+/- e confermare la selezione con il tasto Menu.

Per uscire dal menu principale o dalle singole voci di menu, premere il tasto ESC.

Icona	Descrizione	Voci dei sottomenu
	Impostazioni telecamera	<ul style="list-style-type: none"> • Inizializzazione telecamera • Luminosità immagine • Attiva o disattiva la telecamera
	Impostazioni registratore	<ul style="list-style-type: none"> • Programmazione oraria • Sensibilità al movimento • Formatta memoria • Maschera di movimento • Tempo di registrazione
	Elenco eventi	
	Impostazioni del sistema	<ul style="list-style-type: none"> • Data e ora • Uscita TV • Modalità risparmio energetico • Vista nello stato di riposo • Impostazioni di fabbrica
	Allarme audio	
	Orientamento/inclinazione/zoom	

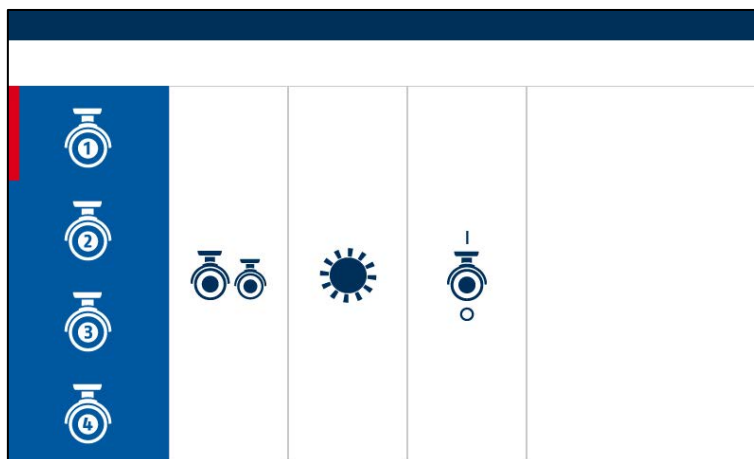

	Sequenza	
	Memoria circolare	

6.3. Impostazioni telecamera







Nelle Impostazioni telecamera selezionare la telecamera desiderata con i tasti freccia VOL+/- e confermare la selezione con il tasto Menu. Quindi selezionare le diverse voci di menu con i tasti freccia CH+/-.

Per uscire dalle singole voci di menu, premere il tasto ESC.

Icona	Voce di menu	Descrizione
	Inizializzazione telecamera	Premere il tasto Menu per avviare il processo di inizializzazione sul monitor, quindi premere il tasto di inizializzazione per programmare la telecamera nel sistema.
	Luminosità immagine	Premere i tasti freccia CH+/- per adattare la luminosità dell'immagine della telecamera.
	Attiva o disattiva la telecamera	Premere i tasti freccia CH+/- per attivare o disattivare la telecamera.





6.4. Impostazioni registratore

    	AM 12:00	AM 01:00	AM 02:00	AM 03:00
	AM 04:00	AM 05:00	AM 06:00	AM 07:00
	AM 08:00	AM 09:00	AM 10:00	AM 11:00
	PM 12:00	PM 01:00	PM 02:00	PM 03:00
	PM 04:00	PM 05:00	PM 06:00	PM 07:00
	PM 08:00	PM 09:00	PM 10:00	PM 11:00

Nelle Impostazioni registratore selezionare le voci di menu con i tasti freccia CH+/- e confermare la selezione con il tasto Menu.



Per uscire dalle singole voci di menu, premere il tasto ESC.

Icona	Voce di menu	Descrizione
	Programmazione oraria	<p>Con i tasti freccia VOL+/- selezionare le diverse modalità di registrazione e premere il tasto Menu per confermare. La programmazione oraria si riferisce sempre a tutte le telecamere.</p> <p>M=movimento Tutte le telecamere iniziano a registrare non appena una telecamera riconosce un movimento. La durata della registrazione si basa sul valore che è stato impostato nella voce di menu Tempo di registrazione.</p> <p>S=programmazione oraria Tutte le telecamere registrano in modo permanente.</p> <p>X=manuale Qui è possibile definire il programma di registrazione per le singole ore. Selezionare l'ora desiderata con i tasti freccia CH+/- e VOL+/- e definire con il tasto Menu le diverse opzioni di registrazione.</p> <p>Nel caso della programmazione oraria manuale, tutte le telecamere avviano la registrazione non appena nella visualizzazione live viene avviata la registrazione con il tasto REC/DEL. La registrazione può essere terminata dopo 30 secondi premendo il tasto Menu o il tasto REC/DEL. La durata della registrazione si basa sul valore che è stato impostato nella voce di menu Tempo di registrazione.</p>

		 <p>Le registrazioni audio sono possibili solo per una telecamera. In una visualizzazione quadrupla, il canale 1 viene registrato con l'audio per impostazione predefinita. Non appena viene rilevato un movimento, la registrazione audio commuta sulla telecamera che ha riconosciuto il movimento.</p>
	Sensibilità al movimento	<p>Selezionare con i tasti freccia VOL+/- la telecamera desiderata e modificare la sensibilità al movimento della telecamera con i tasti freccia CH+/-.</p> <p>OFF: il riconoscimento del movimento è disattivato</p> <p>LVL1: Bassa sensibilità</p> <p>LVL2: Media sensibilità</p> <p>LVL3: Alta sensibilità</p>
	Formatta memoria	<p>Premere il tasto Menu per formattare la scheda SD inserita.</p>
	Maschera di movimento	<p>Con i tasti freccia VOL+/- selezionare la telecamera desiderata e premere il tasto Menu per accedere all'impostazione della maschera di movimento.</p> <p>Selezionare il riquadro desiderato con i tasti freccia CH+/- e VOL+/- . Con il tasto Menu è possibile attivare (trasparente) o disattivare (evidenziatura in blu) i riquadri del riconoscimento del movimento.</p>
	Tempo di registrazione	<p>Selezionare il tempo di registrazione desiderato con i tasti freccia VOL+/- e confermare la selezione con il tasto Menu.</p>

6.5. Elenco eventi/riproduzione





Icona	Voce di menu	Descrizione
	Data	Nel primo livello selezionare la data desiderata con i tasti freccia VOL+/- e premere il tasto Menu.
	Ora	Nel secondo livello selezionare l'ora desiderata con i tasti freccia VOL+/- e premere il tasto Menu.
	File di registrazione	<p>Nel terzo livello selezionare la registrazione desiderata con i tasti freccia VOL+/- e premere il tasto Menu.</p> <p>Il file mostra l'intervallo di tempo registrato , quali telecamere sono state registrate  e in che modo è stata effettuata la registrazione .</p> <p>C = registrazione manuale M = registrazione riconoscimento del movimento S = registrazione permanente</p>
	Riproduzione	<p>Per la modalità di comando generale nella riproduzione fare riferimento alla voce di menu 4.1.</p> <p>Durante la riproduzione di un file viene sempre riprodotta una visualizzazione quadrupla per impostazione predefinita.</p> <p>Premere il tasto Menu per mettere in pausa la riproduzione e premere i tasti freccia CH+/- per selezionare le diverse telecamere.</p> <p>Per la riproduzione mediante il software del sistema fare riferimento alla voce di menu 7.</p>

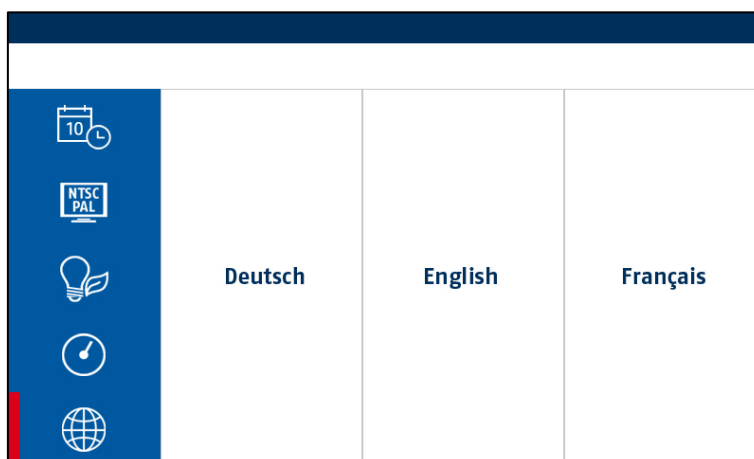

6.6. Impostazioni del sistema



Nelle Impostazioni registratore selezionare le voci di menu con i tasti freccia VOL+/- e confermare la selezione con il tasto Menu.

Per uscire dalle singole voci di menu, premere il tasto ESC.

Icona	Voce di menu	Descrizione
	Data e ora	Selezionare con i tasti freccia VOL+/- le diverse impostazioni di data e ora e modificarle con i tasti freccia CH+/-.
	Uscita TV	Con i tasti freccia VOL+/- selezionare l'uscita TV desiderata NTSC o PAL (standard nell'UE: PAL) e confermare la selezione con il tasto Menu.
	Modalità risparmio energetico	<p>Selezionare l'impostazione desiderata per la modalità risparmio energetico con i tasti freccia VOL+/- e confermare la selezione con il tasto Menu.</p> <p>Modalità risparmio energetico dopo 5 minuti Il monitor si spegne dopo 5 minuti senza immissioni. Questo non influisce sulle impostazioni di registrazione del sistema.</p> <p>Modalità risparmio energetico dopo 10 minuti Il monitor si spegne dopo 10 minuti senza immissioni. Questo non influisce sulle impostazioni di registrazione del sistema.</p> <p>Monitor acceso in modo permanente Il monitor rimane acceso in modo permanente</p>

	<p>Vista nello stato di riposo</p>	<p>Vista nello stato di riposo</p> <p>Selezionare l'impostazione desiderata per la vista nello stato di riposo con i tasti freccia VOL+/- e confermare la selezione con il tasto Menu.</p> <p>Quando il monitor si trova nella visualizzazione live, se non vengono effettuate immissioni, dopo 2 minuti questo commuta sullo stato di riposo.</p> <p>Il rilevamento di un movimento o un'immissione terminano lo stato di riposo.</p> <p>Nello stato di riposo sono possibili le seguenti 4 opzioni di impostazione:</p> <p>Visualizzazione quadrupla nello stato di riposo</p> <p>Viene rappresentata una vista quadrupla.</p> <p>Tempo di permanenza 5 secondi</p> <p>Modalità in sequenza con tempo di permanenza di 5 secondi.</p> <p>Tempo di permanenza 10 secondi</p> <p>Modalità in sequenza con tempo di permanenza di 10 secondi.</p> <p>Tempo di permanenza 15 secondi</p> <p>Modalità in sequenza con tempo di permanenza di 15 secondi.</p>
	<p>Impostazioni di fabbrica / Selezione della lingua</p>	<p>Selezionare l'impostazione desiderata per le impostazioni di fabbrica/la selezione della lingua con i tasti freccia VOL+/- e confermare la selezione con il tasto Menu.</p> <p>Tedesco</p> <p>Ripristina il sistema sulle impostazioni di fabbrica con la lingua tedesca.</p> <p>Inglese</p> <p>Ripristina il sistema sulle impostazioni di fabbrica con la lingua inglese.</p> <p>Francese</p> <p>Ripristina il sistema sulle impostazioni di fabbrica con la lingua francese.</p>

6.7. Allarme audio

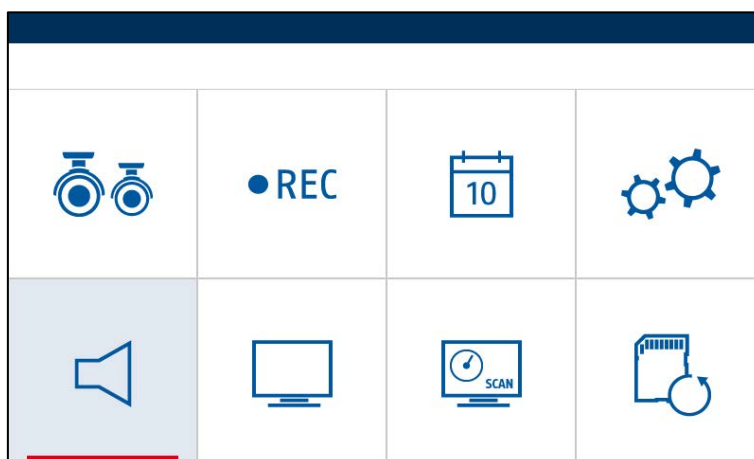

Premere il tasto Menu per attivare o disattivare l'allarme audio.

L'allarme audio viene riprodotto dal monitor come avvertimento in caso di rilevamento di movimenti delle telecamere.

6.8. Orientamento/inclinazione/zoom

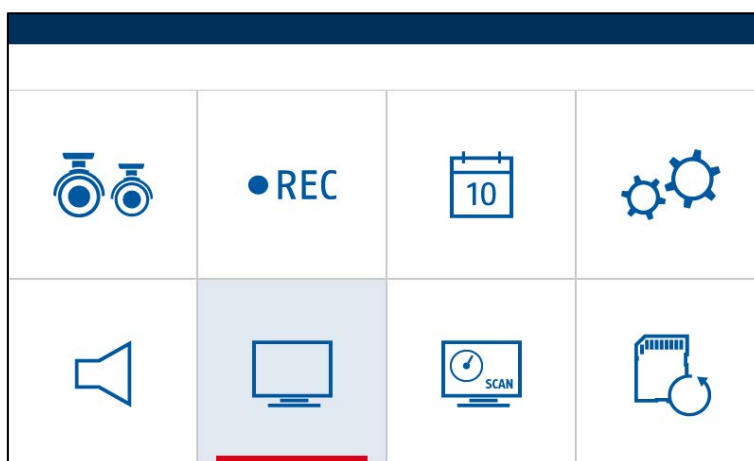

Premere il tasto Menu per raggiungere la modalità Zoom.

Dopodiché con i tasti freccia CH+/- e VOL+/- è possibile spostarsi all'interno dell'immagine.

Per uscire dalla modalità Zoom, premere il tasto ESC.

6.9. Sequenza

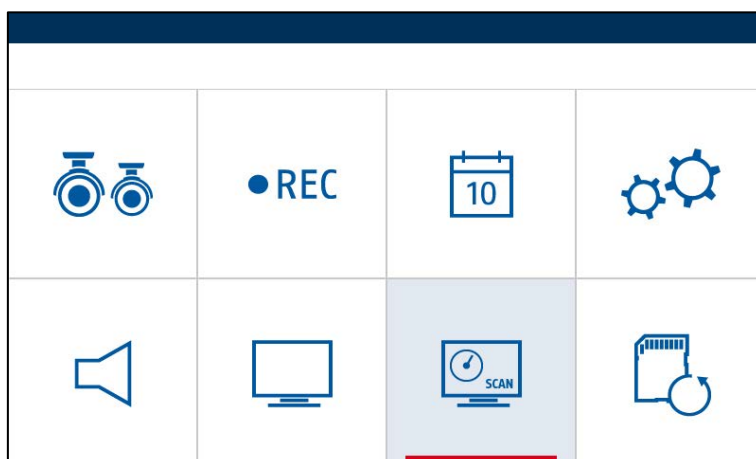

Premere il tasto Menu per avviare la modalità in sequenza.

Tutte le telecamere attive vengono commutate a intervalli di 5 secondi finché la modalità viene terminata con il tasto Menu oppure finché viene rilevato un movimento.

6.10. Memoria circolare

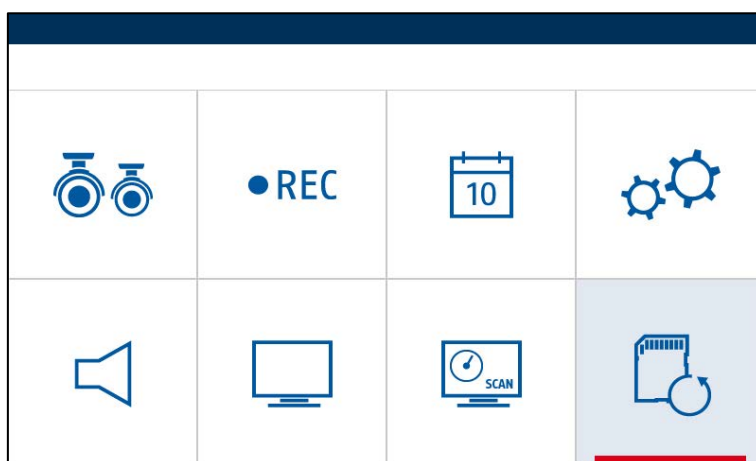

Premere il tasto Menu per attivare o disattivare la memoria circolare.

In caso di una memoria circolare attiva, le registrazioni vecchie vengono sovrascritte non appena la scheda SD è piena.

7. TVAC14000 Media Player

7.1. Installazione

Inserire il CD allegato nel proprio PC. Fare clic su COMPUTER e selezionare il CD. Qui si trova il file di installazione del TVAC14000 Media Player.

Fare clic con il tasto destro del mouse sul file e selezionare "Esegui come amministratore" per avviare l'installazione.

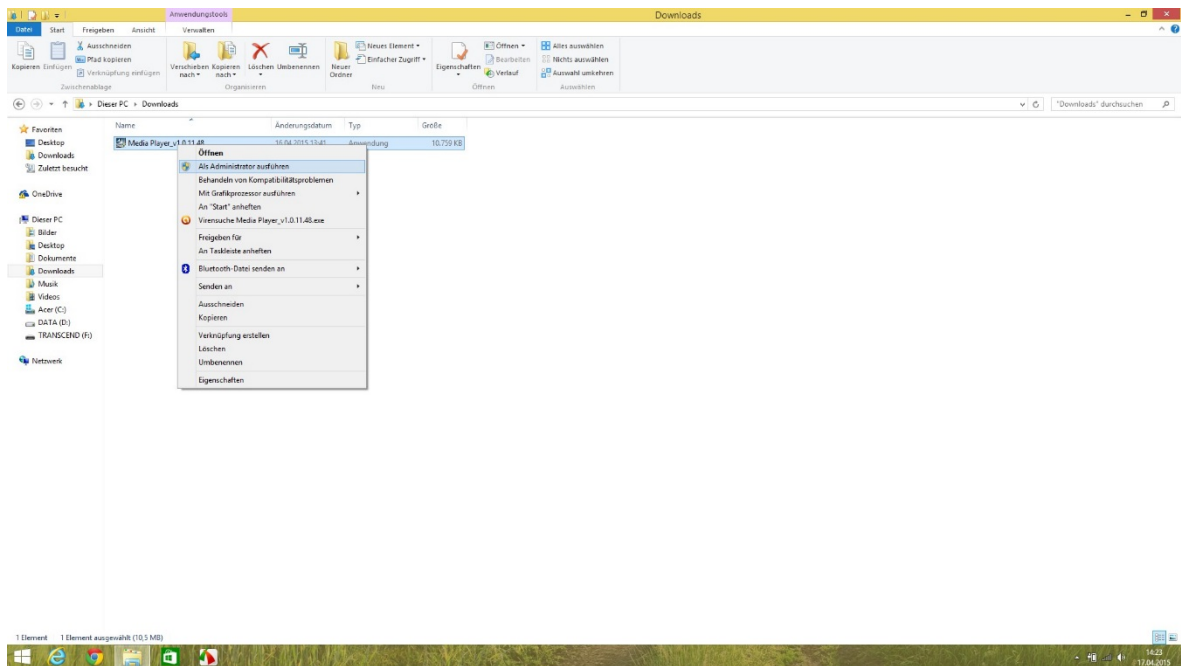

Fare clic una volta su "Avanti" e poi su "Fine" per completare l'installazione.

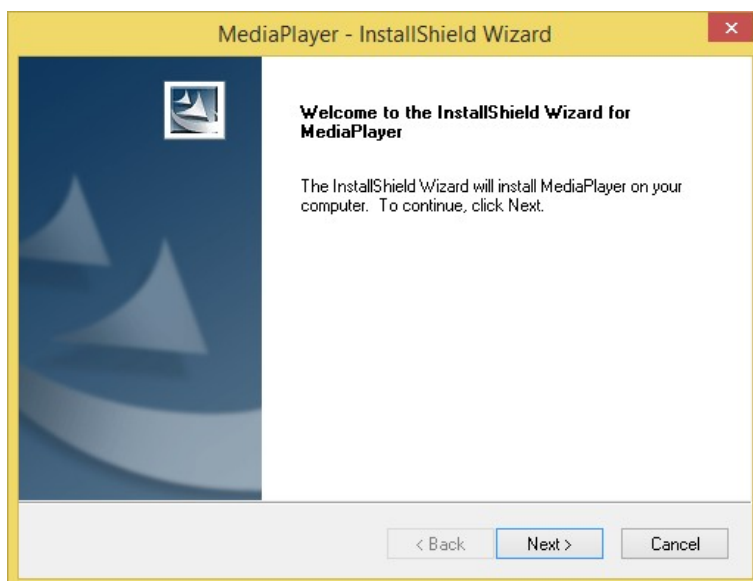

7.2. Descrizione

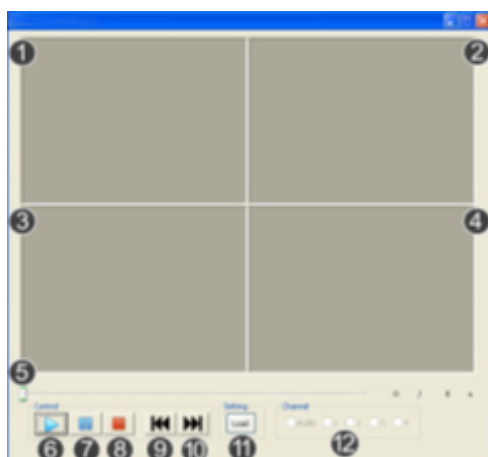

Nr.	Descrizione
①	Finestra riproduzione canale 1
②	Finestra riproduzione canale 2
③	Finestra riproduzione canale 3
④	Finestra riproduzione canale 4
⑤	Barra del tempo di riproduzione
⑥	Riproduci
⑦	Pausa
⑧	Arresto
⑨	Registrazione precedente
⑩	Registrazione successiva
⑪	Carica registrazione
⑫	Attiva/disattiva il canale

7.3. Riproduzione

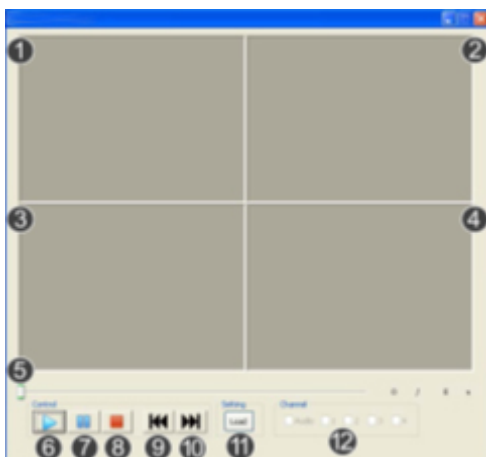

Fare clic su "Carica" per importare registrazioni e riprodurle. A tal fine, le registrazioni (file SNX) devono essere salvate dalla scheda micro SD sul proprio PC.

Attiva/disattiva il canale

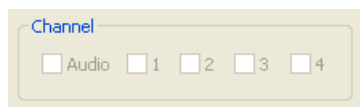

Durante la riproduzione tutte e 4 le telecamere nella visualizzazione quadrupla vengono riprodotte con l'audio. Durante la riproduzione è possibile selezionare singoli canali o attivare/disattivare l'audio.

Selezionare 1 per una riproduzione del canale 1.

Selezionare 2 per una riproduzione del canale 2.

Selezionare 3 per una riproduzione del canale 3.

Selezionare 4 per una riproduzione del canale 4.

Non appena è stato selezionato più di un canale, la riproduzione viene nuovamente rappresentata nella visualizzazione quadrupla.

8. Manutenzione e pulizia

8.1. Manutenzione

Verificare regolarmente la sicurezza tecnica del prodotto, ad esempio la presenza di danni all'alloggiamento.

Se si presume che non sia più possibile un esercizio sicuro, il prodotto deve essere messo fuori servizio e assicurato contro un esercizio accidentale.

Si deve presumere che non sia più possibile un utilizzo sicuro quando

- l'apparecchio presenta danni evidenti,
- l'apparecchio non funziona più



Fare attenzione a quanto segue:

Il prodotto non richiede manutenzione da parte dell'utente. All'interno del prodotto non sono presenti componenti controllabili o riparabili dall'utente. Non aprirlo mai.

8.2. Pulizia

Pulire il prodotto con un panno asciutto e pulito. Per rimuovere lo sporco più ostinato il panno può essere leggermente inumidito con acqua tiepida.



Fare attenzione a non far penetrare liquidi all'interno dell'apparecchio.

Non utilizzare detergenti chimici, in quanto la superficie dell'alloggiamento e dello schermo potrebbe venire danneggiata (scolorimento).

9. Smaltimento



Attenzione: La direttiva europea 2011/65/CE disciplina la corretta raccolta, il trattamento e il riciclaggio di apparecchiature elettroniche usate. Questo simbolo significa che, ai fini della tutela ambientale, il dispositivo deve essere smaltito al termine della sua vita utile conformemente alle prescrizioni di legge in vigore e separatamente dai rifiuti domestici e aziendali. Lo smaltimento del vecchio apparecchio può avvenire nei relativi centri di raccolta ufficiali del proprio Paese. Attenersi alle disposizioni vigenti sul posto per lo smaltimento dei materiali. Per ulteriori informazioni riguardo alla raccolta (anche per i Paesi extracomunitari) rivolgersi alle proprie autorità amministrative. La raccolta separata e il riciclaggio aiutano a preservare le risorse naturali, garantendo l'osservanza di tutte le disposizioni sulla tutela della salute e dell'ambiente in fase di riciclaggio del prodotto.

10. Dati tecnici

Codice tipo	TVAC14000A - Telecamera	TVAC14000A - Monitor
Risoluzione	640 x 480 pixel	800 x 480 pixel
Canali della telecamera	-	4
Sensore di immagine	CMOS da 1/4"	-
Obiettivo	3,6 mm (obiettivo fisso)	-
Angolo di osservazione	60° (orizzontale) / 43° (verticale)	-
Durata batteria	-	1,5 ore
Tipo di batteria	-	Ai polimeri di litio 3,7 V / 2000 mA
Numero LED IR High-Power	6	-
Filtro infrarossi orientabile	sì	-
Portata funzione di visione notturna	Max. 5 metri	-
Frequenza	2,4 GHz	
Portata radio	150 m*	
Potenza di trasmissione	15 +/- 2 dBm	
Sensibilità	-80 dBm	
Modulazione	FHSS	
Monitor	-	LCD da 7"
Tipo di protezione IP	66	-
Temperatura d'esercizio max	da -10° C a +50° C	da 0 °C a +40 °C
Supporto di memoria	-	Scheda SD, max 32 GB
Lingua OSD	-	Tedesco, inglese, francese
Alimentazione di tensione DC	5 V DC	
Corrente assorbita	550 mA (max.)	860 mA (max.)
Dimensioni	150 x 74 x 68	200 x 122 x 25 mm
Peso	390 g	395 g
Certificazioni	CE	

* La portata dipende dalle condizioni ambientali (ad es. antenne per la telefonia mobile, tralicci dell'alta tensione, linee elettriche, soffitti e pareti ecc.).
In condizioni sfavorevoli la portata può essere minore!

Capacità di memoria

Capacità di memoria	Una telecamera (640 x 480 VGA)	Quattro telecamere (320x240 QVGA)
1 GB	60 minuti	120 minuti
2 GB	110 minuti	220 minuti
8 GB	400 minuti	800 minuti
16 GB	950 minuti	1.900 minuti
32 GB	1.880 minuti	3.760 minuti

Ⓧ Impressum

Diese Bedienungsanleitung ist eine Publikation der ABUS Security-Center GmbH & Co. KG, Linker Kreuthweg 5, 86444 Affing. Alle Rechte einschließlich Übersetzung vorbehalten. Reproduktionen jeder Art, z.B. Fotokopie, Mikroverfilmung, oder die Erfassung in elektronischen Datenverarbeitungsanlagen, bedürfen der schriftlichen Genehmigung des Herausgebers. Nachdruck, auch auszugsweise, verboten. Diese Bedienungsanleitung entspricht dem technischen Stand bei Drucklegung. Änderung in Technik und Ausstattung vorbehalten.

Ⓡ Imprint

These operating instructions are published by ABUS Security-Center GmbH & Co.KG, Linker Kreuthweg 5, 86444 Affing, Germany. No reproduction (including translation) is permitted in whole or part e.g. photocopy, microfilming or storage in electronic data processing equipment, without the express written consent of the publisher. The operating instructions reflect the current technical specifications at the time of print. We reserve the right to change the technical or physical specifications.

Ⓡ Note de l'éditeur

Cette notice est une publication de la société ABUS Security-Center GmbH & Co. KG, Linker Kreuthweg 5, 86444 Affing, Germany. Tous droits réservés, y compris traduction. Toute reproduction, quel que soit le type, par exemple photocopies, microfilms ou saisie dans des traitements de texte électronique est soumise à une autorisation préalable écrite de l'éditeur. Impression, même partielle, interdite. Cette notice est conforme à la réglementation en vigueur lors de l'impression. Données techniques et conditionnement soumis à modifications sans aucun préalable.

Ⓝ Impressum

Deze gebruiksaanwijzing is een publicatie van ABUS Security-Center GmbH & Co. KG, Linker Kreuthweg 5, 86444 Affing, Germany. Alle rechten, inclusief de vertaling, voorbehouden. Reproducties van welke aard dan ook, fotokopie, microfilm of opgeslagen in een geautomatiseerd gegevensbestand, alleen met schriftelijke toestemming van de uitgever. Nadruuk, ook in uittreksel, verboden. Deze gebruiksaanwijzing voldoet aan de technische eisen bij het ter perse gaan. Wijzigingen in techniek en uitrusting voorbehouden.

Ⓡ Impronta

Questo manuale è una pubblicazione del Consiglio di sicurezza ABUS-Center GmbH & Co. KG, linker Kreuthweg 5, 86444 Affing. Tutti i diritti riservati compresa la traduzione. Nessuna riproduzione, ad esempio Fotocopiatrice, microfilm, o in attrezzature per il trattamento elettronico di dati, senza il permesso scritto dell'editore. La riproduzione in qualsiasi forma. Questo diritto di cambiare lo stato dell'arte della stampa. Cambiamenti nella tecnologia e le attrezzature.