

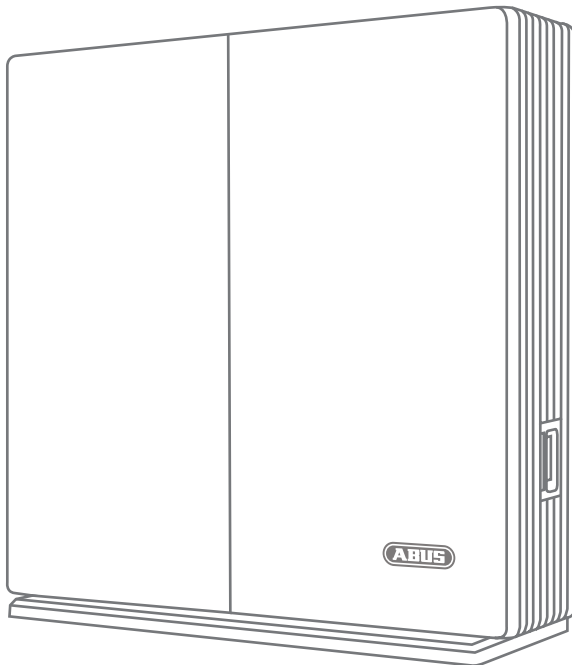

Security Tech Germany

FUAA80000 QUICK GUIDE

Comfion Funk-Alarmzentrale • Comfion Wireless-Alarmpanel •
Centrale d'Alarmes sans Fil Comfion • Comfion Draadloze Alarmcentrale



V1.0

ABUS Security Center • Linker Kreuthweg 5
86444 Affing • Germany • abus.com

Lieferumfang

Scope of delivery • Contenu de la livraison • Indhold

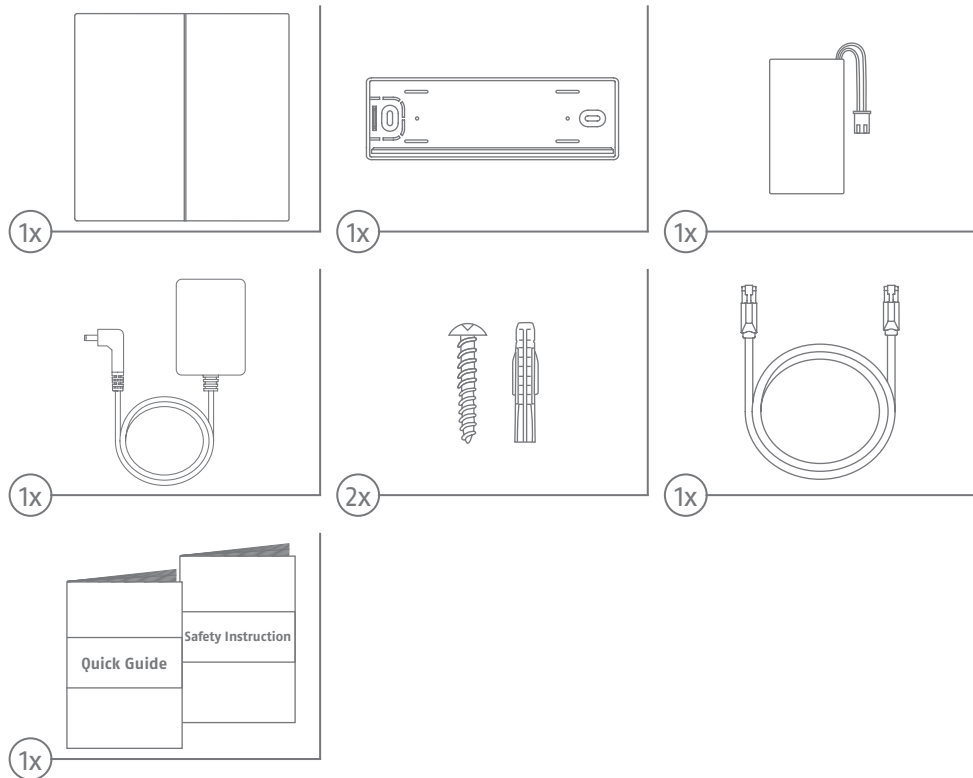

Wichtige Produktinformationen

Important product information • Informations importantes relatives au produit •

Belangrijke productinformatie

DE

EU-KONFORMITÄTSEKTLÄRUNG

Hiermit erklärt ABUS Security Center GmbH & Co. KG dass der Funkanlagentyp FUA80000 der Richtlinie 2014/53/EU und 2011/65/EU entspricht. Der vollständige Text der EU-Konformitätserklärung ist unter der folgenden Internetadresse verfügbar: abus.com > Artikelsuche > FUA80000 > Downloads

Detaillierte Informationen finden Sie in der Anleitung auf abus.com

GB

EU DECLARATION OF CONFORMITY

Hereby, ABUS Security Center GmbH & Co. KG declares that the radio equipment type FUA80000 is in compliance with Directive 2014/53/EU and 2011/65/EU. The full text of the EU declaration of conformity is available at the following internet address: abus.com > Item search > FUA80000 > Downloads

You can find more detailed information on this in the manual on abus.com

FR

DÉCLARATION DE CONFORMITÉ UE

Le soussigné, ABUS Security Center GmbH & Co. KG, déclare que l'équipement radioélectrique du type FUA80000 est conforme à la directive 2014/53/UE et 2011/65/UE. Le texte complet de la déclaration UE de conformité est disponible à l'adresse internet suivante: abus.com > Recherche d'articles > FUA80000 > téléchargements

Pour des informations détaillées, veuillez consulter manuel sur abus.com.

NL

EU-KONFORMITEITSVERKLARING

Hierbij verklaar ik, ABUS Security Center GmbH & Co. KG, dat het type radioapparatuur FUA80000 conform is met Richtlijn 2014/53/EU en 2011/65/EU. De volledige tekst van de EU-conformiteitsverklaring kan worden geraadpleegd op het volgende internetadres: abus.com > Artikelen zoeken > FUA80000 > Downloads

Geetailleerde informatie vindt u in de gebruikershandleiding op abus.com.

Hinweis zur Erstinbetriebnahme

Set-Up Information • Consignes de mise en service • Aanwijzing voor de montage

DE

Diese Kurzanleitung beschreibt die Erstinbetriebnahme. Eine detaillierte Anleitung sowie weiterführende Informationen zur Gerätekonfiguration finden sie in der Installationsanleitung im ABUS Partnerportal. Dieses Produkt muss von einem qualifizierten Servicetechniker installiert und gewartet werden.

GB

This quick start guide describes the initial product installation. For detailed instructions and further information on device configuration, please refer to the installation instructions on the ABUS partner portal. This product must be installed and maintained by a qualified service engineer.

FR

Ce guide de démarrage rapide décrit l'installation initiale. Pour des instructions détaillées et de plus amples informations sur la configuration de l'appareil, veuillez consulter les instructions d'installation sur le ABUS International Partner Portal. Ce produit doit être installé et entretenu par un ingénieur de service qualifié.

NL

Deze snelstartgids beschrijft de eerste installatie van het product. Voor gedetailleerde instructies en verdere informatie over de configuratie van het apparaat verwijzen wij u naar de installatie-instructies op het ABUS-partnerportaal. Dit product moet worden geïnstalleerd en onderhouden door een gekwalificeerde servicetechnicus.

Produktbeschreibung

Product description • Description du produit • Productbeschrijving

Vorderseite • Front •
Face avant • Voorkant

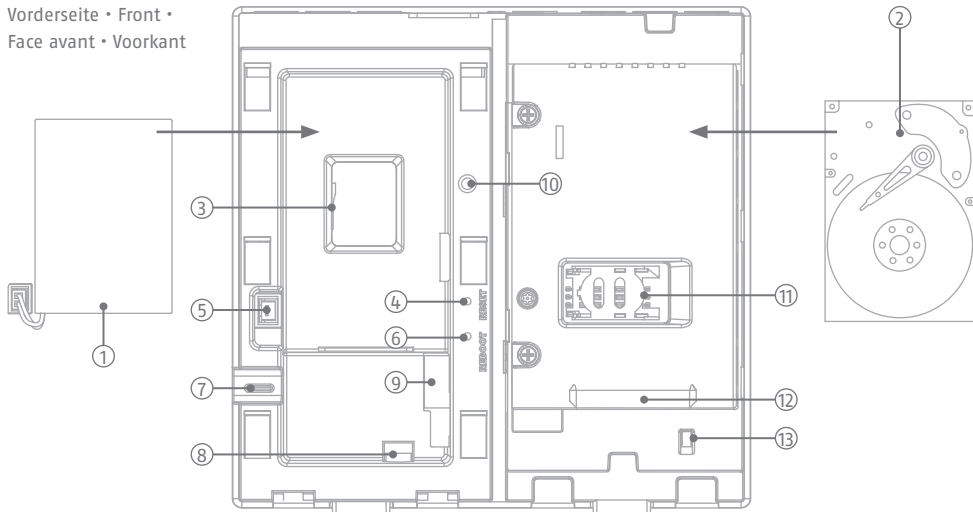

Rückseite • Back •
Verso • Terug

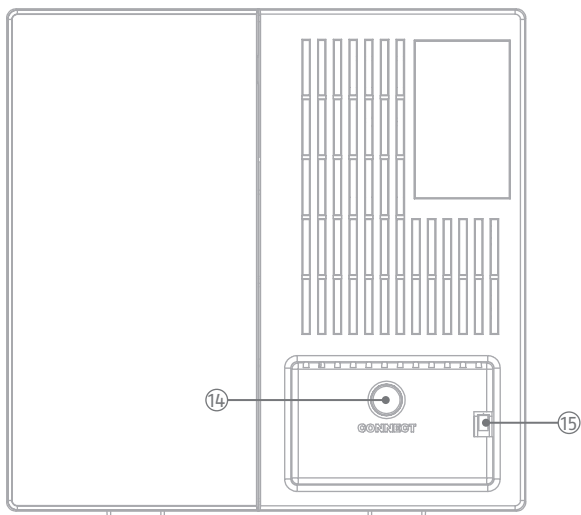

Oberseite • Top •
En haut • Top

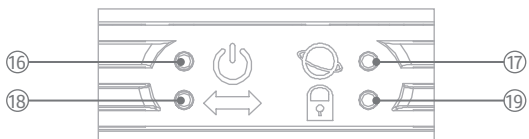

DE

- 1 Notstrom-Akku
- 2 Festplatte (nicht im Lieferumfang)
- 3 MicroSD Karten-Schacht
- 4 Reset-Taste
- 5 Anschluss für Notstrom-Akku
- 6 Neustart-Taste
- 7 Kabeldurchführung
- 8 Anschluss Externes Netzteil
- 9 RJ45-Buchse
- 10 Sabotageschalter
- 11 SIM-Kartenschacht (Mini-SIM)
- 12 SATA-Festplattenanschluss
- 13 Sabotageschalter
- 14 Taste Netzwerk-Rückstellung
- 15 Sabotageschalter
- 16 Stromversorgung:
 - Netzspannung
 - Batteriebetrieb
 - Firmware-Update
- 17 Internet:
 - online & Admin registriert
 - offline
 - online & Admin nicht registriert
- 18 Netzwerk:
 - LAN
 - 3G/4G-Mobilfunk
- 19 Alarm Status:
 - scharf
 - teilscharf
 - unscharf
 - Einlerne-Vorgang Funk-Komponente

grün gelb rot grün blinkend

FR

- 1 Batterie de secours
- 2 Disque dur (non inclus)
- 3 Fente pour carte Micro SD
- 4 Bouton de réinitialisation
- 5 Connecteur pour la batterie de secours
- 6 Bouton de redémarrage
- 7 Fente pour câble
- 8 Entrée jack DC
- 9 Port RJ45
- 10 Interrupteur d'autoprotection
- 11 Emplacement pour carte SIM (Mini)
- 12 Interface de disque dur SATA
- 13 Interrupteur d'autoprotection
- 14 Bouton de réinitialisation du réseau
- 15 Interrupteur d'autoprotection
- 16 Courant:
 - alimentation DC
 - fonctionnement sur batterie
 - mise à jour du micrologiciel
- 17 Internet:
 - en ligne & Admin enregistré
 - hors ligne
 - en ligne & Admin non enregistré
- 18 Réseau:
 - LAN
 - Réseau 3G/4G
- 19 État de l'alarme:
 - Armé
 - Partiellement armé
 - Désarmé
 - Panneau d'alarme couplé à l'appareil

vert jaune rouge vert clignotant

GB

- 1 Backup-Battery
- 2 Harddrive (not included)
- 3 Micro SD-Card Slot
- 4 Reset-Button
- 5 Connector for Backup-Battery
- 6 Reboot-Button
- 7 Cable Slot
- 8 DC-jack input
- 9 RJ45 Port
- 10 Tamper switch
- 11 SIM-Card Slot (Mini-SIM)
- 12 SATA Hard drive interface
- 13 Tamper switch
- 14 Network-Reset-Button
- 15 Tamper switch
- 16 Power supply:
 - DC-power
 - Battery-operation
 - Firmware update
- 17 Internet:
 - online & Admin registered
 - offline
 - online & Admin not registered
- 18 Network:
 - LAN
 - 3G/4G-Network
- 19 Alarm Status:
 - Armed
 - Part-Armed
 - Disarmed
 - Alarm-Panel pairs with device

green yellow red flashing green

NL

- 1 Back-up batterij
- 2 harddisk (niet meegeleverd)
- 3 Micro SD-kaartsleuf
- 4 Reset-knop
- 5 Aansluiting voor back-upbatterij
- 6 Herstartknop
- 7 Kabelsleuf
- 8 DC-aansluiting
- 9 RJ45-poort
- 10 Sabotageschakelaar
- 11 SIM-kaartsleuf (Mini-SIM)
- 12 SATA harde schijf interface
- 13 Sabotageschakelaar
- 14 Netwerk reset-knop
- 15 Sabotageschakelaar
- 16 Stroomvoorziening:
 - DC-voeding
 - Batterij
 - Firmware-update
- 17 Internet:
 - online & Admin geregistreerd
 - offline
 - online & Admin niet geregistreerd
- 18 Netwerk:
 - Ethernet
 - 3G/4G-netwerk
- 19 Alarmstatus:
 - ingeschakeld
 - gedeeltelijk ingeschakeld
 - uitgeschakeld
 - Teach-in procedure Radiocomponent

groen geel rood groen knipperen

Inbetriebnahme

Start-up • Mise en service • Ingebruikname

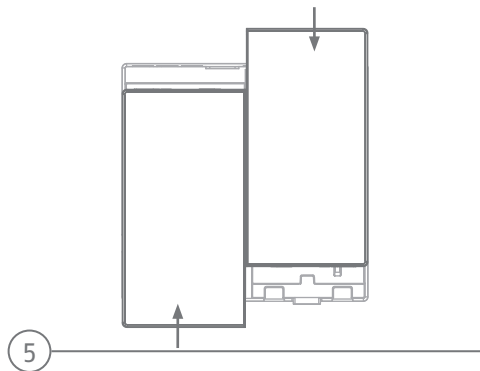
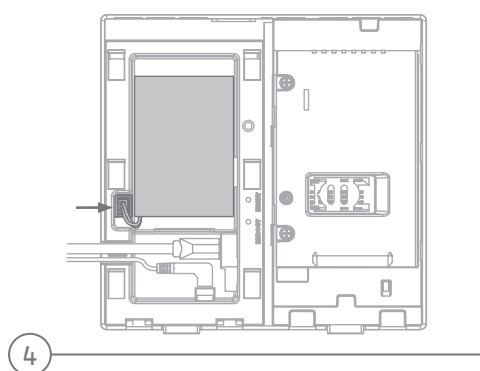
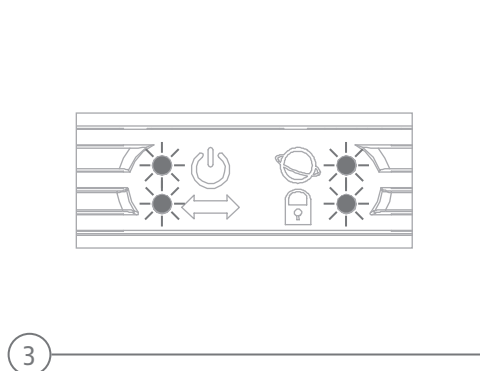
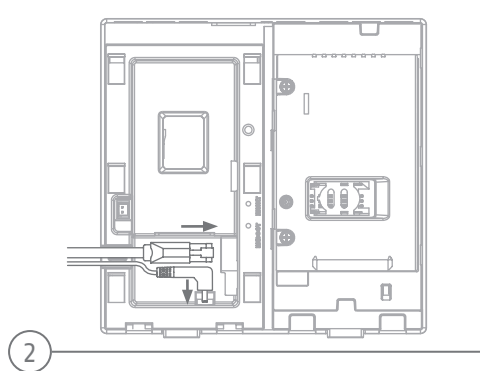
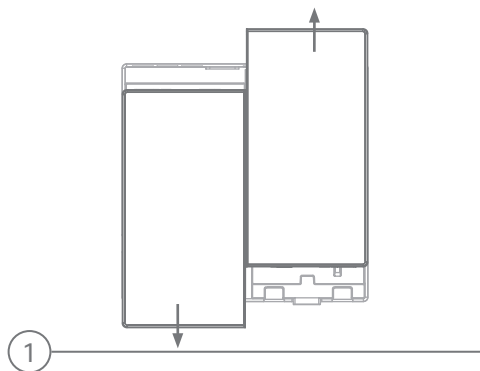

DE

1. Schieben Sie die linke Abdeckung nach unten und die rechte Abdeckung nach oben um das Comfion Gehäuse zu öffnen.
2. Schließen Sie das Ethernet-Kabel & Netzteil-Kabel an der Zentrale an, um die Stromversorgung & Netzwerkverbindung herzustellen.
3. Warten Sie, bis die 4 LEDs grün aufleuchten (dies kann bis zu 40 sek. dauern)
4. Schließen Sie den Notstrom-Akku an.
 **Hinweis:** Details zum Einbau der SIM-Karte, Festplatte, Micro-SD Karte usw. siehe Comfion Installationsanleitung!
5. Schließen Sie das Gehäuse.
6. Führen Sie die Systemeinstellung in der Comfion App durch.

GB

1. Slide the left lid downwards and the right lid upwards to open the Comfion housing.
2. Connect the Ethernet cable & power supply cable to the control panel to establish the power supply & network connection.
3. Wait until the 4 LEDs light up in green (this can take up to 40 sec.).
4. Connect the backup battery.
 **Note:** Refer to the Comfion installation manual for details on how to install the SIM card, hard disk, micro SD card etc.!
5. Close the housing.
6. Carry out the system setup via the Comfion App.

FR

1. Faites glisser le couvercle gauche vers le bas et le couvercle droit vers le haut pour ouvrir le boîtier Comfion.
2. Connecter le câble Ethernet & le câble d'alimentation à la centrale pour établir l'alimentation & la connexion réseau.
3. Attendez que les 4 LED s'allument en vert (cela peut prendre jusqu'à 40 secondes).
4. Branchez la batterie de secours.
 **Remarque:** pour plus de détails sur l'installation de la carte SIM, du disque dur, de la carte Micro-SD, etc., voir le guide d'installation Comfion !
5. Fermez le boîtier.
6. Effectuez la configuration du système dans l'application Comfion.

NL

1. Schuif het linkerdeksel naar beneden en het rechterdeksel naar boven om de Comfion-behuizing te openen.
2. Sluit de Ethernetkabel & voedingskabel aan op het bedieningspaneel om de voeding en netwerkverbinding tot stand te brengen.
3. Wacht tot de 4 LED's groen oplichten (dit kan tot 40 sec. duren).
4. Sluit de Back-up batterij aan.
 **Opmerking:** Zie de Comfion installatiehandleiding voor meer informatie over het installeren van de SIM-kaart, harddisk, micro SD-kaart enz.
5. Sluit de behuizing.
6. Voer de systeeminstellingen uit in de Comfion App.

Wand-Montage

Wall-Mounting • Montage mural • Muurbevestiging

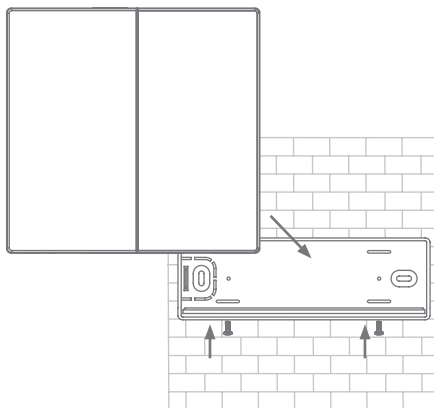
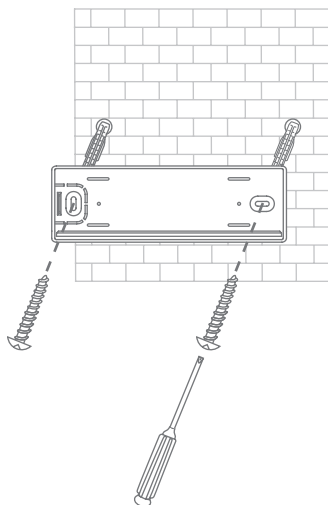

i

DE

⚠ Hinweis:

- Montieren Sie die Zentrale in ca. 1.5m Höhe an die Wand.
- Halten Sie zu allen Seiten einen Abstand von mindestens 1 m zu folgenden Geräten ein:
Elektrogeräte, metallische Objekte oder Geräten mit Funkabstrahlung
z.B.: Router, Mikrowelle – da diese die Funk-Leistung des System beeinträchtigen können.

1. Befestigen Sie die Wandhalterung mit Hilfe der mitgelieferten Schrauben & Dübel an der Wand
2. Platzieren Sie die Zentrale auf der Wandhalterung und fixieren diese mit den vormontierten Schrauben.

- ## **⚠ Hinweis:**
- Das Entfernen der Zentrale von der Wandhalterung bzw. Öffnen des Gehäusedeckels löst einen Sabotagealarm aus. Führen Sie notwendige Arbeiten an der Hardware nur dann aus, wenn Sie als Installateur am System angemeldet sind und den Wartungsmodus aktiviert haben.

GB**⚠ Note:**

- Mount the Alarm panel on the wall at a height of approx. 1.5m.
- Keep a minimum distance of 1 m to the following devices:
electrical appliances, metallic objects or devices with radio emission,
e.g. routers, microwaves - as those can reduce the radio performance of the system:

1. Attach the wall bracket to the wall using the screws & dowels provided.
- 2: Place the Alarm panel on the wall bracket and fix it with the screws provided.

⚠ Note: Removing the control panel from the wall bracket or opening the housing cover triggers a sabotage alarm. Only carry out necessary work on the hardware if you are logged in the system as an installer and activated the maintenance mode.

FR**⚠ Remarque:**

- Montez la centrale au mur à environ 1,5 m de hauteur.
- Maintenir une distance minimale à 1 m par rapport aux appareils suivants:
appareils électriques, objets métalliques ou appareils émettant des ondes radio,
p. ex : routeur, four à micro-ondes - car ils peuvent nuire aux performances radio du système.

1. Fixez le support mural au mur à l'aide des vis et chevilles fournies.
2. Placer la centrale sur le support mural et la fixer à l'aide des vis prévues à cet effet vis.

⚠ Remarque: Le retrait de la centrale du support mural ou l'ouverture du couvercle du boîtier déclenche une alarme anti-sabotage. N'effectuez les travaux nécessaires sur le matériel que si vous êtes connecté au système en tant qu'installateur et que vous avez activé le mode maintenance.

NL**⚠ Opmerking:**

- Monteer het bedieningspaneel aan de muur op een hoogte van ongeveer 1,5 m.
- Houd een minimumafstand of 1 m tot de volgende apparaten:
elektrische apparaten, metalen voorwerpen of apparaten met radiostraling, zoals routers,
magnetrons - aangezien deze de radioprestaties van het systeem kunnen beïnvloeden.

1. Bevestig de muurbeugel aan de muur met de meegeleverde schroeven en pluggen.
- 2- Plaats de besturingspaneel op de muurbeugel en bevestig deze met de meegeleverde schroeven.

⚠ Opmerking: Als u het bedieningspaneel van de muurbeugel verwijdert of het deksel van de behuizing opent, wordt een sabotagealarm geactiveerd. Voer alleen noodzakelijke werkzaamheden aan de hardware uit als u bent aangemeld op het systeem als installateur en de onderhoudsmodus hebt geactiveerd.

Technische Daten

Technical data • Caractéristiques techniques • Technische gegevens

DE

Technische Daten	
Abmessungen (BxHxT)	165 x 165 x 61 mm
Gewicht	596g (mit Backup-Akku)
Betriebstemperatur	-10 °C bis +40 °C
Umweltklasse	II (EN 50131-1 + A3:2020)
Luftfeuchtigkeit	max. 85% RH (Relative Luftfeuchte)
Anschlüsse	12V DC-Buchse, RJ45 (LAN), SATA-Anschluss, SIM-Kartenschacht, Micro-SD Kartenschacht
Anzeigen	Status LED (Power, Internet, Kommunikation, Systemstatus)
Tasten	Neustart-Taste, Reset-Taste, Netzwerk-Rückstellungs-Taste
Funkfrequenz / Modulation	868,0 - 868,6 MHz / GFSK
Leistung, Funk / Reichweite	max. 25 mW (14dBm) / 1000m, Freifeld
Anzahl Funk-Komponenten	160
Anzahl Bereiche	40
Anzahl Benutzer	51
Anzahl Ereignisse	> 10.000
Kommunikation	Netzwerk-Schnittstelle: Ethernet 10/100 Mbps SSL/TLS Mobiles Netzwerk (Backup): 3G UMTS / 4G LTE SMS & Sprache: 2G GSM
Stromversorgung	Primär: DC-Netzteil 12V / 2A, Sekundär: LiPo-Akku 7,4V / 2.500mAh
Typ der Stromversorgung	Typ A, Spannungsversorgung konform gemäß EN50131-1+A3:2020 und EN50131-6+A1:2021
Pufferzeit - Batteriebetrieb	> 12 Std gemäß EN50131-1+A3:2020 Grad 2
Sabotagesicherheit (Erkennung / Schutz)	ja (1x Wandabriss-Kontakt; 2 x Gehäuse-Kontakt)
Supervisionszeit	900 - 3.600 s (Voreinstellung: 3.600 s)
Sicherheitsgrad	Grad 2 (EN 50131-1 + A3:2020)
Konformität	Sicherheitsgrad 2 bei ordnungsgemäßer Installation konform gemäß EN 50131-1+A3:2020, EN 50131-3:2009, EN 50131-10:2014, EN 50136-1+A1:2018, EN 50136-2:2013 und EN 50131-5-3:2017
EU-Richtlinien	RED: 2014/53/EU, RoHS: 2011/65/EU + 2015/863 Allgemeine Sicherheit: 2001/95/EG

GB

Technical data	
Dimensions (W x H x D)	165 x 165 x 61 mm
Weight	596g (with batteries)
Operating temperature	-10 °C to +40 °C
Environmental class	II (EN 50131-1 + A3:2020)
Humidity, max.	max. 85% RH (relative humidity)
Connections	12 V DC-Jack, RJ45 (LAN), SATA-Connector, SIM-Card-Slot, MicroSD-Card-Slot
Display	Status LED (Power, Internet, Comms, System-Status)
Keys	Restart button, Reset button , Network button
Operating frequency / modulation	868,0 - 868,6 MHz / GFSK
HF transmission power / range	max. 25 mW (14 dBm) / 1000m, open space
Number of radio devices	160
Number of Partitions	40
Number of users	51
Number of events	> 10.000
Communication	Main-Network: Ethernet port 10/100Mbps SSL/TLS Mobile Network (Backup): 3G UMTS / 4G LTE SMS & Voice: 2G GSM
Operating voltage	Primary: DC power supply 12V / 2A, Secondary: LiPo battery 7.4V / 2,500mAh
Type of power supply	Type A, Power supply compliant with EN50131-1 + A3 and EN50131-6+A1
Backup-Power Time	> 12 h according to EN 50131-1+A3:2020 Grade 2
Tamper monitoring	yes, (1 x Wall-Tamper, 2 x Housing-Tamper)
Supervision time	900 - 3600 s (default: 3600 s)
Security level	Grade 2 (EN 50131-1 + A3:2020)
Standards for intrusion and Hold-up Alarm devices	compliant with EN 50131-1 + A3:2020, EN 50131-3:2009, EN 50131-10:2014, EN 50136-1+A1:2018, EN 50136-2:2013 and EN 50131-5-3:2017 at security level 2 if installed correctly.
EU-directives	RED: 2014/53/EU, RoHS: 2011/65/EU + 2015/863 + General Safety: 2001/95/EC

FR

	Données techniques
Dimensions (L x H x P)	165 x 165 x 61 mm
Poids	596 g (avec pile)
Température de fonctionnement	-10 °C à + 40 °C
Classe d'environnement	II (EN 50131-1 + A3:2020)
Humidité de l'air, max.	max. 85% RH (humidité relative)
Raccordements	Prise 12V DC, RJ45 (LAN), port SATA, slot pour carte SIM, slot pour carte Micro-SD
Indicateur	LED d'état (alimentation, Internet, communication, état du système)
Boutons	Bouton de redémarrage, bouton de réinitialisation
Fréquence radio / modulation	868.0 - 868.6 MHz / GFSK
Puissance d'émission HF / Portée	max. 25 mW (14 dBm) / 1000 m, champ libre
Nombre de dispositifs sans fil	160
Nombre de partitions	40
Nombre d'utilisateurs	51
Nombre d'événements	> 10.000
communication	Interface réseau : Ethernet 10/100 Mbps SSL/TLS Réseau mobile (sauvegarde) : 3G UMTS / 4G LTE SMS & voix : 2G GSM
Alimentation	Primaire : bloc d'alimentation DC 12V / 2A, Secondaire : Batterie LiPo 7,4V / 2.500mAh
Type d'alimentation électrique	Type A, Alimentation électrique conforme selon EN50131-1 + A3 et EN50131-6 + A1
Durée de l'alimentation de secours	> 12 h selon EN 50131-1+A3:2020 Grade 2
Surveillance anti-sabotage	oui, (1x interrupteur d'arrachement de mur ; 2 x interrupteur de boîtier)
période de la supervision	900 - 3600 s (défaut 3600 s)
Degré de sécurité	Grade 2 (EN 50131-1+ A3:2020)
Normes des installations de détection d'intrusions et de cambriolages	conforme aux normes EN 50131-1+A3:2020, EN 50131-3:2009, EN 50131-10:2014, EN 50136-1+A1:2018, EN 50136-2:2013 et EN 50131-5-3:2017 Degré de sécurité 2 pour une installation conforme.
Directives européennes	RED : 2014/53/UE, RoHS : 2011/65/UE + 2015/863 Sécurité générale : 2001/95/CE

NL

	Technische gegevens
Afmeting (b x h x d)	165 x 165 x 61 mm
Gewicht	596 g (met batterij)
Bedrijfstemperatuur	-10 °C tot +40 °C
Milieuklasse	II (EN 50131-1 + A3:2020)
Luchtvochtigheid, max.	max. 85% RH (Relatieve vochtigheid)
Aansluitingen	12V DC-aansluiting, RJ45 (LAN), SATA-aansluiting, SIM-kaartsleuf, Micro-SD-kaartsleuf
Statusweergave	Status-LED (voeding, internet, communicatie, systeemstatus)
Toetsen	Herstartknop, Resetknop
Frequentie / modulatie	868.0 - 868.6 MHz / GFSK
HF zendvermogen / reikwijdte	max. 25 mW (14 dBm) / 1000 m in open veld
Aantal draadloze apparaten	160
Aantal partities	40
Aantal gebruikers	51
Aantal gebeurtenissen	> 10.000
communicatie	Netwerkiterface: Ethernet 10/100 Mbps SSL/TLS Mobiel netwerk (back-up): 3G UMTS / 4G LTE SMS & spraak: 2G GSM
Bedrijfspspanning	Primair: DC-voeding 12V / 2A, Secundair: LiPo batterij 7,4V / 2.500mAh
Type voeding	Type A, Voeding conform EN 50131-1:2006 + A3 en EN 50131-6 + A1
Tijd back-up batterij	> 12 uur volgens EN 50131-1+A3:2020 graad 2
Sabotagebeveiliging	ja, (1x wandschakelaar; 2 x behuizingsschakelaar)
supervisietijd	900 - 3600 s (standaard 3600 s)
Veiligheidsgraad	Graad 2 (EN 50131-1 + A3:2020)
Normen voor inbraak- en overvalmeldinstallaties	voldoet aan EN 50131-1+A3:2020, EN 50131-3:2009, EN 50131-10:2014, EN 50136-1+A1:2018, EN 50136-2:2013 en EN 50131-5-3:2017 veiligheidsgraad 2 bij correcte installatie.
EG-richtlijnen	RED: 2014/53/EU, RoHS: 2011/65/EU + 2015/863, Algemene veiligheid: 2001/95/EG

Für weitere Hilfe steht unser Support-Team für Sie zur Verfügung: **support@abus-sc.com**
Our Support Team will assist you to help you with any further questions: **support@abus-sc.com**
Notre équipe d'assistance vous aidera à répondre à toutes vos questions: **support@abus-sc.com**
Ons supportteam zal je helpen met verdere vragen: **support@abus-sc.com**

ABUS | Security Center GmbH & Co. KG
abus.com

Linker Kreuthweg 5
86444 Affing
Germany

Tel: +49 8207 959 90-0
sales@abus-sc.com

