

# FUMK80100 QUICK GUIDE

Comfion Funk-Öffnungsmelder 3 in 1 • Comfion Wireless-Door-Contact 3 in 1 •  
Détecteur d'Ouverture sans Fil 3 en 1 Comfion •  
Draadloos Comfion-Magneetcontact 3 in 1

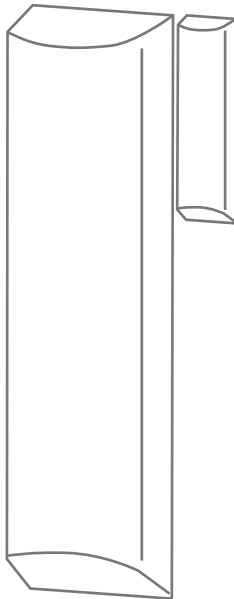

V1.1

**ABUS Security Center • Linker Kreuthweg 5  
86444 Affing • Germany • abus.com**

## Lieferumfang

Scope of delivery · Contenu de la livraison · Indhold

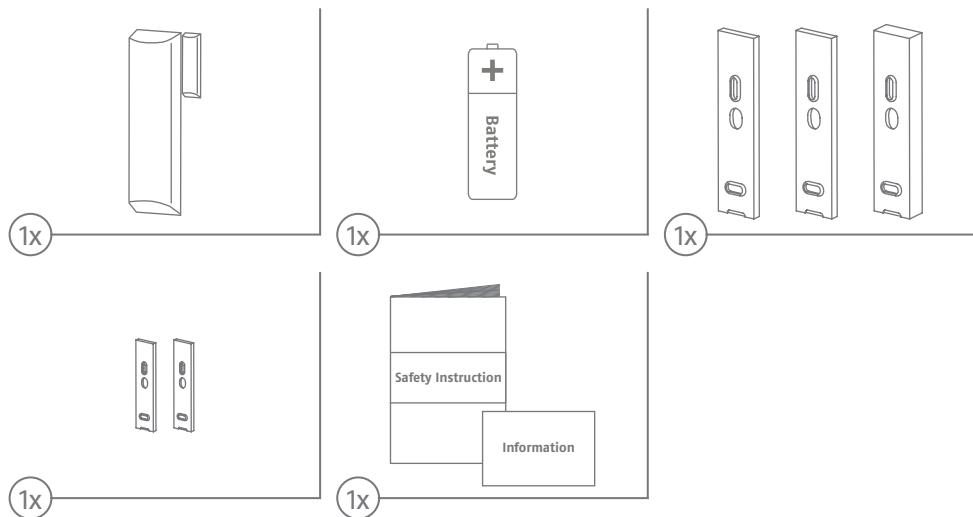

## Benötigt

Required · Nécessite · Nodig

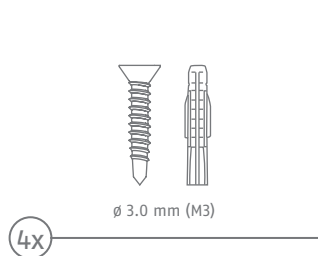

## Wichtige Produktinformationen

Important product information • Informations importantes relatives au produit •  
Belangrijke productinformatie

**DE**

### EU-KONFORMITÄTSERKLÄRUNG

Hiermit erklärt ABUS Security Center GmbH & Co. KG dass der Funkanlagentyp FUMK80100 der Richtlinie 2014/53/EU und 2011/65/EU entspricht. Der vollständige Text der EU-Konformitätserklärung ist unter der folgenden Internetadresse verfügbar: [abus.com > Artikelsuche > FUMK80100 > Downloads](#)

Detaillierte Informationen finden Sie in der Anleitung auf [abus.com](#)

**GB**

### EU DECLARATION OF CONFORMITY

Hereby, ABUS Security Center GmbH & Co. KG declares that the radio equipment type FUMK80100 is in compliance with Directive 2014/53/EU and 2011/65/EU. The full text of the EU declaration of conformity is available at the following internet address: [abus.com > Item search > FUMK80100 > Downloads](#)

You can find more detailed information on this in the manual on [abus.com](#)

**FR**

### DÉCLARATION DE CONFORMITÉ UE

Le soussigné, ABUS Security Center GmbH & Co. KG, déclare que l'équipement radioélectrique du type FUMK80100 est conforme à la directive 2014/53/UE et 2011/65/UE. Le texte complet de la déclaration UE de conformité est disponible à l'adresse internet suivante: [abus.com > Recherche d'articles > FUMK80100 > téléchargements](#)

Pour des informations détaillées, veuillez consulter manuel sur [abus.com](#).

**NL**

### EU-KONFORMITEITSVERKLARING

Hierbij verklaar ik, ABUS Security Center GmbH & Co. KG, dat het type radioapparatuur FUMK80100 conform is met Richtlijn 2014/53/EU en 2011/65/EU. De volledige tekst van de EU-conformiteitsverklaring kan worden geraadpleegd op het volgende internetadres: [abus.com > Artikelen zoeken > FUMK80100 > Downloads](#)

Gedetailleerde informatie vindt u in de gebruikershandleiding op [abus.com](#).

## Hinweis zur Erstinbetriebnahme

Set-Up Information • Consignes de mise en service • Aanwijzing voor de montage

**DE**

Diese Kurzanleitung beschreibt die Erstinbetriebnahme. Eine detaillierte Anleitung sowie weiterführende Informationen zur Gerätekonfiguration finden sie in der Installationsanleitung im ABUS Partnerportal. Dieses Produkt muss von einem qualifizierten Servicetechniker installiert und gewartet werden.

**GB**

This quick start guide describes the initial product installation. For detailed instructions and further information on device configuration, please refer to the installation instructions on the ABUS partner portal. This product must be installed and maintained by a qualified service engineer.

**FR**

Ce guide de démarrage rapide décrit l'installation initiale. Pour des instructions détaillées et de plus amples informations sur la configuration de l'appareil, veuillez consulter les instructions d'installation sur le ABUS International Partner Portal. Ce produit doit être installé et entretenu par un ingénieur de service qualifié.

**NL**

Deze snelstartgids beschrijft de eerste installatie van het product. Voor gedetailleerde instructies en verdere informatie over de configuratie van het apparaat verwijzen wij u naar de installatie-instructies op het ABUS-partnerportaal. Dit product moet worden geïnstalleerd en onderhouden door een gekwalificeerde servicetechnicus.

# Produktbeschreibung

Product description • Description du produit • Productbeschrijving

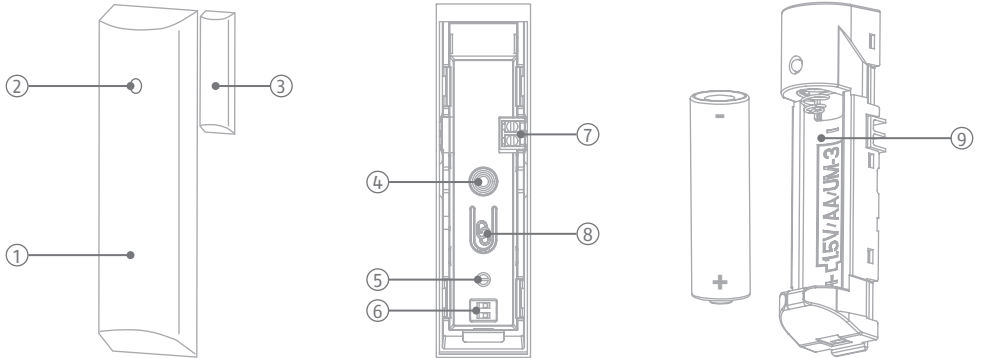

## DE

- 1 Sensor
- 2 LED
- 3 Magnet
- 4 Sabotageschalter
- 5 Potentiometer
- 6 DIP-Schalter
- 7 Eingang Externe Meldergruppe
- 8 Einlerntaste
- 9 Batteriefach

## GB

- 1 Sensor
- 2 LED
- 3 Magnet
- 4 Tamper switch
- 5 Potentiometer
- 6 DIP Switch
- 7 Input external contact
- 8 Learning button
- 9 Battery-compartment

## FR

- 1 Sensor
- 2 LED
- 3 Aimant
- 4 Interrupteur de sabotage
- 5 Potentiomètre
- 6 Commutateur DIP
- 7 Contact externe
- 8 Bouton d'apprentissage
- 9 Compartiment à piles

## NL

- 1 Sensor
- 2 LED
- 3 Magneet
- 4 Sabotageschakelaar
- 5 Potentiometer
- 6 DIP-schakelaar
- 7 externe Melder
- 8 Teach-in knop
- 9 Batterijvak

## Gerät in Zentrale einlernen

Learning device to Alarm-Panel • Apprentissage de l'appareil • Apparaat aan alarmpaneel leren

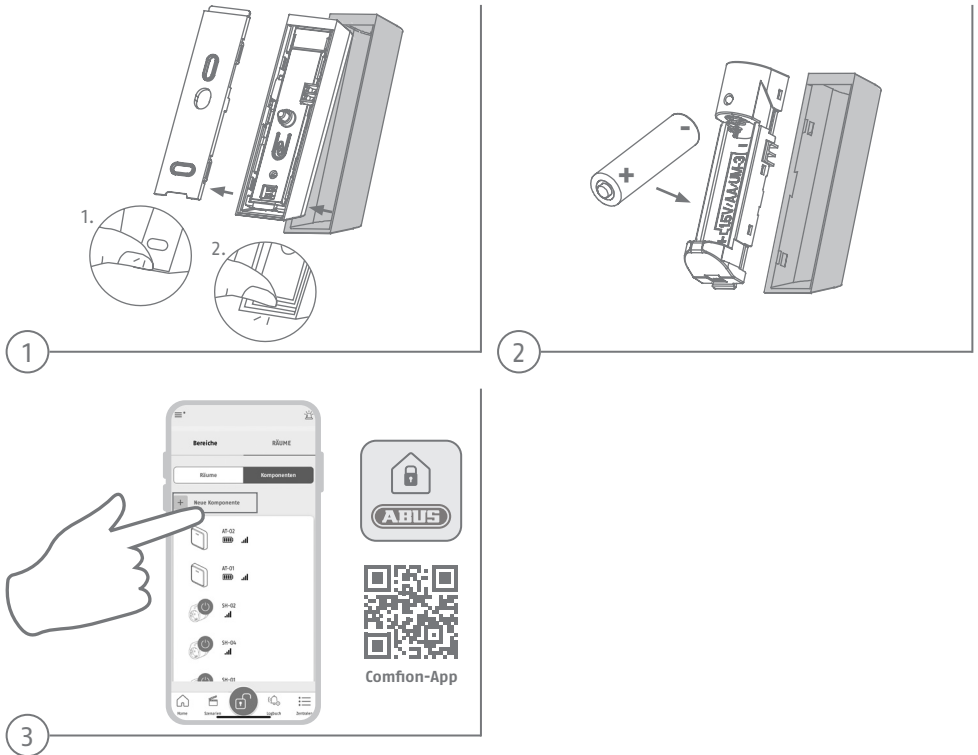

### DE

1. Entfernen Sie die Rückplatte am Sensor und das innenliegende Gehäuse.
2. Legen Sie die Batterie ein. Das Gerät schaltet sich ein.
3. Starten Sie den Einlernprozess in der Comfion App und folgen den Anweisungen.  
Nach erfolgreichem Einlernen erlischt die LED

### GB

1. Remove the backplate of the Sensor and the inner housing.
2. Insert the battery. The device will power up.
3. Start the Learning process in the Comfion App and follow the instructions.  
LED stops blinking to indicate the Learning is complete.

### FR

1. Retirez la plaque arrière du capteur et retirez le boîtier intérieur.
2. Insérez la batterie. L'appareil s'allume.
3. Démarrer le processus d'apprentissage dans l'application Comfion et suivre les instructions.  
Une fois l'apprentissage réussi, la LED s'éteint

### NL

1. Verwijder de achterplaat van de sensor en verwijder de binnenbehuizing.
2. Plaats de batterij. Het apparaat wordt ingeschakeld.
3. Start het inleerproces in de Comfion App en volg de instructies.  
Na succesvolle teach-in gaat de led uit

# Montage

Mounting • Montage • Monteren

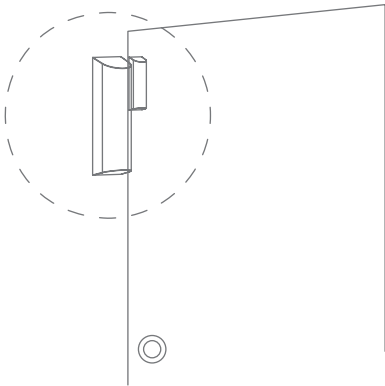

Magnetic Detector (at door)

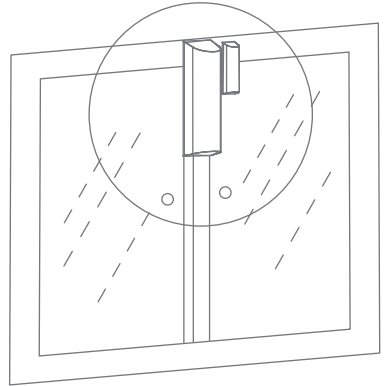

Magnetic Detector (at window)

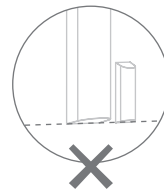
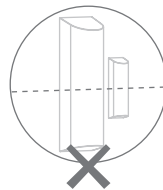
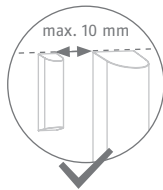
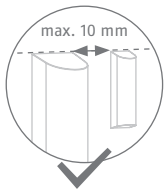

**DE**

**⚠ Hinweis:**

- Die Montage auf, bzw. in 1 m Nähe von metallischen Substanzen beeinträchtigt die Funkreichweite. Verwenden Sie bei Bedarf die beiliegenden Abstandshalter.
- Montieren Sie den Sensor auf dem Fenster-, Türrahmen und den Magneten auf dem beweglichen Teil der Tür/des Fensters.
- Der Magnet kann auf der rechten oder linken Seite des Melders angebracht werden.
- Stellen Sie sicher, dass Magnet und Sensor am oberen Rand ausgerichtet sind und der parallele Abstand weniger als 20 mm beträgt. Auslösen/Schließen Abstand erfolgt in Abhängigkeit von der Montageoberfläche und Winkel wie folgt:

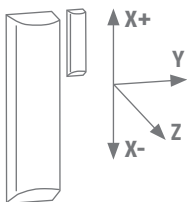

Oberfläche	Status	Entfernung (mm)			
		X+	X-	Y	Z
nicht-metallisch	Öffnen	52	60	12	20
	Schließen	42	40	16	27
metallisch	Öffnen	42	35	20	25
	Schließen	35	30	26	33

**⚠ Hinweis:** Werte gelten für Rechts- und Linksmontage des Magneten

# Montage

Mounting • Montage • Monteren

**GB**

**⚠ Notice:**

- Mounting on or within 1 m of metallic substances has impacts on the radio range.
- Use the enclosed spacers, if necessary
- Mount the Sensor on the door/window-frame and magnet on the moving part of the door/window.
- The magnet can be mounted on the right or left side of the detector.
- Make sure that the magnet and sensor are aligned at the top edge and that the parallel distance is less than 20 mm.
- distance is less than 20 mm. The open/close distance depends on the mounting surface and angle as follows:

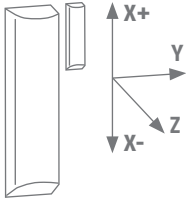

Surface	Status	Distance (mm)			
		X+	X-	Y	Z
non-metallic	Detect	52	60	12	20
	Restore	42	40	16	27
Metallic	Detect	42	35	20	25
	Restore	35	30	26	33

**⚠ Note:** Values apply for right and left mounting of the magnet

**FR**

**⚠ Note :**

- Le montage sur des substances métalliques ou à moins de 1 m de celles-ci a des répercussions sur la portée radio.
- Utilisez les entretoises fournies, si nécessaire
- Monter le capteur sur le cadre de la porte/fenêtre et l'aimant sur la partie mobile de la porte/fenêtre.
- L'aimant peut être monté à droite ou à gauche du détecteur.
- Veillez à ce que l'aimant et le détecteur soient alignés sur le bord supérieur et que la distance parallèle soit inférieure à 20 mm. La distance parallèle est inférieure à 20 mm. Déclenchement/fermeture La distance dépend de la surface de montage et de l'angle comme suit :

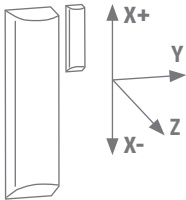

Surface	Status	Distance (mm)			
		X+	X-	Y	Z
non-métallique	ouvrir	52	60	12	20
	fermer	42	40	16	27
métallique	ouvrir	42	35	20	25
	fermer	35	30	26	33

**⚠ Remarque :** les valeurs sont valables pour un montage à droite ou à gauche de l'aimant

**NL**

**⚠ Opmerking:**

- Montage op of binnen 1 m van metalen voorwerpen heeft invloed op het radiobereik.
- Gebruik indien nodig de meegeleverde afstandhouders
- Monteer de sensor op het deur-/raamkozijn en de magneet op het bewegende deel van de deur/het raam.
- De magneet kan aan de rechter- of linkerkant van de detector gemonteerd worden.
- Zorg ervoor dat de magneet en de sensor aan de bovenrand uitgelijnd zijn en dat de parallelle afstand minder dan 20 mm is.
- afstand kleiner is dan 20 mm. De openings/sluitingsafstand is als volgt afhankelijk van het montageoppervlak en de hoek:

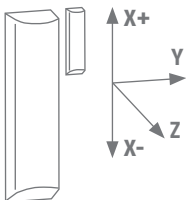

Oppervlak	Status	Afstand (mm)			
		X+	X-	Y	Z
niet-metalen	open	52	60	12	20
	gesloten	42	40	16	27
metalen	open	42	35	20	25
	gesloten	35	30	26	33

**⚠ Opmerking:** De waarden gelden voor rechts- en linksmontage van de magneet

## Technische Daten

Technical data • Caractéristiques techniques • Technische gegevens

DE

Technische Daten	
Abmessungen Sensor / Magnet (B x H x T)	24 x 90 x 26 mm / 9 x 44 x 16 mm
Gewicht Sensor und Magnet	36 g (ohne Batterie) / 58 g (mit Batterie)
Betriebstemperatur	-10 °C bis +40 °C
Umweltklasse	II (EN 50131-1 + A3:2020)
Luftfeuchtigkeit	max. 85% RH (Relative Luftfeuchte)
Anzeigen	Status LED
Detektionsverfahren	Reed-Kontakt, Beschleunigungssensor
Funkfrequenz / Modulation	868.0 - 868.6 MHz / GFSK
Leistung, Funk / Reichweite	max. 25 mW (14dBm) / 1000m, Freifeld
Batterietyp & Batterielaufzeit	1 x AA (LR6) Alkaline Batterie 1.5V, 4.5 Jahre
Empfohlene Batterie	Duracell Procell MN1500 (ABUS.: AZBT10100), oder GP Super 15A, oder Eveready Energizer E91
Ausführungsart der Stromversorgung	Typ C (EN 50131-1+A3:2020)
Sabotagesicherheit (Erkennung / Schutz)	ja (1x Wandabriss-Kontakt)
Sicherheitsgrad	Grad 2 (EN 50131-1 + A3:2020)
Konformität	Sicherheitsgrad 2, konform gemäß EN 50131-1+A3:2020, EN 50131-2-6:2008, EN 50131-2-8:2016 und EN 50131-5-3:2017 bei ordnungsgemäßer Installation in Verbindung mit der Comfion Funkalarmanlage FUAA80xxx.
EU-Richtlinien	RED: 2014/53/EU, RoHS: 2011/65/EU + 2015/863, Allgemeine Sicherheit: 2001/95/EG

GB

Technical data	
Dimensions - Sensor / Magnet (W x H x D)	24 x 90 x 26 mm / 9 x 44 x 16 mm
Weight Sensor and Magnet	32 g (without battery) / 54 g (with battery)
Operating temperature	-10 °C to +40 °C
Environmental class	II (EN 50131-1 + A3:2020)
Humidity, max.	max. 85% RH (relative humidity)
Display	Status LED
Type of detection	Reed-switch, accelerometer
Operating frequency / modulation	868.0 - 868.6 MHz / GFSK
HF transmission power / range	max. 25 mW (14 dBm) / 1000m, open space
Battery type & Battery life	1 x AA (LR6) Alkaline Battery 1.5V, 4.5 years
Recommended Battery	Duracell Procell MN1500 (ABUS.: AZBT10100), or GP Super 15A, or Eveready Energizer E91
Type of power supply	Type C (EN 50131-1+A3:2020)
Tamper monitoring	yes, (1 x Wall-Tamper)
Security level	Grade 2 (EN 50131-1 + A3:2020)
Standards for intrusion and Hold-up Alarm devices	compliant with EN 50131-1 + A3:2020, EN 50131-2-6:2008, EN 50131-2-8:2016 and EN 50131-5-3:2017 at security level 2 if installed correctly together with the Comfion Wireless Alarm System FUAA80xxx.
EU-directives	RED: 2014/53/EU, RoHS: 2011/65/EU + 2015/863 + General Safety: 2001/95/EC



FR

	Données techniques
Dimensions Sensor / l'aimant (L x H x P)	24 x 90 x 26 mm / 9 x 44 x 16 mm
Poids du capteur et de l'aimant	32 g (sans pile) / 54 g (avec pile)
Température de fonctionnement	-10 °C à + 40 °C
Classe d'environnement	II (EN 50131-1 + A3:2020)
Humidité de l'air, max.	max. 85% RH (humidité relative)
Indicateur	LED d'état
Méthode de détection	interrupteur à lames, capteur de vibrations
Fréquence radio / modulation	868.0 - 868.6 MHz / GFSK
Puissance d'émission HF / Portée	max. 25 mW (14 dBm) / 1000 m, champ libre
Type de pile & Durée de service	1 x AA (LR6) alcaline 1.5V, 4.5 ans
pile recommandée	Duracell Procell MN1500 (ABUS-article.: AZBT10100), ou GP Super A15, ou Eveready Energizer E91
Type d'alimentation électrique	Type C (EN 50131-1 + A3:2020)
Surveillance anti-sabotage	oui, (1x interrupteur d'arrachement de mur)
Degré de sécurité	Grade 2 (EN 50131-1+ A3:2020)
Normes des installations de détection d'intrusions et de cambriolages	conforme aux normes EN 50131-1+A3:2020, EN 50131-2-6:2008, EN 50131-2-8:2016 et EN 50131-5-3:2017 Degré de sécurité 2 pour une installation conforme avec le système d'alarme sans fil Comfion FUAA80xxx.
Directives européennes	RED : 2014/53/UE, RoHS : 2011/65/UE + 2015/863, Sécurité générale : 2001/95/CE

NL

	Technische gegevens
Afmetingen Sensor / Magnet (b x h x d)	24 x 90 x 26 mm / 9 x 44 x 16 mm
Gewicht Sensor en Magnet	32 g (zonder batterij) / 54 g (met batterij)
Bedrijfstemperatuur	-10 °C tot +40 °C
Milieuklasse	II (EN 50131-1 + A3:2020)
Luchtvochtigheid, max.	max. 85% RH (Relatieve vochtigheid)
Statusweergave	Status-LED
Detectiemethode	Reedschakelaar, trillingsensor
Frequentie / modulatie	868.0 - 868.6 MHz / GFSK
HF zendvermogen / reikwijdte	max. 25 mW (14 dBm) / 1000 m in open veld
Batterijtype & Batterijlooptijd	1 x AA (LR6) alkaline, 4,5 jaaren
aanbevolen batterij	Duracell Procell MN1500 (ABUS-Nr.: AZBT10100), of GP Super A15, of Eveready Energizer E91
Type voeding	Type C (EN 50131-1 + A3:2020)
Sabotagebeveiliging	ja, (1x wandschakelaar)
Veiligheidsgraad	Graad 2 (EN 50131-1 + A3:2020)
Normen voor inbraak- en overvalmeldinstallaties	voldoet aan EN 50131-1+A3:2020, EN 50131-2-6:2008, EN 50131-2-8:2016 en EN 50131-5-3:2017 veiligheidsgraad 2 bij correcte installatie met de draadloos alarmsysteem Comfion FUAA80xxx.
EG-richtlijnen	RED: 2014/53/EU, RoHS: 2011/65/EU + 2015/863, Algemene veiligheid: 2001/95/EG

Für weitere Hilfe steht unser Support-Team für Sie zur Verfügung: **support@abus-sc.com**  
Our Support Team will assist you to help you with any further questions: **support@abus-sc.com**  
Notre équipe d'assistance vous aidera à répondre à toutes vos questions: **support@abus-sc.com**  
Ons supportteam zal je helpen met verdere vragen: **support@abus-sc.com**

**ABUS | Security Center GmbH & Co. KG**  
**abus.com**

---

Linker Kreuthweg 5  
86444 Affing  
Germany

Tel: +49 8207 959 90-0  
sales@abus-sc.com

