

NRS WINTECTO One

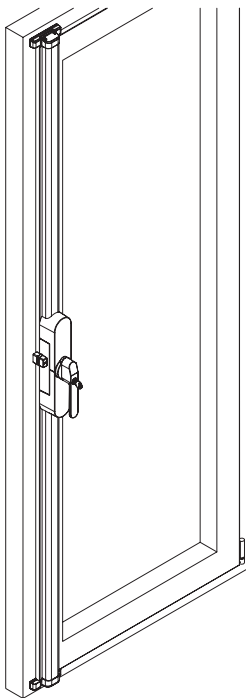

Security Tech Germany

- Ⓓ Nachrüstset zum Fensterantrieb
- ⒼⒷ Retrofit set for window actuator
- ⒻⓇ Kit pour transformation pour le mécanisme de fenêtre
- ⒼⓁ Ombouwset voor vensteraandrijving
- ⒾⓉ Set di conversione per l'attuatore finestra



ABUS one™



www.abus.com

DE Diese Anleitung beschreibt die Nachrüstung des ABUS Fensterantriebs WINTECTO One zu einer einbruchhemmenden Sicherheitsvariante. Voraussetzung für die Umrüstung sind das ABUS Produkt WINTECTO One, dieses Nachrüstset sowie zusätzlich ein passendes Stangenset (Tabelle 1).

GB This manual describes the retrofitting of the ABUS window actuator WINTECTO One to burglar-resistant safety variant. The ABUS product WINTECTO One, this retrofit set and additionally a suitable bar set are required for retrofitting (Table 1).

FR La présente notice décrit la transformation du mécanisme de fenêtre ABUS WINTECTO One en une variante de sécurité anti-effraction. Pour la transformation, il est impératif d'utiliser le produit ABUS WINTECTO One, ce kit pour transformation ainsi qu'un kit de barres adapté (Tableau 1).

NL Deze handleiding beschrijft de ombouw van de ABUS vensteraandrijving WINTECTO One naar een inbraakwerende veiligheidsvariant. Voorwaarden voor de ombouw zijn het ABUS-product WINTECTO One, deze ombouwset en bovendien een geschikte staafset (Tabel 1).

IT Queste istruzioni descrivono la conversione dell'attuatore finestra ABUS WINTECTO One a una variante di sicurezza anti-effrazione. I requisiti per la conversione sono il prodotto ABUS WINTECTO One, questo set di conversione e inoltre un set di aste adatto (Tabella 1).









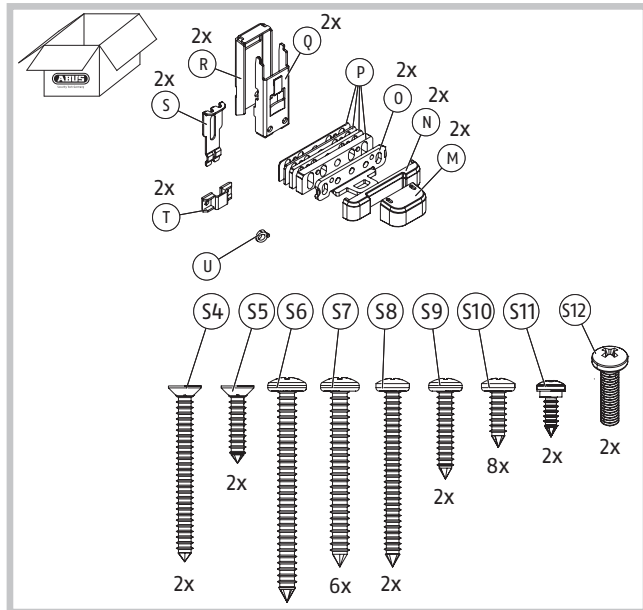
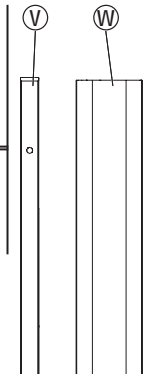

Tabelle 1 | Table 1 | Tableau 1 | Tabel 1 | Tabella 1:

	+		
Stangenset	Stangenlänge	Nutzhöhe	
Rod set	Length of bars	Usable height	
Jeu de barres	Longueurs de barres	Hauteur effective	
Stangenset	Lengete staaf	Effectieve hoogte	
Kit aste	Lunghezza asta	Altezza effettiva	
1	75 / 75 cm	85 / 85 cm	
2	75 / 118 cm	85 / 128 cm	
3	118 / 118 cm	128 / 128 cm	
4	150 / 150 cm	160 / 160 cm	



Bohrtabelle | Drill table | Tableau de perçage | Boortabel | Tabella di foratura:

			
			
∅ 5,5 mm	∅ 4,0 mm	∅ 4,5 mm	
∅ 4,8 mm	∅ 3,0 mm	∅ 3,5 mm	
∅ 4,2 mm			

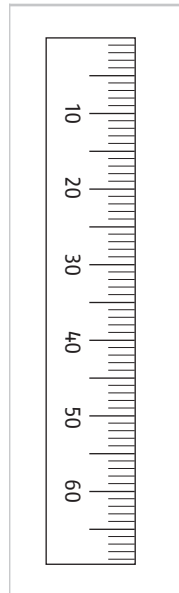

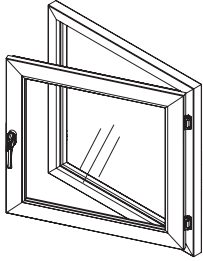

DIN
R

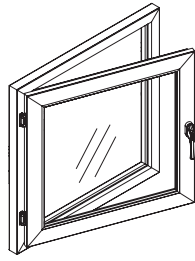

DIN
L

- (DE)** Anleitung zeigt die Montage an einem Fenster DIN rechts (R). Bei DIN linken Fenstern zu beachtende Abweichungen sind bei den entsprechenden Montageschritten durch die Abbildung „Fenster DIN links“ (L) gekennzeichnet.
- (GB)** The instruction show the assembly on a right-hand window (R). The differences to be noted for left-hand windows are marked with the corresponding fitting steps on the diagram „left-hand window“ (L).
- (FR)** La notice de montage illustre le montage sur une fenêtre à droite (R). Les divergences dont il faut tenir compte pour les fenêtres à gauches sont signalées dans les étapes de montage correspondantes avec le schéma „fenêtre à gauche“ (L).
- (NL)** Instructie beschrijft de montage op een raam DIN rechts (R). Afwijkingen voor DIN-linkse ramen zijn bij de betreffende instructies aangegeven door de afbeelding „raam DIN links“ (L).
- (IT)** Le istruzioni mostrano il montaggio ad una finestra destra (R). Le differenze da osservare per finestre sinistre sono indicate dalla figura „finestra sinistra“ (L) a margine delle relative fasi di montaggio.

1.

- (DE)** Demontieren Sie vom montierten WINTECTO One die Abdeckungen und die Griffereinheit.
- (GB)** Dismantle the covers and the handle unit from the mounted WINTECTO One.
- (FR)** Retirez les couvercles et la poignée du WINTECTO One monté.
- (NL)** Verwijder de afdekkingen en de greep van de gemonteerde WINTECTO One.
- (IT)** Rimuovere i coperchi et la maniglia dall' WINTECTO One montato.

1.1

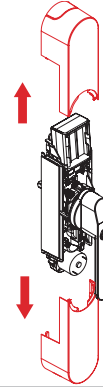

1.2

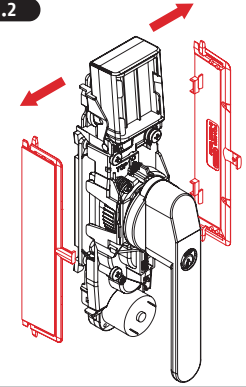

1.3

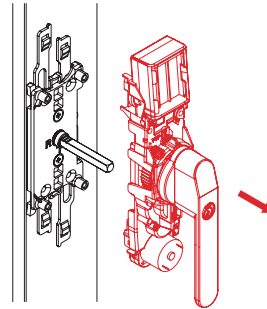

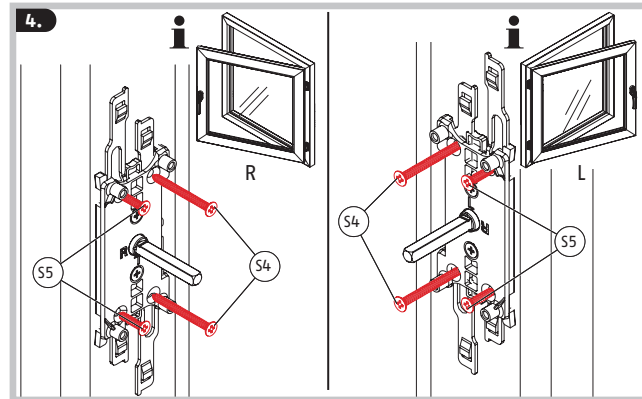
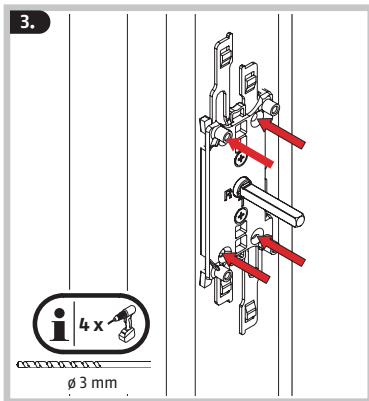
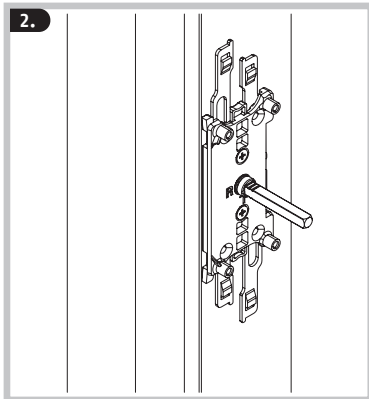

5.1

(DE) Montage des oberen und unteren Schließkastens
 (GB) Fitting the upper and lower lock case
 (FR) Installation de la gâche supérieur et inférieur
 (NL) Montage van de bovenste en onderste sluitkast
 (IT) Installazione della scatola superiore e inferiore

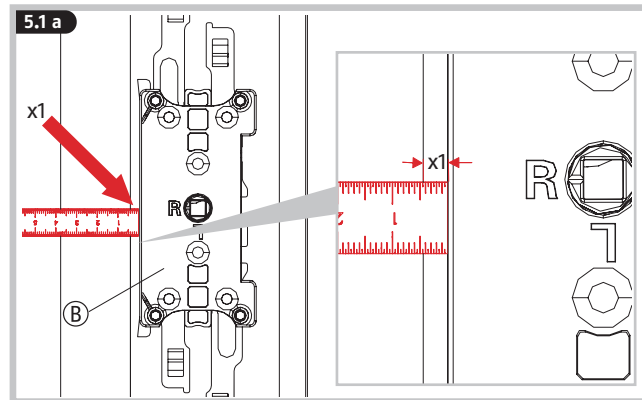

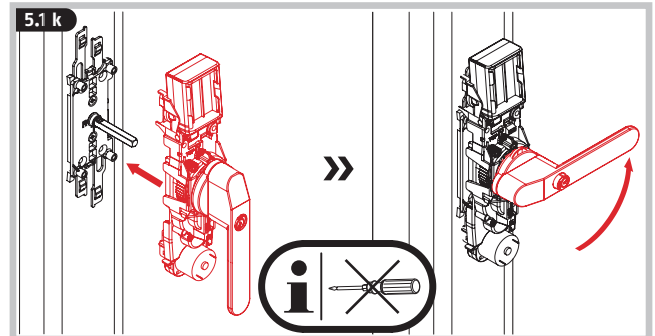
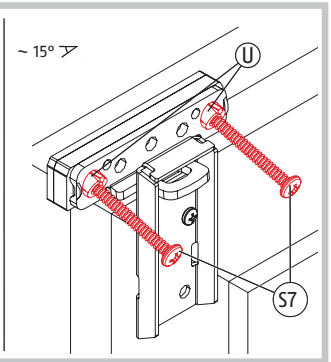
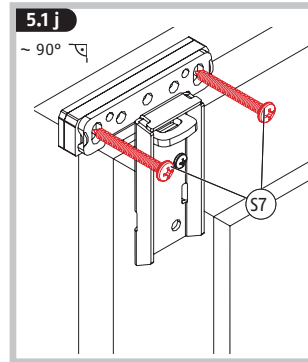
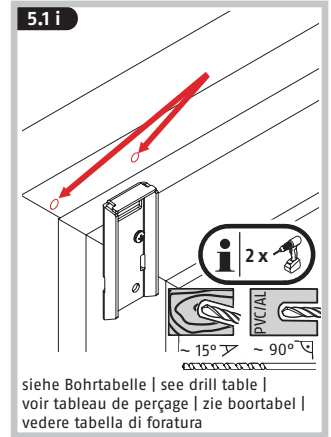
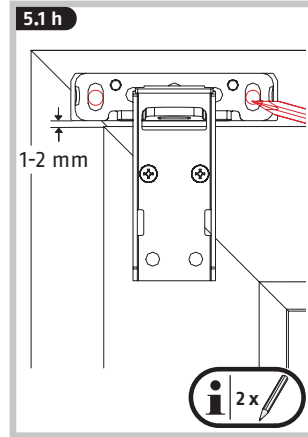
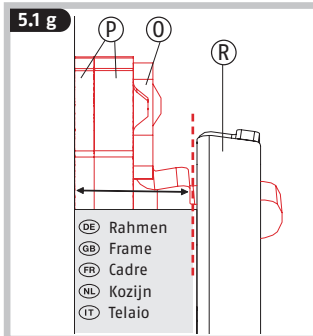
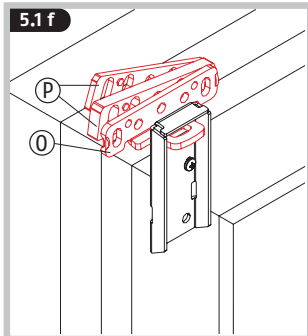
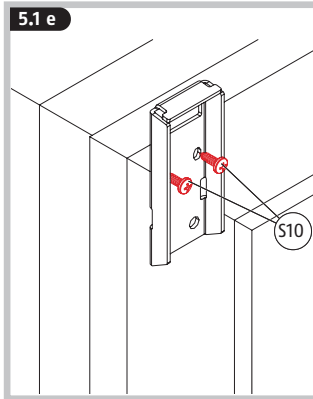
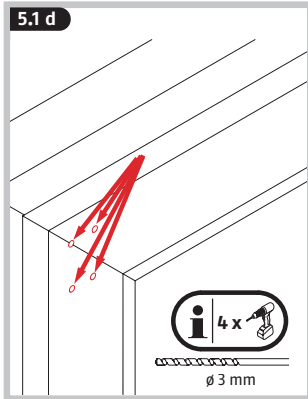
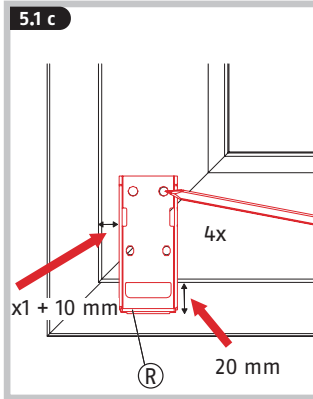
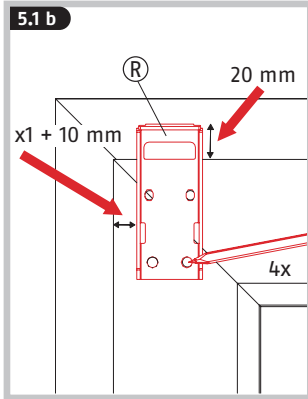

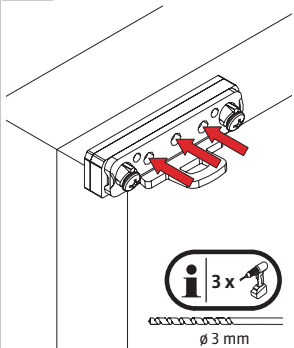
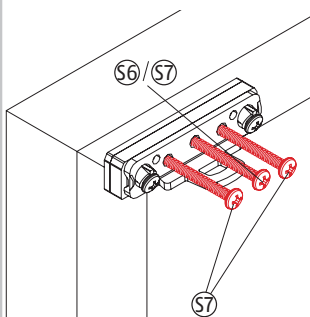
5.1 l**5.1 m**

- ⒹE Mittlere Schraube ggf. mit ABUS BA / IM100 befestigen
- ⒼB If necessary, tighten the middle screw with ABUS BA / IM100
- ⒻR Au besoin, serrer la vis centrale avec ABUS BA / IM100
- ⒸL Middelste schroef eventueel met ABUS BA / IM100 bevestigen
- ⒾT Se necessario, fissare la vite intermedia con ABUS BA / IM100

5.1 n

- ⒹE 5.1 d - 5.1 m analog für unteren Schließkasten wiederholen
- ⒼB Repeat 5.1 d - 5.1 m for the bottom strike plate
- ⒻR 5.1 d - 5.1 m de la même manière pour la gâche inférieure
- ⒸL 5.1 d - 5.1 m analoog voor onderste sluitkast herhalen
- ⒾT Ripetere i punti 5.1 d - 5.1 m per la scatola inferiore

5.2

- ⒹE Montage der Riegelstangen
- ⒼB Fitting the locking bars
- ⒻR Montage des tringles de verrouillage
- ⒸL Monteren van de bouten
- ⒾT Montaggio delle barre dei chiavistelli

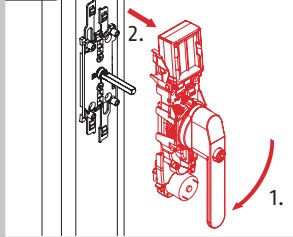
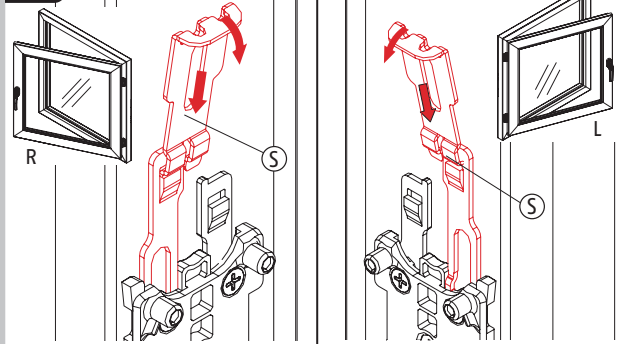
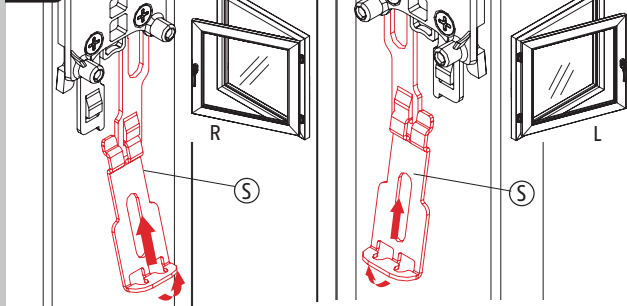
5.2 a**5.2 b****5.2 c**

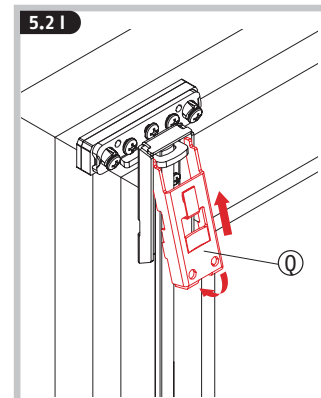
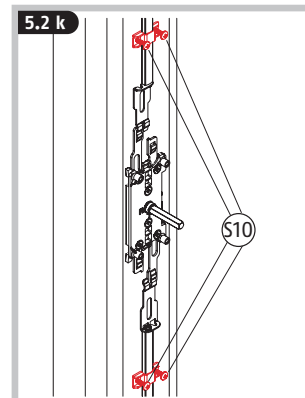
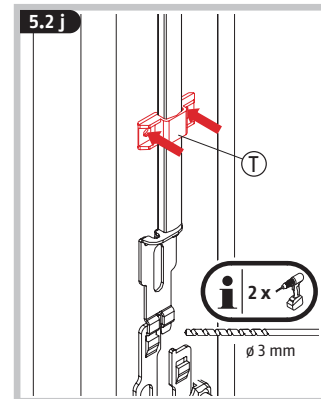
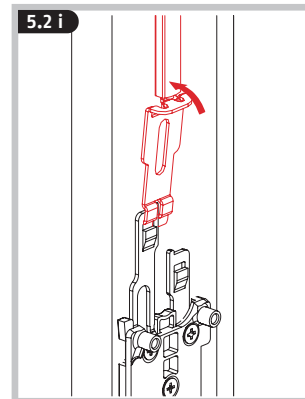
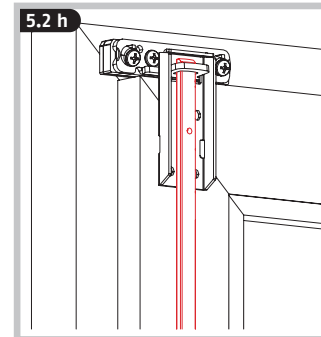
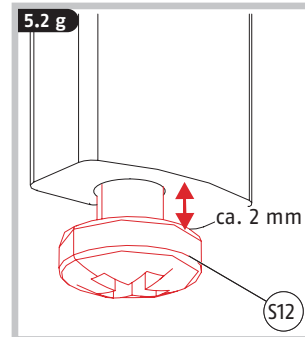
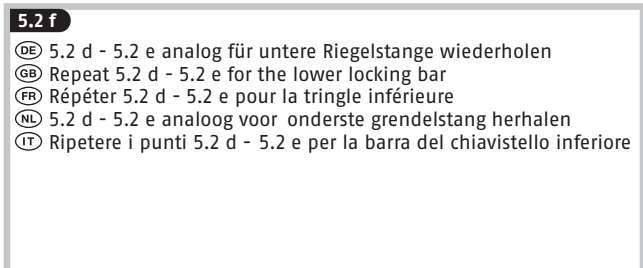
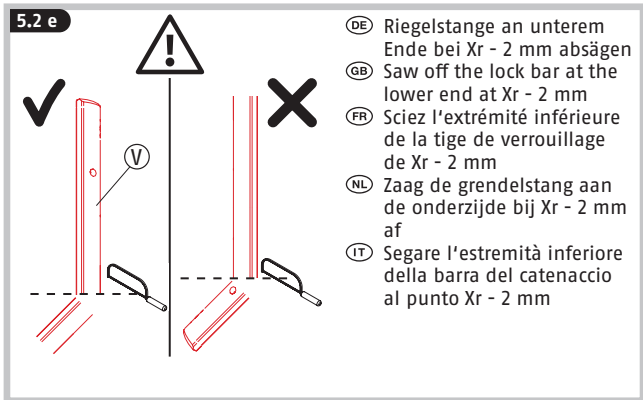
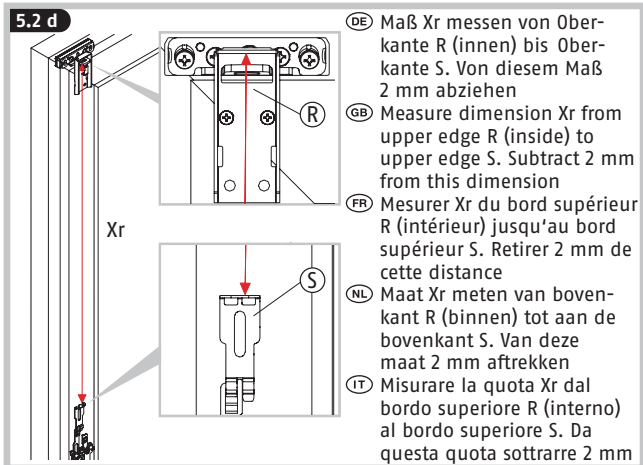

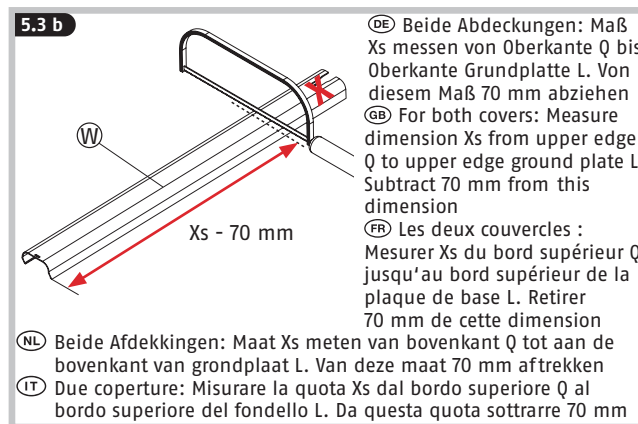
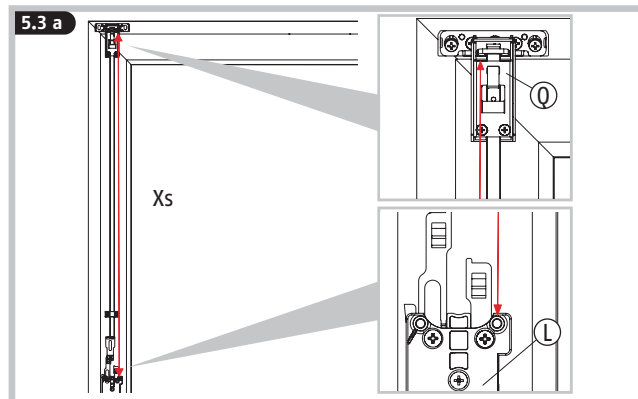
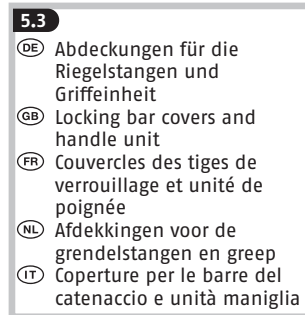
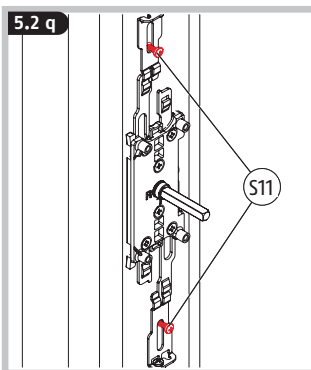
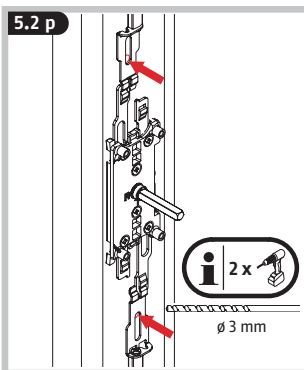
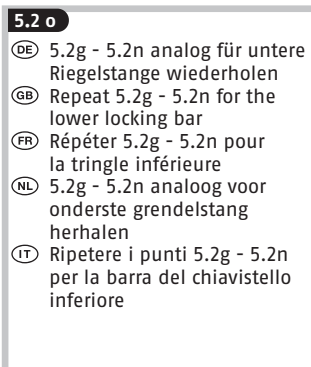
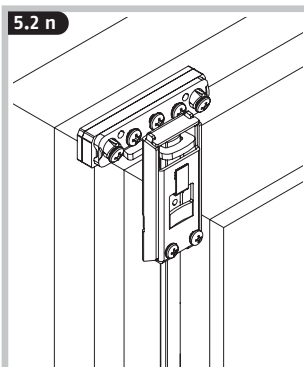
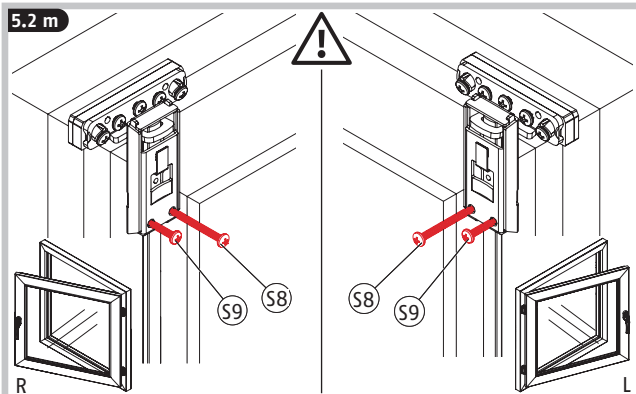

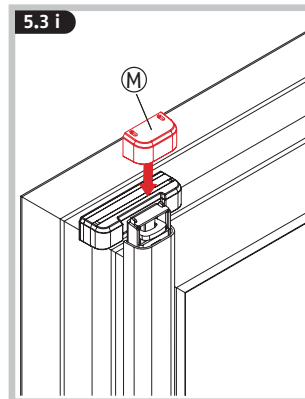
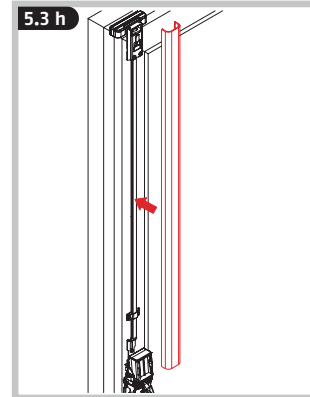
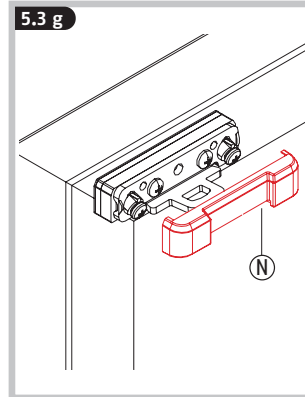
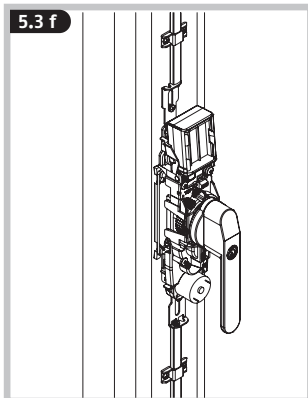
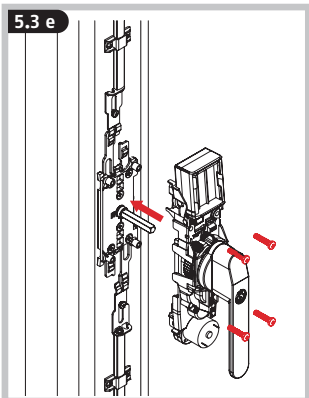
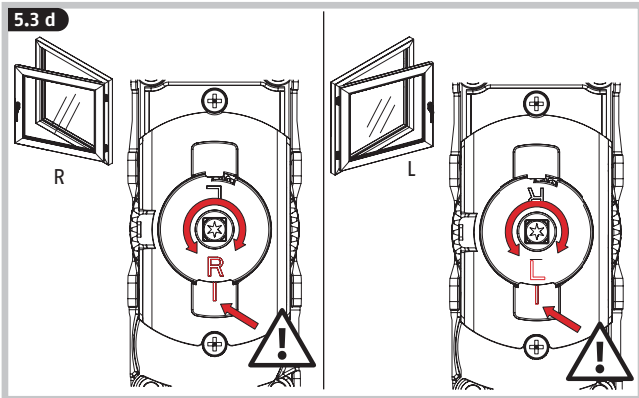
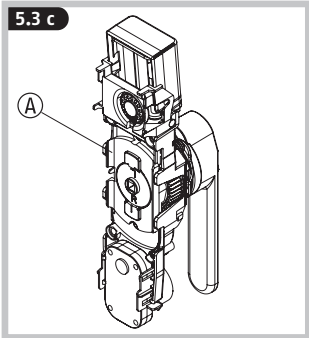

- 5.4** (DE) Batterien einsetzen
 (GB) Insert batteries
 (FR) Insérer des piles
 (NL) Batterijen aanbrengen
 (IT) Inserire la batteria

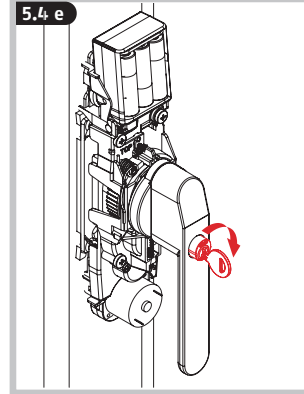
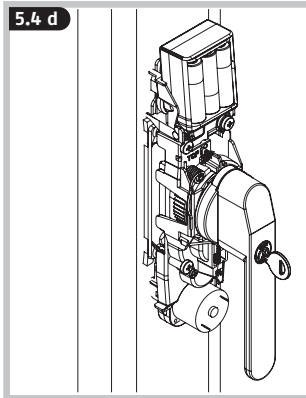
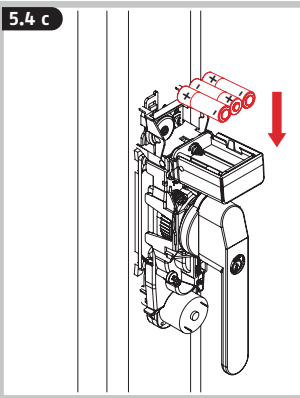
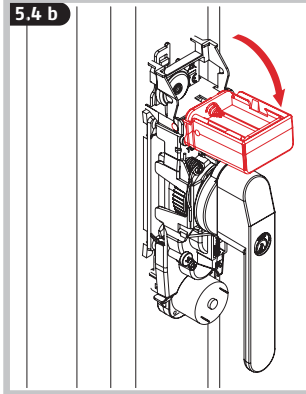
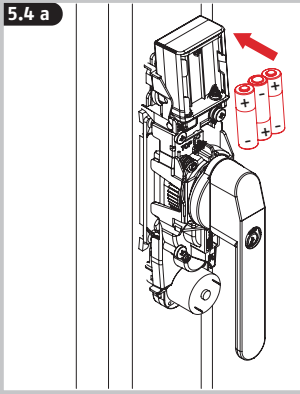

(DE) Nach dem Einlegen der Batterien ertönt ein Piepton. Prüfen Sie manuell die Funktion des Fenstergriffs. Der Griff muss sich leicht drehen lassen. Sollte sich der Griff nur schwer bewegen lassen, müssen evtl. die Fensterbeschläge, die Grundplatte oder der Vierkant neu eingestellt werden. Bitte lesen Sie zu Magnetmontage, Batteriewechsel, ABUS One App und Allgemeine Hinweise die Anleitung des WINTECTO One.

- (GB) After inserting the batteries, a beep sounds. Manually check that the window handle is functioning. The handle must turn easily. If the handle can only be turned with difficulty, the window fittings, base plate or square shaft may have to be re-adjusted. Please read the instructions for the WINTECTO One for information on magnet installation, battery replacement, the ABUS One app and general information.
- (FR) Un bip sonore retentit après l'insertion des piles. Vérifiez manuellement le fonctionnement de la poignée de fenêtre. La poignée doit pouvoir se tourner légèrement. Si la poignée peut uniquement être tournée avec difficulté, les ferrures de fenêtre, la plaque de base ou le carré doivent éventuellement être réglés à nouveau. Veuillez lire le manuel du WINTECTO One pour le montage de l'aimant, le remplacement de la piles, l'application ABUS One et les remarques générales.
- (NL) Na het plaatsen van de batterijen hoort u een pieptoon. Controleer handmatig de functie van de venstergreep. De greep moet licht te draaien zijn. Wanneer de greep moeilijk draait, dienen eventueel het beslag, de grondplaat of de vierkante stift opnieuw ingesteld te worden. Lees de instructies voor de WINTECTO One voor informatie over het installeren van de magneet, het vervangen van de batterijen, de ABUS One app en algemene informatie.
- (IT) Dopo aver inserito le batterie, viene emesso un segnale acustico. Verificare manualmente il funzionamento della maniglia della finestra. Essa deve ruotare agevolmente. Se la maniglia ruotasse con difficoltà, è eventualmente necessario regolare di nuovo i ferramenti della finestra, il fondello o il perno quadro. Per informazioni sull'installazione del magnete, sulla sostituzione della batterie, sull'applicazione ABUS One e per informazioni generali, leggere le istruzioni per l'uso del WINTECTO One.

(DE) Entsorgung: Dieses Produkt enthält wertvolle Rohstoffe. Entsorgen Sie das Produkt am Ende seiner Lebensdauer gemäß den geltenden gesetzlichen Bestimmungen. Elektrogeräte, Akkus und Batterien dürfen nicht über den Hausmüll entsorgt werden. Die Entsorgung muss gemäß Richtlinie 2012/19/EU über Elektro- und Elektronik-Altgeräte (WEEE) bzw. gemäß Richtlinie 2006/66/EG über Batterien und Akkumulatoren sowie Altbatterien und Altakkumulatoren erfolgen. Batterien müssen vor der Entsorgung aus den Elektrogeräten entfernt und separat der Entsorgung zugeführt werden. Entsorgen Sie die Verpackung sortenrein. Geben Sie Pappe und Karton zum Altpapier, Folien und Kunststoffteile in die Wertstoff-Sammlung. Bitte wenden Sie sich bei Rückfragen an die für die Entsorgung zuständige kommunale Behörde. Informationen zu Rücknahmestellen für Ihre Altgeräte erhalten Sie z.B. bei der örtlichen Gemeinde- bzw. Stadtverwaltung, den örtlichen Entsorgungsunternehmen oder bei Ihrem Fachhändler.

Gewährleistung: ABUS Produkte sind mit größter Sorgfalt konzipiert, hergestellt und nach geltenden Vorschriften geprüft. Die Gewährleistung erstreckt sich ausschließlich auf Mängel, die auf Material- oder Herstellungsfehler zurückzuführen sind. Falls nachweislich ein Material- oder Herstellungsfehler vorliegt, wird das Produkt nach Ermessen von ABUS repariert oder ersetzt. Die Gewährleistung endet in diesen Fällen mit dem Ablauf der ursprünglichen Gewährleistungslaufzeit. Weitergehende Ansprüche sind ausdrücklich ausgeschlossen. ABUS haftet nicht für Mängel und Schäden, die durch äußere Einwirkungen (z.B. Transport, Gewalteinwirkung), unsachgemäße Bedienung, normalen Verschleiß und Nichtbeachtung dieser Anleitung entstanden sind. Bei Geltendmachung eines Gewährleistungsanspruchs ist dem zu beanstandenden Produkt der originale Kaufbeleg mit Kaufdatum und eine kurze schriftliche Fehlerbeschreibung beizufügen.

Technische Änderungen vorbehalten. Für Druckfehler und Irrtümer keine Haftung.

(GB) Disposal: This product contains valuable raw materials. At the end of its service life, dispose of the product in accordance with the applicable legal requirements. Electrical appliances, rechargeable batteries and batteries must not be disposed of with household waste. Disposal must be carried out in accordance with Directive 2012/19/EU on waste electrical and electronic equipment (WEEE), or Directive 2006/66/EC on batteries and accumulators and waste batteries and accumulators. Batteries must be removed from electrical appliances and disposed of separately before disposal. Dispose of the packaging according to type. Separate the cardboard, foil and plastic elements for recycling. Please contact the local authority responsible for disposal if you have any queries. You can obtain information on collection points for your old appliances, for example, from the local municipal or city administration, the local waste disposal companies, or your specialist dealer.

Warranty: ABUS products are designed, manufactured and tested in accordance with applicable regulations with great care. The warranty exclusively covers faults that are caused by material or manufacturing defects. If a material or manufacturing defect can be proven,

the product will be repaired or replaced at the discretion of the warrantor. In such cases, the warranty ends with the termination of the original warranty period. Any further claims are expressly excluded. ABUS assumes no liability for defects or damage that has been caused by external influences (e.g. transport, external forces), improper use, normal wear and tear or non-compliance with this operating and installation instructions document. If a warranty claim is asserted, the product must be returned with the original receipt with date of purchase and a brief written description of the fault.

Subject to technical alterations. No liability for mistakes and printing errors.

(FR) Mise au rebut : Ce produit contient des matières premières précieuses. À la fin de sa durée de vie, éliminez le produit conformément aux exigences légales applicables. Les appareils électriques, les piles rechargeables et les batteries ne doivent pas être éliminés avec les déchets ménagers. L'élimination doit être effectuée conformément à la directive 2012/19/UE relative aux déchets d'équipements électriques et électroniques (DEEE), ou à la directive 2006/66/CE relative aux piles et accumulateurs et aux déchets de piles et d'accumulateurs. Les piles doivent être retirées des appareils électriques avant d'être mises au rebut et doivent être éliminées séparément. Éliminez les emballages séparément selon leur nature. Éliminez le carton-pâte et le carton avec le papier recyclé, les films et les pièces en plastique avec les matières recyclables. Pour toute question, veuillez contacter l'autorité locale responsable de la mise au rebut. Vous pouvez obtenir des informations sur les points de collecte de vos anciens appareils, par exemple auprès de l'administration communale ou municipale, des entreprises locales de collecte des déchets ou de votre revendeur spécialisé.

Garantie : Les produits ABUS sont conçus, fabriqués et testés avec beaucoup de soin et selon la réglementation applicable. La garantie couvre uniquement les vices résultant de défauts matériels ou de fabrication présents au moment de la vente. En présence d'un défaut matériel ou de fabrication prouvé, le produit est réparé ou remplacé au gré du donneur de garantie. La garantie se termine, dans de tels cas, à expiration de la durée d'origine de la garantie. Toute revendication au-delà de cette date est explicitement exclue.

ABUS décline toute responsabilité pour des vices et dommages résultant des influences extérieures (p.ex. avaries de transport, emploi de la force), d'une utilisation incorrecte, de l'usure normale ou du non-respect de cette notice d'utilisation. En cas d'une demande dans le cadre de la garantie, l'article réclamé doit être accompagné du justificatif mentionnant la date d'achat et d'une description du défaut.

Nous nous réservons le droit de toutes modifications techniques. Nous n'assumons aucune responsabilité pour des erreurs ou défauts d'impression éventuels.

(NL) Afvoer: Dit product bevat waardevolle grondstoffen. Voer het product aan het einde van de levensduur af volgens de geldende wettelijke bepalingen. Elektrische apparaten, oplaadbare accu's en batterijen mogen niet met het huisvuil worden weggegooid. Afvoer en verdere verwerking moet gebeuren in overeenstemming met Richtlijn 2012/19/EU betreffende afgedankte elektrische en elektronische apparatuur (WEEE) of volgens Richtlijn 2006/66/EG inzake batterijen en accu's, alsmede afgedankte batterijen en accu's. Batterijen moeten uit elektrische apparaten worden verwijderd en vóór verwijdering afzonderlijk worden afgevoerd. Voer de verpakking gesorteerd af. Karton behoort bij het oud papier, folies en plastic onderdelen bij de recyclebare materialen. Neem bij vragen contact op met de gemeente die verantwoordelijk is voor de afvalverwijdering. Informatie over inzamelpunten voor uw oude apparaten kunt u bijvoorbeeld krijgen bij het plaatselijke gemeente- of stadsbestuur, de plaatselijke afvalverwerkingsbedrijven of bij uw vakdealer.

Garantie: ABUS producten zijn met de grootste zorgvuldigheid ontworpen, geproduceerd en op basis van de geldende voorschriften getest. De garantie heeft uitsluitend betrekking op gebreken die op materiaal- of fabrieksfouten duiden op het moment van verkoop. Bij bewijs van een materiaal- of fabrieksfout wordt de product na beoordeling van de garantiegever gerepareerd of vervangen. De garantie eindigt in dit geval met het aflopen van de oorspronkelijke garantieperiode. Verdergaande aanspraken zijn uitdrukkelijk uitgesloten. ABUS is niet aansprakelijk voor gebreken en schade die zijn veroorzaakt door inwerkingen van buitenaf (bijvoorbeeld door transport, inwerking van geweld), onjuist gebruik, normale slijtage of het niet in acht nemen van deze handleiding. Bij het indienen van een garantieclaim moet bij de product het originele aankoopbewijs met datum van de aankoop en een korte schriftelijke beschrijving van de fout worden gevoegd.

Technische wijzigingen voorbehouden. Geen aansprakelijkheid voor vergissingen en drukfouten.

(IT) Smaltimento: Questo prodotto contiene materie prime preziose. Al termine della sua vita utile, smaltire il prodotto secondo le disposizioni di legge vigenti. Apparecchi elettrici, batterie ricaricabili e pile non devono essere smaltiti con i rifiuti domestici. Lo smaltimento deve essere effettuato in conformità alla direttiva 2012/19/UE sui rifiuti di apparecchiature elettriche ed elettroniche (RAEE) o alla direttiva 2006/66/CE su pile e accumulatori, nuovi o esausti. Le batterie devono essere rimosse dagli apparecchi elettrici e smaltite separatamente prima dello smaltimento. Smaltire l'imballaggio differenziando le sue componenti. Carta e cartone nella carta, pellicole e parti in plastica nella plastica. In caso di domande contattare l'autorità locale responsabile per lo smaltimento. Le informazioni sui punti di raccolta per i vostri vecchi apparecchi possono essere ottenute, per esempio, dalle amministrazioni comunali o cittadine, dalle aziende locali di smaltimento dei rifiuti o dal vostro rivenditore specializzato.

Garanzia: I prodotti ABUS sono progettati con la massima cura, costruiti e collaudati in conformità alle direttive vigenti in materia.

La garanzia copre esclusivamente gli inconvenienti derivanti da difetti di materiale o di fabbricazione. Nel caso in cui sia comprovato un difetto di materiale o di fabbricazione il prodotto verrà riparato o sostituito a discrezione del garante. La garanzia di qualità termina in questi casi alla scadenza del periodo originario di garanzia. Si escludono espressamente ulteriori pretese.

ABUS non è responsabile per difetti o danni causati da fattori esterni (ad esempio trasporto, uso forzato), da un utilizzo non appropriato, dal normale logoramento o dalla mancata osservanza delle presenti istruzioni. Qualora si faccia valere una pretesa di garanzia, allegare al prodotto d'acquisto originale contenente la data d'acquisto, e una breve descrizione scritta del difetto.

Ci riserviamo il diritto di apportare modifiche tecniche. Per errori e refusi di stampa non ci si assume alcuna responsabilità.



Points de collecte sur www.quefairedemesdechets.fr
Privilégiez la réparation ou le don de votre appareil !



WEEE-Reg.-Nr. DE79663011



© ABUS 2023

ABUS August Bremicker Söhne KG | D 58292 Wetter | Germany.
Tel.: +49 (0) 23 35 63 40 | www.abus.com | info@abus.de

UK-Importer: ABUS (UK) Ltd.
Unit 30, Portishead Bus. Park
Old Mill Road, Portishead
BS20 7BX, BRISTOL, UK

Tel.: +44 117 204 70 00 | www.abus.com | info@abus-uk.com

T390764 | V1 | H23