



DE Vielen Dank, dass Sie sich für dieses ABUS Produkt entschieden haben!

Wichtige allgemeine Hinweise:

- Montieren Sie den Halter nur an geeigneten Rahmen und Positionen, an denen Halter und Schloss das Fahren nicht beeinträchtigen.
- Der Rahmen muss mindestens 20 mm Durchmesser aufweisen.
- Montieren Sie den Halter nicht an Carbon-Gestellen oder augenscheinlich defekten Verstrebungen.
- Der Halter muss stets im einwandfreien Zustand sein. Unterziehen Sie den Halter aufgrund des normalen Alterungsprozesses regelmäßig einer Sichtprüfung.
- Ziehen Sie die Stahlbänder (Halterung) regelmäßig nach.
- Verwenden Sie den Halter ausschließlich für Bügelschlösser. Alle anderen Schlösser sind für diesen Halter nicht geeignet und gelten als unsachgemäß.
- Drehen Sie das Bügelschloss in der Halterung bis es einrastet und ein Klicken vernommen wird. Erst dann ist das Schloss fest in der Halterung verriegelt.
- Schmutz kann die Verriegelungsfunktion einschränken. Pflegen Sie daher regelmäßig den Halter und prüfen Sie, ob das Schloss fest in der Halterung steckt.
- Wenn Sie das Fahrrad mit dem PKW oder Anhänger transportieren, nehmen Sie das Schloss während dieses Transportes immer aus dem Halter!

FR Merci d'avoir choisi ce produit ABUS !

Remarques générales importantes :

- Ne fixez le support que sur des cadres et des positions appropriés où le support et l'antivol ne gênent pas la conduite.
- Le cadre doit avoir un diamètre d'au moins 20 mm.
- Ne montez pas le support sur des cadres en carbone ou des jambes de force apparemment défectueuses.
- Le support doit toujours être en parfait état. En raison du processus normal de vieillissement, soumettez régulièrement le support à une inspection visuelle.
- Resserrez régulièrement les bandes en acier (support).
- N'utilisez le support que pour les antivol U. Tous les autres antivols ne conviennent pas à ce support et sont considérés comme impropres.
- Tournez l'antivol U dans le support jusqu'à ce qu'il se verrouille en place et qu'un clic se fasse entendre. Ce n'est qu'à ce moment-là que l'antivol est fermement verrouillé dans le support.
- La saleté peut limiter la fonction de verrouillage. Par conséquent, entretenez régulièrement le support et vérifiez que l'antivol est bien fixé dans le support.
- Si vous transportez la bicyclette en voiture ou en remorque, retirez toujours l'antivol du support pendant ce transport !

IT Grazie per avere scelto questo prodotto ABUS!

Avvertenze generali importanti:

- Montare il supporto solo su telai adatti e in una posizione in cui il supporto e il lucchetto non interferiscano con il manubrio.
- Il telaio deve avere un diametro di almeno 20 mm.
- Non montare il supporto su telai in carbonio o montanti apparentemente difettosi.
- Il supporto deve essere sempre in perfette condizioni. Il supporto è soggetto a un normale processo di invecchiamento; sottoporlo regolarmente a un controllo visivo.
- Stringere regolarmente le fascette d'acciaio (supporto).
- Usare il supporto solo per i lucchetti ad arco. Tutti gli altri lucchetti non sono adatti a questo supporto e sono considerati impropri.
- Ruotare il lucchetto ad arco nel supporto finché non si blocca in posizione e non si sente un clic. Solo allora il lucchetto è saldamente bloccato nel supporto.
- Lo sporco può limitare la funzione di blocco. Fare manutenzione regolare del supporto e controllare che il lucchetto sia ben posizionato e bloccato nel suo supporto.
- Rimuovere sempre il supporto durante il trasporto della bicicletta su automobile o portabici!

DK Tak, fordi du har besluttet dig for dette produkt fra ABUS!

Vigtige generelle bemærkninger:

- Monter kun holderen på egnede stel og på positioner, hvor holderen og låsen ikke forstyrrer kørslen.
- Stellet skal have en diameter på mindst 20 mm.
- Holderen må ikke monteres på carbonstel eller tilsyneladende defekte fjedre.
- Holderen skal altid være i perfekt stand. På grund af den normale ældningsproces skal holderen underkastes en regelmæssig visuel inspektion.
- Stram stålbandene (beslag) regelmæssigt.
- Brug kun holderen til bøjlelås. Alle andre låse er ikke egnede til denne holder og betragtes som ukorrekte.
- Drej bøjlelåsen i beslaget, til den går i hak, og der høres et klik. Først da er låsen låst fast i beslaget.
- Smuds kan begrænse låsefunktionen. Derfor skal du regelmæssigt vedligeholde holderen og kontrollere, at låsen sidder godt fast i beslaget.
- Hvis du transporterer cyklen på bil eller trailer, skal du altid fjerne låsen fra holderen under transporten!

GB Thank you for choosing this ABUS product!

Important general notes:

- Only mount the holder on suitable frames and in positions where the holder and lock do not interfere with riding.
- The frame must be at least 20 mm in diameter.
- Do not mount the holder on carbon frames or obviously defective struts.
- The holder must always be in defect-free condition. Visually inspect the holder regularly due to the normal ageing process.
- Tighten the steel straps (holder) regularly.
- Only use the holder for U-locks. All other locks are not suitable for this holder and are considered improper use.
- Turn the U-lock in the holder until it engages and clicks audibly. The lock is not firmly locked in the holder until this happens.
- Dirt can impair the locking function. Therefore, regularly maintain the holder and check that the lock is firmly engaged in the holder.
- If you transport the bicycle by car or trailer, always remove the lock from the holder during transport!

NL Hartelijk dank dat u hebt gekozen voor dit ABUS-product!

Belangrijke algemene opmerkingen:

- Monteer de houder alleen op geschikte frames en posities waar de houder en het slot het rijden niet hinderen.
- Het frame moet een diameter van ten minste 20 mm hebben.
- Monteer de beugel niet op carbonframes of kennelijk defecte verstevigingen.
- De houder moet altijd in perfecte staat verkeren. Vanwege het normale verouderingsproces moet de houder regelmatig aan een visuele inspectie worden onderworpen.
- Trek de stalen banden (bevestiging) regelmatig aan.
- Gebruik de houder alleen voor beugelsloten. Alle andere sloten zijn niet geschikt voor deze houder en worden als ongeschikt beschouwd.
- Draai het beugelslot in de houder tot het zich vergrendelt u een klik hoort. Pas dan is het slot stevig in de houder vergrendeld.
- Vuil kan de vergrendelingsfunctie belemmeren. Onderhoud de houder daarom regelmatig en controleer of het slot stevig in de houder zit.
- Als u de fiets per auto of aanhangwagen vervoert, verwijder dan tijdens dit transport altijd het slot uit de houder!

ES Gracias por comprar este producto de ABUS!

Indicaciones generales importantes:

- Monte el soporte solo en cuadros adecuados y en una posición en la que ni el soporte ni el candado interfieran con la marcha.
- El marco debe tener un diámetro mínimo de 20 mm.
- No monte el soporte en cuadros de carbono ni en tirantes visiblemente defectuosos.
- El soporte debe estar siempre en perfecto estado. Debido al proceso normal de envejecimiento, revise visualmente el soporte de forma regular.
- Apriete regularmente las correas de acero (fijación).
- Utilice el soporte solo para candados de arco. Todos los demás candados no son aptos para este soporte y se consideran inadecuados.
- Gire el candado de arco en la fijación hasta que encaje y se escuche un clic. Entonces el candado estará firmemente bloqueado en el soporte.
- La suciedad puede limitar la función de bloqueo. Por lo tanto, lleve a cabo un mantenimiento regular del soporte y compruebe que el candado esté firmemente unido a la fijación.
- Si desea transportar la bicicleta en su coche o remolque, no se olvide de retirar el antirrobo del soporte!



© ABUS 2021
 ABUS August Bremicker Söhne KG
 D 58292 Wetter | Germany.
 Tel.: +49 (0) 23 35 63 40
 www.abus.com | info@abus.de

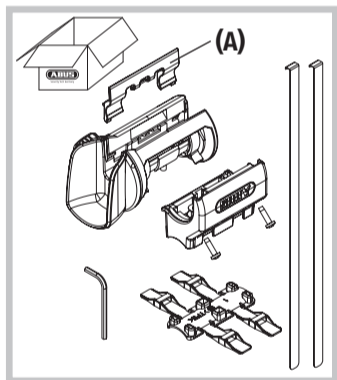

DE Die Montage des Halters kann entweder waagrecht seitlich am Rahmen (**Option 1: Montage siehe 1.1-1.5**) oder senkrecht im Rahmendreieck (**Option 2: Montage siehe 2.1-2.5**) erfolgen. Für die Aufnahme von Rundbügelschlössern wird das Adapterstück (A) benötigt (**Montage siehe 3.1-3.7**).

GB The holder can be mounted either horizontally on the side of the frame (**option 1: mounting, see 1.1-1.5**) or vertically in the frame triangle (**option 2: mounting, see 2.1-2.5**). The adapter piece (A) is required to accommodate round U-locks (**for mounting, see 3.1-3.7**).

FR Le support peut être monté horizontalement sur le côté du cadre (**option 1 : montage, voir 1.1-1.5**) ou verticalement dans le triangle du cadre (**option 2 : montage, voir 2.1-2.5**). La pièce d'adaptation (A) est nécessaire pour accueillir les antivol U à anse ronde (**pour le montage, voir 3.1-3.7**).

NL De houder kan horizontaal aan de zijkant van het frame worden gemonteerd (**optie 1: Montage zie 1.1-1.5**) of verticaal in de framedriehoek (**optie 2: Montage zie 2.1-2.5**). Het adapterstuk (A) is nodig om ronde beugelsloten te kunnen monteren (**voor montage, zie 3.1-3.7**).

IT Il supporto può essere montato sia orizzontalmente sul lato del telaio (**opzione 1: per il montaggio, vedere 1.1-1.5**) che verticalmente nel triangolo del telaio (**opzione 2: per il montaggio, vedere 2.1-2.5**). L'adattatore (A) è necessario per lucchetti ad arco con sezione tonda (**per il montaggio, vedere 3.1-3.7**).

ES El soporte puede montarse horizontalmente en el lateral del marco (**opción 1: para el montaje, véase 1.1-1.5**) o verticalmente en el triángulo del marco (**opción 2: para el montaje, véase 2.1-2.5**). La pieza adaptadora (A) es necesaria para alojar candados de arco redondo (**para el montaje, véase 3.1-3.7**).

DK Holderen kan monteres enten vandret på siden af stellet (**mulighed 1: Montering se 1.1-1.5**) eller lodret i trekanten på stellet (**mulighed 2: Montering se 2.1-2.5**). Adapterstykket (A) er påkrævet for at kunne holde runde bøjlelås (**Montering se 3.1-3.7**).

DE Setzen Sie zuerst die Seite mit den Haken in einem 45°-Winkel ein und schwenken Sie dann den Anschraubsockel in die Position ein (Abbildung 1.2 bzw. 2.2). Zwischen montiertem Sockel und Gehäuse darf kein Spalt verbleiben.

GB First insert the side with the hooks at a 45° angle and then swing the screw-on base into position (figure 1.2 or 2.2). There should not be any gap between the mounted base and the housing.

FR Insérez d'abord le côté avec les crochets à un angle de 45°, puis faites pivoter la base à visser en position (figure 1.2 ou 2.2). Il ne doit y avoir aucun espace entre le socle qui a été monté et le boîtier.

NL Steek eerst de zijde met de haken in een hoek van 45° in en draai vervolgens de montagesokkel in positie (figuur 1.2 of 2.2). Er mag geen spleet openblijven tussen de gemonteerde sokkel en de behuizing.

IT Inserire prima il lato con i ganci con un angolo di 45° e poi far oscillare la base a vite in posizione (Figura 1.2 o 2.2). Non ci deve essere alcuno spazio tra la base montata e l'alloggiamento.

ES Primero inserte el lado con los ganchos en un ángulo de 45° y luego coloque la base atornillada en su posición (Figura 1.2 o 2.2). No debe haber ningún hueco entre la base montada y la carcasa.

DK Sæt først siden ind med krogene i en vinkel på 45°, og drej derefter påskruingssocklen på plads (figur 1.2 eller 2.2). Der må ikke være mellemrum mellem den monterede sokkel og beklædningen.

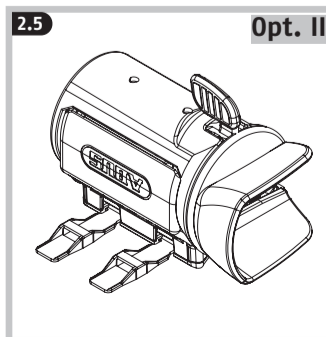
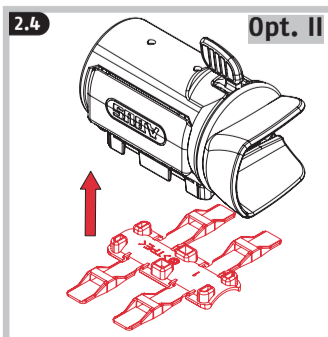
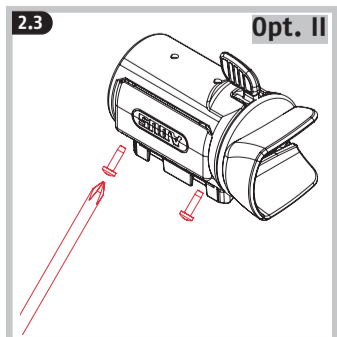
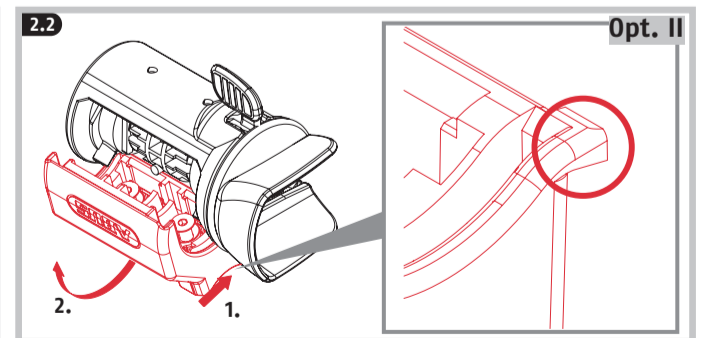
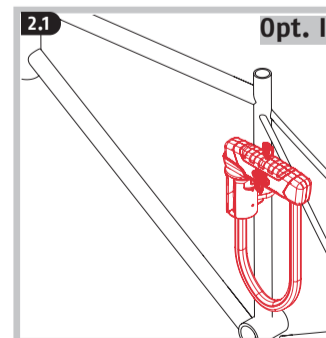
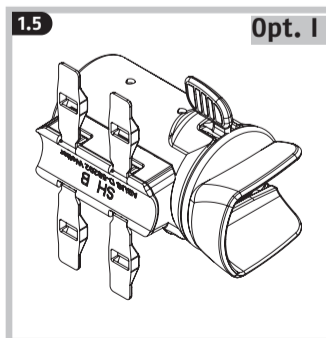
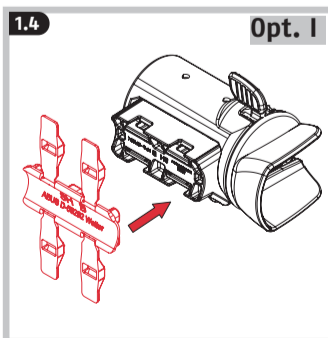
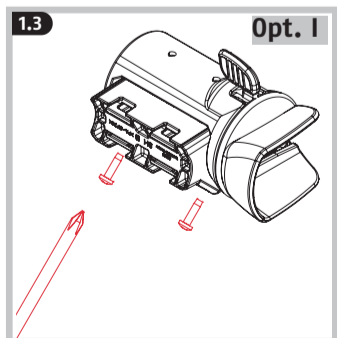
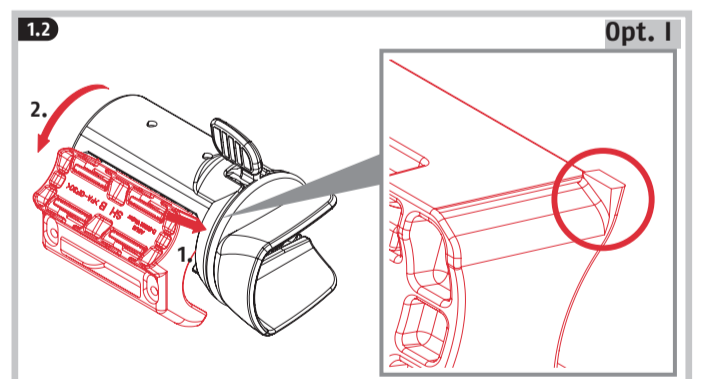
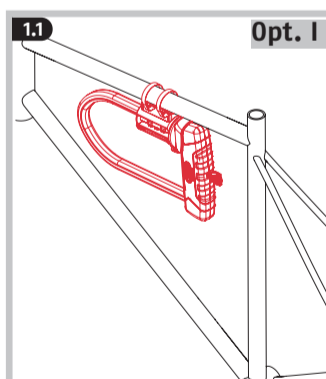

- DE** Bringen Sie die Schlossaufnahme mit der Kerbe in Position zur unteren Gehäusekante (Kerbe muss in entsprechender Position gedreht werden). Führen Sie dann das Adapterstück im 45°-Winkel in die Aussparungen ein und drücken es zur naheliegenden Gehäusewand bis es einklickt. Bei Schlössern mit Vierkantbügeln entfällt dieser Schritt → weiter mit 4.1
- GB** Bring the lock receptacle with the notch in position to the lower edge of the housing (notch must be turned in corresponding position). Then insert the adapter piece into the recesses at a 45° angle and push it towards the nearby housing wall until it clicks into place. For locks with square shackles, this step is omitted → continue with 4.1.
- FR** Amenez le logement de verrouillage avec l'encoche en position jusqu'au bord inférieur du boîtier (l'encoche doit être tournée dans la position correspondante). Insérez ensuite la pièce d'adaptation dans les évidements à un angle de 45° et poussez-la vers la paroi du boîtier voisine jusqu'à ce qu'elle s'enclenche. Pour les antivol à anse carrée, cette étape est omise → continuez avec 4.1.
- NL** Breng de slotopname met de inkeping in positie ten opzichte van de onderrand van de behuizing (inkeping moet in de betreffende positie worden gedraaid). Steek vervolgens het adapterstuk in de uitsparingen onder een hoek van 45° en duw het in de richting van de nabijgelegen behuizingwand tot het vastklikt. Bij sloten met vierkante beugel vervalt deze stap → ga verder met 4.1.
- IT** Portare il foro di aggancio del lucchetto con la tacca in posizione sul bordo inferiore dell'alloggiamento (la tacca deve essere girata nella posizione corrispondente). Inserire quindi l'adattatore negli incavi con un angolo di 45° e spingerlo verso la vicina parete dell'alloggiamento finché non scatta in posizione. Per i lucchetti ad arco con sezione quadrata, omettere questo passaggio e continuare con 4.1.
- ES** Coloque el alojamiento del candado con la ranura en dirección al borde inferior de la carcasa (la ranura debe girarse a la posición correspondiente). A continuación, introduzca la pieza adaptadora en los huecos en un ángulo de 45° y empújela hacia la pared de la carcasa más cercana hasta que encaje. En el caso de los candados con arco cuadrado, se omite este paso → continuar con el 4.1.
- DK** Sæt låsens holder med indhakket i position hen til beklædningens nederste kant (indhakket skal drejes til den pågældende position). Sæt derefter adapterstykket ind i fordybningerne i en vinkel på 45°, og tryk det mod den nærliggende væg på beklædningen, indtil det klikker på plads. For låse med firkantede bøjler bortfalder dette trin → fortsæt med 4.1.

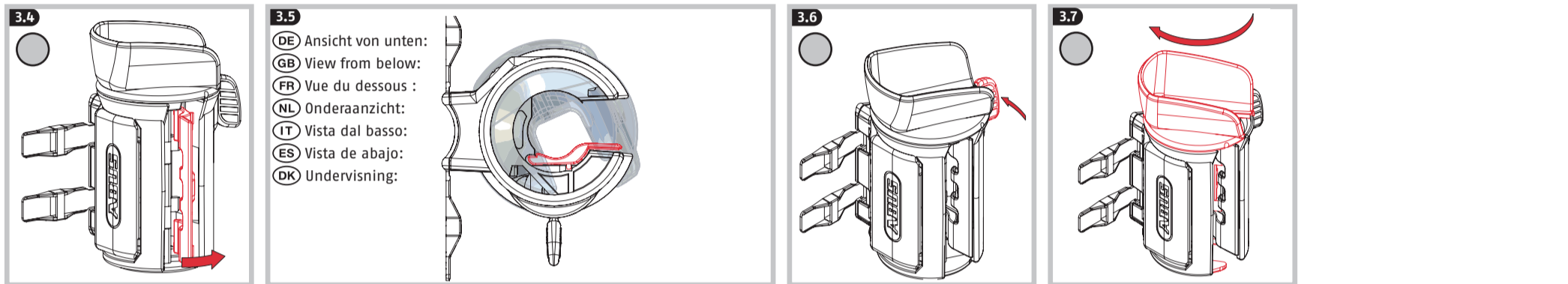
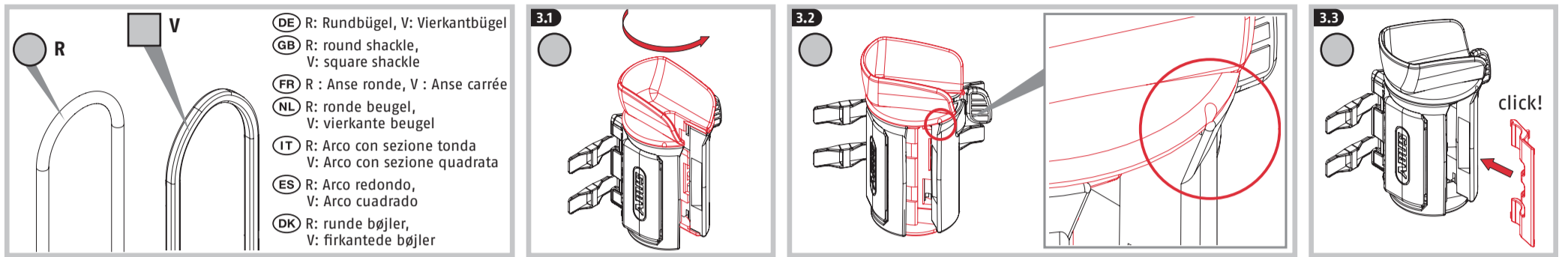

- DE** Achten Sie beim Einführen der Stahlbänder (4.1-4.5) darauf, dass das gebogene Ende zum Boden zeigt. Die Stahlbänder verlaufen oberhalb der Gummilaschen und werden in den Kanal des Haltergehäuses eingeführt. Bei Austritt muss darauf geachtet werden, dass die Bänder durch die Gummilaschen geführt werden. Die Bänder müssen bis zum Anschlag durchgezogen werden.
- GB** When inserting the steel straps (4.1-4.5), make sure that the bent end faces the ground. The steel straps run above the rubber tabs and are inserted into the channel of the holder housing. When exiting, make sure that the straps pass through the rubber tabs. The straps must be pulled all the way through.
- FR** Lorsque vous insérez les bandes en acier (4.1-4.5), veillez à ce que l'extrémité pliée soit orientée vers le sol. Les bandes en acier passent au-dessus des ergots en caoutchouc et sont insérées dans le canal du boîtier du support. À la sortie, il faut veiller à ce que les bandes passent par les languettes en caoutchouc. Les bandes doivent être tirées jusqu'en butée.
- NL** Wanneer u de stalen banden invoert (4.1-4.5), moet u ervoor zorgen dat het gebogen uiteinde naar de grond is gericht. De stalen banden lopen boven de rubberen nokken en worden in het kanaal van de houderbehuizing ingevoerd. Bij de uitgangsoening moet erop worden gelet dat de banden door de rubberen lipjes worden gevoerd. De banden moeten helemaal doorgetrokken worden tot aan de aanslag.
- IT** Quando si inseriscono le fascette d'acciaio (4.1-4.5), assicurarsi che l'estremità piegata sia rivolta verso il suolo. Le fascette d'acciaio scorrono sopra le asole di gomma e si inseriscono nel canale dell'alloggiamento del supporto. Assicurarsi di far passare le fascette di acciaio attraverso le asole di gomma. Le fascette devono essere tirate fino in fondo.
- ES** Al insertar las correas de acero (4.1-4.5), asegúrese de que el extremo doblado esté orientado hacia el suelo. Las correas de acero pasan por encima de las lengüetas de goma y se introducen en el canal de la carcasa del soporte. Al extraerlas, hay que tener cuidado de que las correas pasen por las lengüetas de goma. Debe tirarse de las correas hasta el tope.
- DK** Når stålbandene føres ind (4.1-4.5), skal du sørge for, at den bøjede ende vender ned mod gulvet. Stålbandene løber over gummilaskerne og føres ind i kanalen på holderens beklædning. Ved udgangen skal man være opmærksom på, at båndene føres gennem gummilaskerne. Båndene skal trækkes helt igennem.

