

770A

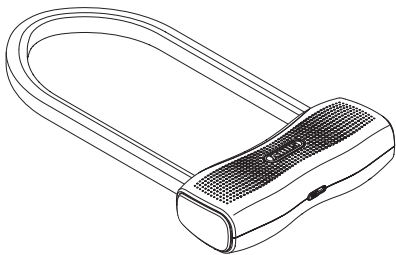

Security Tech Germany

SE Cykellås med larm



Tack för att du har valt den här produkten från ABUS!

Läs anvisningen noga före montering och första användningen. Spara anvisningen och instruera alla användare hur man använder produkten.

## Innehåll

1. Användningsområde .....	3
1.1 Ikonförklaring och säkerhetsanvisningar .....	3
1.2 Tekniska data .....	5
2. Leveransens innehåll .....	6
3. Första driftsättning .....	7
4. SmartX-appen .....	9
5. Användning av låset .....	11
5.1 Transportläge/övervakningsläge .....	11
5.2 Öppna låset .....	12
5.3 Stänga låset .....	13
5.4 Utlösa larm .....	13
6. Montering av hållaren .....	14
7. Ladda batteriet .....	15
8. Överensstämmelse och bortskaffande .....	15





## 1. Användningsområde

Det här cykellåset ger inte bara mekanisk säkerhet mot tjuvar, utan utlöser också ett högt larm så fort någon försöker mixtra med din cykel när övervakningsläget är aktiverat.

En Bluetooth®-aktiverad smartphone och ABUS SmartX-appen krävs för att låset ska fungera som avsett.

Använd det här låset endast på cyklar och inte på motorcyklar, skotrar osv.

### 1.1 Ikonförklaring

Symbol	Signalord	Kommentar
	<b>Varning</b>	Säkerhetsanvisning om risk för person- eller hälsoskador. Att inte följa anvisningen kan leda till död eller allvarliga personskador.
	<b>Försiktighet</b>	Säkerhetsanvisningar om risk för person- eller hälsoskador. Att inte följa den kan leda till personskador.
	<b>Uppmärksamhet</b>	Varning beträffande möjlig risk för saksador på enheten. Att inte följa den kan leda till materialsador eller funktionsstörningar.
	<b>Obs</b>	Informationsmeddelande

## Säkerhetsanvisningar för litiumjonbatteri och litiumknappcell CR2032

Läs igenom de här säkerhetsanvisningarna och följ dem. Om inte dessa följs kan det leda till brand och/eller person- och saksador!



Varning

- Denna produkt innehåller ett litiumjonbatteri och en litiumknappcell. Det är inte nödvändigt att byta dem och byte får endast utföras av tillverkaren (ABUS).
- Håll batterier utom räckhåll för barn. Barn kan stoppa batterier i munnen och svälja dem. Detta kan orsaka allvarliga skador. Uppsök i sådana fall läkare omedelbart!
- Håll förpackningsmaterial utom räckhåll för barn: Kvävningsrisk!
- Ladda eller använd inte produkten i miljöer där det finns risk för explosion, t.ex. på grund av brandfarliga vätskor, gaser eller damm.
- Bränn aldrig produkten! Batterierna kan explodera i elden. Dessutom utvecklas farliga ämnen.
- Använd endast den medföljande USB-kabeln tillsammans med en lämplig laddare (nätaggregat 5 V DC, laddningsström minst 500 mA) för laddning! Lämna inte låset oövervakat under laddningen!



Försiktighet

- Ett skadat batteri kan orsaka irritation i andningsvägarna, huden eller ögonen. Skölj i sådana fall direkt det berörda stället med vatten och uppsök sjukvård. Vätskan i batteriet är brandfarlig!
- Batteriet kan endast laddas om låskroppen är oskadad. Om låskroppen har synliga skador, t.ex. sprickor eller hål, får batteriet inte laddas!

- Förvara eller använd inte produkten i områden där temperaturen kan sjunka under -20 °C eller överstiga +40 °C. Utsätt inte produkten för direkt solljus under längre tid!
- Försök aldrig att öppna produkten och ta bort batteriet. Det finns en risk för skador (utgasning av batteriet, kortslutning osv.)

## Allmänna säkerhetsanvisningar



Uppmärksamhet

- Använd inte en högtryckstvätt (IP-klass 44) eller aggressiva rengöringsmedel för att rengöra låset. Smörj bygeländarna endast sparsamt och på avsedda platser, använd inte olja eller ämnen som innehåller olja!
- Kontrollera låset minst en gång om året för att se om det är skadat. Om låskroppen har synliga skador, t.ex. sprickor eller hål, får låset inte användas.

## 1.2 Tekniska data

Vikt	ca 2 000 g
Sändeffekt	< 10 mW
Radiofrekvens	2,402 GHz – 2,480 GHz

2.



Förvara alltid kodkortet på ett säkert ställe!

Du behöver QR-koden för programmering, programuppdateringar, om smarttelefonen tappas bort eller som ägarbevis vid garantianspråk och reparationer.

Lämna inte kortet till en tredje part.

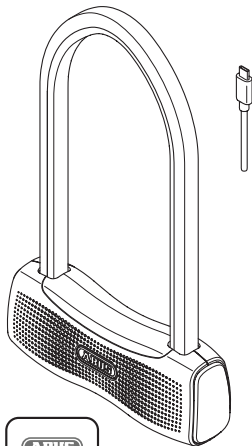

### 3. Första driftsättning

I leveranskicket är låset låst och i transportläge\* (→ 5.1).

För att du ska kunna använda låset måste du först ladda batteriet så att det är fulladdat.

Observera säkerhetsanvisningarna på sidorna 4–5.

3.1

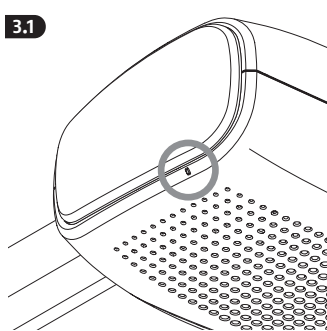

3.2

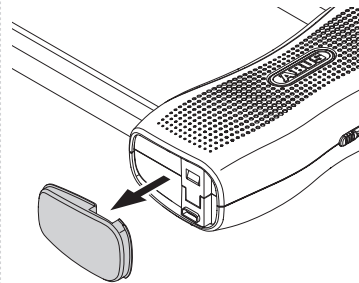

Den sida av låset där laddningsuttaget är placerat är markerad med en liten upphöjd punkt.



Uppmärksamhet

**Ta alltid bort locket för hand utan verktyg (så att laddningsuttaget inte skadas)!**

3.3

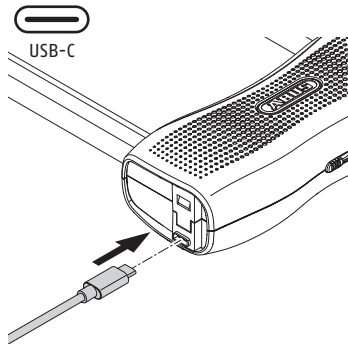

Installera SmartX-appen (från kapitel 4) medan den laddas.

Ladda batteriet till 100 % (batteriladdningsnivån kan visas i appen), sedan är låset redo att användas.

3.4

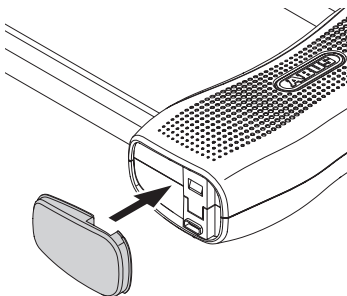

**Uppmärksamhet**

Tryck fast locket igen när batteriet är färdigladdat! Locket har en tätande funktion och skyddar elektroniken så att det inte tränger in fukt eller smuts.

4.

SmartX-appen

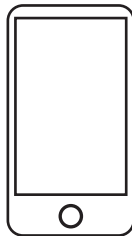

SmartX



- Ladda ner och installera ABUS SmartX-appen och följ instruktionerna i appen tills du skannar QR-koden på det medföljande ABUS-kodkortet.
- Förvara kodkortet på ett säkert ställe även efter programmeringen! Du behöver kodkortet för programuppdateringar, om du tappar bort smarttelefonen och som ägarbevis vid garansspråk och reparationer. Lämna inte kortet till en tredje part.
- För elektronisk drift av låset måste Bluetooth®-funktionen vara aktiverad på smarttelefonen. Smarttelefonen måste vara en nätverksanslutning och får inte vara i flygläge.





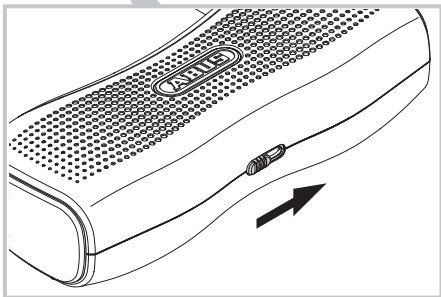
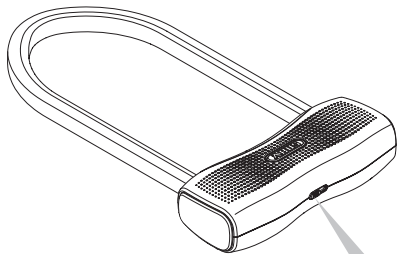

Under installationen av appen uppmanas du bland annat att trycka på skjutknappen.

**Håll skjutkontakten intryckt tills ljudsignalen (= kvitteringssignalen) hörs.**



## 5. Användning av låset

### Ljudsignaler

 Ljudsekvens neråt Låset öppnas	 Ljudsekvens uppåt Låset låses
 2 låga toner Transportläge* (>5.1) är aktiverat	 2 höga toner Övervakningsläget* (> 5.1) är aktiverat
 5x Förvarningslarm	 Larm

### 5.1 Transportläge/övervakningsläge

-  I **transportläget** ger låset endast mekanisk säkerhet. Det finns ingen kommunikation/sökning efter en auktoriserad smarttelefon. När låset vidrörs utlöses inget larm.
- I **övervakningsläget** ger låset även elektronisk övervakning av vibrationer/rörelser och utlöser ett högt larm vid detektering.

**Transportläget** aktiveras vid leverans och automatiskt efter varje låsning av låset.

## 5.2 Öppna låset



1. Smarttelefon med fungerande SmartX-app inom räckhåll (ca 2–5 m)
2. Tryck på (och håll kvar) skjutknappen
3. Låset låses upp automatiskt, bekräftelse med en nedåtgående ljudsekvens
4. Dra ut bygel (inom 10 sekunder)

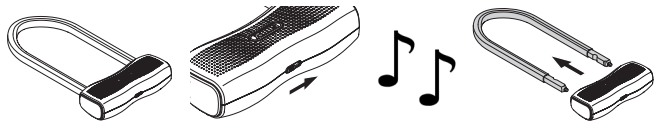

Om det inte finns någon auktoriserad smarttelefon i närheten när skjutkontakten trycks in i **transportläget** eller om Bluetooth®-funktionen är avaktiverad, förblir låset låst. I **övervakningsläget** utlöses i detta fall ett larm vid rörelse!

## 5.3 Låsa låset

1. Sätt in bygel i låskroppen
2. Låset låses automatiskt, bekräftelse med ljudsekvens
3. **Transportläget** aktiveras efter 5 sekunder, bekräftelse med ljudsignal (låga toner)
4. Gå till **övervakningsläget** genom att trycka på skjutknappen (och hålla den intryckt) inom loppet av 5 sekunder när bygel har satts in; bekräftelse med ljudsignal (höga toner)



## 5.4 Utlösning av larm

Om rörelse upptäcks vid låset i **övervakningsläget** utan att en auktoriserad smarttelefon är inom räckhåll hörs ett förvarningslarm.



Om ännu starkare rörelser upptäcks efteråt utlöses huvudlarmet (i 15 sekunder).  
Vid ytterligare rörelse börjar processen om.



## 6. Montering av ABUS-hållaren USKF

Välj en lämplig monteringsplats för hållaren på din cykel.

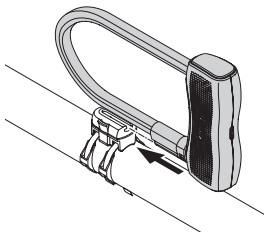

### Risk för skador på egendom på grund av fall

Låset kan falla ur hållaren och skadas om hållaren inte är korrekt monterad.

- Montera hållaren på cykeln så att öppningen för att sätta in låset vetter uppåt.

Observera också att det är lätt att sätta in låset, särskilt i ramtriangeln.

➤ Monterings- och användningsinstruktioner USKF.

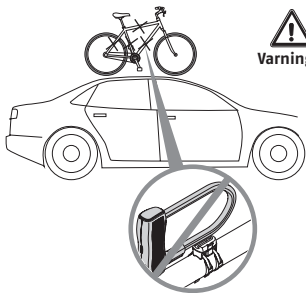

### Livsfara på grund av fall vid transport med bil eller släpvagn

Om låset sitter i hållaren när cykeln transporteras med en bil eller släpvagn kan det falla ut och skada eller döda andra trafikanter

- Ta alltid bort låset från hållaren under transporten.

## 7. Ladda batteriet

Öppna batteriets laddningsnivå i SmartX-appen. Ladda låset så snart appen uppmanar dig att göra det.

Med ett tomt batteri fortsätter låset att ge mekanisk säkerhet, men du kan inte öppna eller stänga det!

Ladda även batteriet innan låset läggs undan under en längre period (t.ex. vinteruppehåll).



Laddningsprocess → 3.1–3.4 och observera säkerhetsanvisningarna på sidorna 5–6.

## 8. Överensstämmelse och bortskaffande

### EU-försäkring om överensstämmelse

ABUS August Bremicker Söhne KG, Altenhofer Weg 25, 58300 Wetter, förklarar härmed att radiosystemet typ 770A uppfyller de väsentliga kraven och andra relevanta bestämmelser i direktiv 2014/53/EU när det används på avsett sätt. Den fullständiga texten i EU-försäkring om överensstämmelse finns på följande webbadress: [www.abus.com](http://www.abus.com).

### Avfallshandling

Kasta inte bort ett skadat lås eller ett lås som inte längre behövs i det vanliga hushållsavfallet. Kassera låset i enlighet med WEEE-direktivet

(Waste Electrical and Electronic Equipment) 2002/96/EG. Vid frågor ska du kontakta den kommunala myndighet som ansvarar för avfallshandlingen. Information om var du kan lämna in produkter för återvinning finns t.ex. hos kommun- eller stadsförvaltningen, det lokala återvinningsföretaget eller din återförsäljare.



WEEE-reg.nr DE79663011





Med förbehåll för tekniska ändringar.  
Vi tar inget ansvar för misstag och tryckfel.

© ABUS | D 58292 Wetter (Tyskland)  
[www.abus.com](http://www.abus.com)